

ENGLISH

Memory Camcorder

**VP-MM10S(BL)/MM11S(BL)/
MM12S(BL)**

- AF** Auto Focus
CCD Charge Coupled Device
LCD Liquid Crystal Display

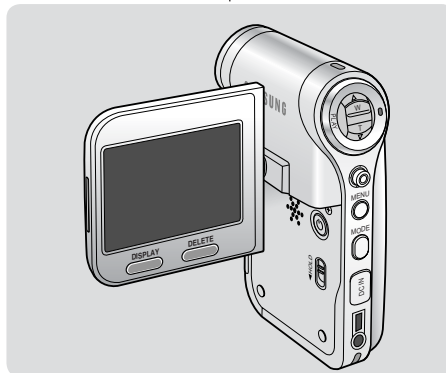

Owner's Instruction Book

Before operating the unit, please read this Instruction Book thoroughly, and retain it for future reference.

CE This product meets the intent of Directive 89/336 CEE, 73/23 CEE, 93/68 CEE.

Use only approved battery packs.
Otherwise, there is a danger of overheating, fire or explosion.
Samsung is not responsible for problems occurring due to using unapproved batteries.

DEUTSCH

Speicher Camcorder

**VP-MM10S(BL)/MM11S(BL)/
MM12S(BL)**

- AF** Autofokus
CCD CCD-Bildsensor
LCD Flüssigkristallanzeige

Bedienungsanleitung

Bitte lesen Sie die Bedienungsanleitung vor Inbetriebnahme des Camcorders sorgfältig durch, und bewahren Sie sie für den späteren Gebrauch auf.

CE Dieses Produkt entspricht den Vorgaben der folgenden Richtlinien: 89/336 EWG, 73/23 EWG, 93/68 EWG.

Verwenden Sie nur vorschriftsmäßige Akkus.
Andernfalls besteht Überhitzungs-, Feuer- und Explosionsgefahr.
Die Garantie von Samsung deckt keine Schäden, die auf die Verwendung von ungeeignetem Zubehör zurückzuführen sind.

AD68-01064H

Contents

Notices and Safety Precautions	8
Precautions when using the Memory Camcorder	8
Notes Regarding COPYRIGHT	9
Notes Regarding Moisture Condensation	9
Notes Regarding the Memory Camcorder	9
Notes Regarding the Battery Pack	10
Notes Regarding the Lens	11
Notes Regarding the LCD Display	11
Precautions Regarding Service	11
Precautions Regarding Replacement Parts	11
Getting to Know Your Memory Camcorder .. 12	
Features	12
Accessories Supplied with the Memory Camcorder	13
Location of Controls	14
Rear & Left View	14
Side & Bottom View	15
LCD Display	16
OSD (On Screen Display in Movie Record Mode/Movie Play Mode) ..	16
OSD (On Screen Display in Photo Capture Mode/Photo View	
Mode)	17
OSD (On Screen Display in MP3 Mode)	18
OSD (On Screen Display in Voice Record Mode/Voice Play Mode) ..	19
OSD (On Screen Display in File Browser Mode/System	
Settings Mode)	20
How to Use the Battery Pack	21
Battery Pack Installation / Ejection	21
Maintaining the Battery Pack	22
Charging the Battery Pack	24

Inhalt

Wichtige Informationen und Sicherheitshinweise	8
Sicherheitshinweise für die Verwendung des Speicher Comcorders	8
Hinweise zum COPYRIGHT	9
Hinweise zum Niederschlag von Feuchtigkeit durch	
Kondensation	9
Hinweise zum Speicher Camcorder	9
Hinweise zum Akku	10
Hinweise zum Objektiv	11
Hinweise zum LCD-Monitor	11
Sicherheitshinweise zur Wartung	11
Sicherheitshinweise zu Ersatzteilen	11
Überblick über den Speicher Camcorder 12	
Leistungsmerkmale	12
Lieferumfang des Speicher Camcorder	13
Anordnung der Bedienungselemente	14
Ansicht: Rückseite und linke Seite	14
Ansicht: Seite und Unterseite	15
LCD-Monitor	16
Bildschirmanzeigen in den Modi Movie Record (Videoaufnahme)	
und Movie Play (Videowiedergabe)	16
Bildschirmanzeigen in den Modi Photo Capture (Fotoaufnahme)	
/Photo View (Fotowiedergabe)	17
Bildschirmanzeigen im Modus MP3	18
Bildschirmanzeigen in den Modi Voice Record (Sprachaufn./	
Voice Play (Sprachwiederg.)	19
Bildschirmanzeigen in den Modi File Browser (Dateibrowser)	
und System Settings (Systemeinstellungen)	20
Akku verwenden	21
Akku einsetzen bzw. entnehmen	21
Akku ordnungsgemäß handhaben	22
Akku laden	24

Contents

Getting Started	25
The LED Colour	25
Before You Start Operating the Memory Camcorder	25
Using the MODE button	26
Using the Function button	27
Using the Joystick	27
Using the MENU button	27
Using the DISPLAY button	28
Using the DELETE button	28
Structure of the Folders and Files	29
Recording Time and Capacity	30
Using a Memory card (SD/MMC) (not supplied)	32
Inserting / Ejecting the memory card (SD/MMC) (not supplied)	33
Movie Mode	34
Recording	35
Recording	35
Zooming In and Out	36
Playing	37
Playing Movie Files on the LCD monitor	37
Playing Multiple Movie Files	38
Setting the Recording Options	40
Setting the Movie Size	40
Setting the Movie Quality	41
Setting the White Balance	42
Setting the Program AE (Programmed Auto Exposure)	43
Setting the Effect	44
Setting the EIS (Electronic Image Stabilizer)	45
Setting the Focus	46
Setting the BLC (Backlight Compensation)	47
Setting the Digital Zoom	48
Setting the Record Mode	49

Inhalt

Erste Schritte	25
Farbe der LED-Anzeige	25
Vor der Inbetriebnahme des Speicher Camcorders	25
Mode-Taste verwenden	26
Funktionstaste verwenden	27
Joystick verwenden	27
Taste MENU verwenden	27
Taste Display benutzen	28
Taste Delete verwenden	28
Ordner- und Dateistruktur	29
Aufnahmezeit und Speicherkapazität	30
Speicherkarte verwenden (optionales Zubehör)	32
Einlegen / Entnehmen der Speicherkarte (SD/MMC) (optionales Zubehör)	33
Videomodus	34
Aufnahme	35
Aufnahme	35
Zoomfunktion verwenden	36
Wiedergabe	37
Wiedergabe von Movie files (Videodateien) auf dem LCD-Monitor	37
Wiedergabe mehrerer Videodateien	38
Aufnahmoptionen einstellen	40
Videoformat einstellen	40
Videoqualität einstellen	41
Weißabgleich einstellen	42
Einstellen des Belichtungsprogramms	43
Digitale Effekte einstellen	44
Einstellen des EIS	45
Einstellen des Fokus	46
Einstellen der BLC-Funktion (Gegenlicht-Ausgleich)	47
Einstellen des digitalen Zooms	48
Einstellen des Aufnahmemodus	49

Contents

Setting the Line In/Out.....	50
Setting the Viewing Options	51
Deleting Movie Files.....	51
Setting the Play Mode.....	52
Locking Movie Files.....	53
Copying Movie Files.....	54

Photo Mode..... 55

Capturing	56
Capturing Images.....	56
Zooming In and Out.....	57

Viewing	58
Viewing Photo Files on the LCD monitor.....	58
Viewing Multiple Photo Files.....	59

Setting the Capturing Options	60
Setting the White Balance.....	60
Setting the Program AE (Programmed Auto Exposure).....	61
Setting the Effect.....	62
Setting the Flash.....	63
Setting the Continuous Shot.....	64
Setting the EIS (Electronic Image Stabilizer).....	65
Setting the Focus.....	66
Setting the BLC (Backlight Compensation).....	67
Setting the Digital Zoom.....	68

Setting the Viewing Options	69
Deleting Photo Files.....	69
Setting the Slide show.....	70
Setting the DPOF (Digital Print Order Format) Function.....	71
Locking Photo Files.....	72
Copying Photo Files.....	73

MP3 Mode..... 74

Storing MP3 Files in the Memory Camcorder	75
--	----

Inhalt

Einstellen des Line In/Out (Datenein- und ausgang).....	50
Wiedergabeoptionen einstellen	51
Videodateien löschen.....	51
Einstellen des Wiedergabemodus.....	52
Videodateien sperren.....	53
Videodateien kopieren.....	54

Modus Photo (Foto)..... 55

Bilder aufnehmen	56
Bilder aufnehmen.....	56
Zoomfunktion verwenden.....	57

Wiedergabe	58
Fotodateien auf dem LCD-Monitor ansehen.....	58
Mehrere Fotodateien ansehen.....	59

Aufnahmeoptionen einstellen	60
Weißabgleich einstellen.....	60
Einstellen des Belichtungsprogramms.....	61
Digitale Effekte einstellen.....	62
Blitzlicht einstellen.....	63
Serienbild einstellen.....	64
EIS (Elektronische Bildstabilisierung) einstellen.....	65
Einstellen des Fokus.....	66
Einstellen der BLC-Funktion (Gegenlicht-Ausgleich).....	67
Einstellen des digitalen Zooms.....	68

Wiedergabeoptionen einstellen	69
Fotodateien löschen.....	69
Diashow einstellen.....	70
DPOF-Funktion (Digital Print Order Format) einstellen.....	71
Fotodateien sperren.....	72
Fotodateien kopieren.....	73

Modus MP3..... 74

Speichern von MP3 im Speicher Camcorder	75
--	----

Contents

Copying MP3 Files to the Memory Camcorder75

Playing.....76

 Playing MP3 Files76

Setting the MP3 Play Options77

 Deleting MP3 Files77

 Setting the Repeat Play78

 Setting the Equalizer79

 Locking MP3 Files80

 Copying MP3 Files81

***Voice Recorder Mode*..... 82**

Recording83

 Recording Voice Files83

Playing.....84

 Playing Voice Files84

Setting the Voice Play Options85

 Deleting Voice Files85

 Setting the Play Mode86

 Locking Voice Files87

 Copying Voice Files88

***Using File Browser*..... 89**

Viewing Files or Folders90

Deleting Files or Folders91

Locking Files92

Copying Files or Folders93

Viewing File Information94

***Setting the Memory Camcorder*..... 95**

Setting Memory.....96

 Selecting the Storage Type96

Setting USB Mode.....97

 Setting USB Mode97

Inhalt

Kopieren von MP3- Dateien auf den Speicher Camcorder..... 75

Wiedergabe.....76

 Wiedergabe von MP3-Dateien76

Einstellen der MP3-Wiedergabeoptionen77

 Löschen von MP3-Dateien77

 Wiederholfunktion verwenden78

 Einstellen des Equalizers79

 Sperren von MP3-Dateien80

 Kopieren von MP3-Dateien81

Modus Voice Record (Sprachaufnahme).....82

Aufnahme.....83

 Sprachdateien aufnehmen83

Wiedergabe.....84

 Sprachdateien wiedergeben84

Sprachwiedergabeoptionen einstellen.....85

 Sprachdateien löschen85

 Einstellen des Play mode (Wiedergabemodus).....86

 Sprachdateien sperren87

 Sprachdateien kopieren88

File Browser (Dateibrowser) verwenden..... 89

Dateien und Ordner ansehen90

Dateien und Ordner löschen91

Dateien sperren92

Dateien und Ordner kopieren93

Dateieigenschaften ansehen94

Speicher Camcorders einstellen.....95

Speicher einstellen96

 Auswahl des Speichertyps96

USB-Modus einstellen.....97

 USB-Modus einstellen97

Contents

Setting Memory	98
Setting the File No. Function	98
Formatting the Memory	99
Viewing Memory Space	100
Adjusting the LCD monitor	101
Adjusting the LCD Brightness	101
Adjusting the LCD Color	102
Adjusting Date/Time	103
Setting Date&Time	103
Setting Date Format	104
Setting Time Format	105
Setting Date/Time Display	106
Setting the System Settings	107
Setting the Beep Sound	107
Setting Start-up Mode	108
Resetting the Memory Camcorder	109
Selecting Language	110
Setting the Auto Shut off	111
Setting the Demonstration Function	112
Viewing Version Information	113
Using USB Mode	114
Transferring files to a computer	114
Printing with PictBridge	115
Using the PC Cam Function	116
Miscellaneous Information	117
USB Interface Environment	118
USB connection to a computer	118
System Environment	118
Installing Software	119
Installing DV Media Pro 1.0	119
Ulead Video Studio	120

Inhalt

Speicher einstellen	98
Funktion File No. (Dat.-Nr.) einstellen	98
Speicher formatieren	99
Speicherplatz anzeigen	100
LCD-Monitor einstellen	101
Helligkeit des LCD-Monitors einstellen	101
LCD-Farbe einstellen	102
Datum/Uhrzeit	103
Datum und Uhrzeit einstellen	103
Datumsformat einstellen	104
Zeitformat einstellen	105
Anzeige von Datum/Uhrzeit einstellen	106
Systemeinstellungen einstellen	107
Signalton einstellen	107
Startmodus einstellen	108
Einstellungen des Speicher Camcorders zurücksetzen	109
Sprache auswählen	110
Funktion Auto Shut Off (Autom. Beenden) einstellen	111
Einstellen der Demonstrationsfunktion	112
Anzeige der Versionsinformationen	113
Verwendung des USB-Modus	114
Datenübertragung auf einen Computer	114
Mit PictBridge drucken	115
Verwendung der Funktion PC Cam (PC-Kam.)	116
Verschiedenes plnformation	117
USB-Interface-Umgebung	118
USB-Anschluss an einen Computer	118
Systemumgebung	118
Software installieren	119
DV Media Pro 1.0 installieren	119
Ulead Video Studio	120

Contents

Connecting To Other Devices	121
Connecting to a PC using a USB Cable	121
Connecting to a TV monitor	122
Connecting to a VCR / DVD Recorder	123
Recording unscrambled content from other digital devices	124
Printing Photos	125
Printing with DPOF	125

Maintenance..... 126

Cleaning and Maintaining the Memory Camcorder	126
After using the Memory Camcorder	126
Cleaning the Body	127
Using the Built-in Rechargeable Battery	127
Regarding the Battery	128
Using the Memory Camcorder Abroad	129

Troubleshooting 130

Self Diagnosis Display	130
-------------------------------------	-----

Using the Menu..... 132**Specifications**..... 134**Index**..... 136**Inhalt**

Anschluss an andere Geräte	121
Anschluss an einen PC über USB-Kabel	121
Anschluss an ein Fernsehgerät	122
Anschluss an einen Videorecorder / DVD-Player	123
Aufnahme unverschlüsselter Inhalte von anderen digitalen Geräten	124
Fotos ausdrucken	125
DPOF zum Drucken verwenden	125

Wartung..... 126

Reinigung und Wartung des Speicher Camcorders	126
Nach Gebrauch des Speicher Camcorders	126
Gehäuse reinigen	127
Verwendung des eingebauten Akkus	127
Hinweise zum Akku	128
Verwendung des Speicher Camcorders im Ausland	129

Fehlersuche 130

Fehleranzeige	130
----------------------------	-----

Menü verwenden..... 132**Technische Daten**..... 134**Index**..... 136

Notices and Safety Precautions

Precautions when using the Memory Camcorder

- ❖ Please note the following precautions for use:
- ❖ Please keep this device in a safe place. The device contains a lens that can be damaged by shock.
Keep away from the reach of the children.
- Do not place your device in a wet place. Moisture and water may cause the device to malfunction.
- To avoid electric shock, do not touch your device or power cable with wet hands.
- Do not use the flash close to another's eyes. The flash emits a strong light that may cause damage similar to direct sunlight on one's eyesight. Particular care should be observed if photographing infants, when the flash should be no less than 3 feet from your subject.
- If the device is not working properly, please consult your nearest dealer or authorized Samsung service facility.
Disassembling the device yourself may cause irrecoverable damage which will be difficult to repair.
- Clean the device with a dry, soft cloth. Use a soft cloth moistened with a mild detergent solution for removing stains.
Do not use any type of solvent, especially benzene, as it may seriously damage the finish.
- Keep your device away from rain and saltwater. After using, clean the device. Saltwater may cause the parts to corrode.
- To disconnect the apparatus from the mains, the plug must be pulled out from the mains socket, therefore the mains plug shall be readily operable.
- Using the earphone or headphone for an extended time can cause a serious damage to your hearing.
 - If you are exposed to a sound in higher than 85db for an extended time, you will be adversely affected on your hearing. The higher the sound is, the more seriously damaged your hearing is (an ordinary conversation is made in 50 to 60 db and the noise level on the road is approximately 80 db).
 - You are strongly advised to set the volume level to medium (the medium level is usually less than 2/3 of the maximum).
- If you feel a ringing in the ear(s), lower the volume or stop using the earphone or headphone.
- Do not use the earphone while you are driving a bicycle, automobile or motorcycle.
 - Otherwise it can cause a serious accident and, furthermore, it is prohibited by the law in some areas.
 - Using the earphone on the way, in particular, on the crosswalk can lead to a serious accident.
- For your safety, make sure the earphone cable should not get in the way of your arm or other surrounding objects while you are taking exercise or a walk.

Wichtige Informationen und Sicherheitshinweise

Sicherheitshinweise für die Verwendung des Speicher Camcorders

- ❖ Beachten Sie bei der Verwendung des Gerätes folgende Sicherheitshinweise:
- ❖ Bitte bewahren Sie das Gerät an einem sicheren Ort auf. Das Objektiv des Gerätes kann durch Erschütterungen beschädigt werden.
Bewahren Sie das Gerät für Kinder unzugänglich auf.
- Bewahren Sie Ihr Gerät nicht an feuchten Orten auf. Feuchtigkeit und Wasser können das Gerät beschädigen.
- Berühren Sie das Gerät und das Netzkabel nicht mit nassen Händen, da dies zu Stromschlägen führen kann.
- Lösen Sie den Blitz nicht in der Nähe der Augen anderer Personen aus. Blitzlicht bei zu geringem Abstand kann das Auge schädigen, ähnlich wie bei einem direkten Blick in die Sonne. Gehen Sie beim Fotografieren von Kindern besonders vorsichtig vor. Der Blitz sollte in diesem Fall mindestens einen Meter von der fotografierten Person entfernt sein.
- Wenn das Gerät nicht ordnungsgemäß funktioniert, wenden Sie sich an Fachhändler oder einen autorisierten Samsung-Servicepartner in Ihrer Nähe.
Sollten Sie versuchen das Gerät selbst zu reparieren, kann es zu schweren oder nicht mehr zu reparierenden Schäden kommen.
- Reinigen Sie das Gerät mit einem trockenen, weichen Tuch. Verwenden Sie zur Entfernung von Flecken ein weiches, mit mildem Reinigungsmittel befeuchtetes Tuch. Verwenden Sie keine Lösungsmittel, insbesondere kein Reinigungsbenzin, da dadurch die Oberfläche des Gerätes Schaden nehmen kann.
- Setzen Sie das Gerät keinesfalls Regen oder Salzwasser aus. Reinigen Sie das Gerät nach Gebrauch. Kontakt mit Salzwasser kann zur Korrosion von Bauteilen führen.
- Um das Gerät vom Netzbetrieb zu trennen, muss der Stecker aus der Netzsteckdose gezogen werden. Deshalb sollte der Netzstecker jederzeit zugänglich und leicht trennbar sein.
- Die Verwendung des Ohr- oder Kopfhörers über einen längeren Zeitraum kann zu ernstzunehmenden Hörschäden führen.
 - Wenn Sie über einen längeren Zeitraum einem Geräuschpegel über 85 dB ausgesetzt sind, kann Ihr Hörvermögen negativ beeinträchtigt werden.
Je lauter der Geräuschpegel, desto schwerwiegender ist der Hörschaden (eine normale Unterhaltung hat einen Geräuschpegel von 50 bis 60 dB, Straßenlärm erreicht etwa 80 dB).
 - Wir raten ausdrücklich, den Lautstärkeregler auf die mittlere Stufe zu stellen (die mittlere Lautstärke beträgt üblicherweise weniger als 2/3 des Maximums).
- Wenn Sie ein Klingeln im Ohr wahrnehmen, sollten Sie die Lautstärke senken oder vorübergehend auf die Verwendung des Ohr- oder Kopfhörers verzichten.
- Während des Auto-, Motorrad- oder Fahrradfahrens niemals Kopfhörer verwenden.
 - Dies kann zu schweren Unfällen führen und ist darüber hinaus in manchen Ländern gesetzlich verboten.
 - Die Verwendung eines Kopfhörers unterwegs, speziell beim Überqueren der Fahrbahn, kann ebenfalls zu schweren Unfällen führen.
- Achten Sie in Ihrem eigenen Interesse darauf, dass sich das Kopfhörerkabel weder beim Sporttraining noch beim Laufen an Ihrem Arm oder an umstehenden Objekten verfängt.

Notices and Safety Precautions

Notes Regarding COPYRIGHT

- ❖ Television programmes, movie video tapes, DVD titles, films and other programme materials may be copyrighted. Unauthorized recording of copyrighted materials may infringe on the rights of the Copyright owners and is contrary to copyright laws.
- ❖ All the trade names and registered trademarks mentioned in this manual or other documentation provided with your Samsung product are trademarks or registered trademarks of their respective holders.

Notes Regarding Moisture Condensation

- ❖ **A sudden rise in atmospheric temperature may cause condensation to form inside the Memory Camcorder.**

For Example:

- ❖ Entering or leaving a heated place on a cold day might cause condensation inside the product.
- ❖ To prevent condensation, place the product in a carrying case or a plastic bag before exposing it to a sudden change of temperature.

Notes Regarding the Memory Camcorder

1. **Do not leave the Memory Camcorder exposed to high temperature (above 60°C or 140°F).**
For example, in a parked closed car in summer or exposed to direct sunlight.
2. **Do not let the Memory Camcorder get wet. Keep the Memory Camcorder away from rain, salt water, or any other form of moisture.**
The Memory Camcorder will be damaged if immersed in water or subjected to high levels of moisture.

Wichtige Informationen und Sicherheitshinweise

Hinweise zum COPYRIGHT

- ❖ Fernsehsendungen, Kinofilme auf Video oder DVD sowie anderes Film- und Fernsehmaterial können urheberrechtlich geschützt sein. Unerlaubtes Aufzeichnen von urheberrechtlich geschütztem Material kann die Rechte des Urhebers verletzen und verstößt gegen das Urheberrecht.
- ❖ Alle Markennamen und eingetragenen Marken in diesem Handbuch sowie in sonstigen mitgelieferten Dokumenten sind Marken oder eingetragene Marken ihrer jeweiligen Inhaber.

Hinweise zum Niederschlag von Feuchtigkeit durch Kondensation

- ❖ **Bei plötzlichem Anstieg der Umgebungstemperatur kann sich durch Kondensation im Inneren des Miniket Photo Feuchtigkeit niederschlagen.**

Beispiel:

- ❖ Wenn es draußen kalt ist und Sie das Gerät von dort in einen beheizten Innenraum bringen, kann dies zu Kondensation im Gerät führen.
- ❖ Um dies zu vermeiden, sollten Sie das Gerät in einer Tasche oder einer Kunststoffhülle verwahren, bevor Sie es plötzlichen Temperaturänderungen aussetzen.

Hinweise zum Speicher Camcorder

1. **Setzen Sie den Speicher Camcorder niemals hohen Temperaturen (über 60°C) aus.**
Lassen Sie den Speicher Camcorder z. B. nicht im Sommer in einem geparkten Fahrzeug liegen, und setzen Sie ihn nicht direktem Sonnenlicht aus.
2. **Der Speicher Camcorder darf nicht nass werden. Schützen Sie den Speicher Camcorder vor Regen, Salzwasser und sonstigen Arten von Feuchtigkeit.**
Der Speicher Camcorder wird beschädigt, wenn er in Wasser eingetaucht oder sehr hoher Luftfeuchtigkeit ausgesetzt wird.

Notices and Safety Precautions

Notes Regarding the Battery Pack

- ❖ We recommend using the original battery pack that is available at the retailer where you purchased the Memory Camcorder.
- ❖ Make sure the battery pack is fully charged before starting to record.
- ❖ To preserve battery power, keep the Memory Camcorder turned off when you are not operating it.
- ❖ If your device is left in STBY mode without being operated for more than 5 minutes, it will automatically turn itself off to protect against unnecessary battery discharge.
- ❖ Make sure that the battery pack is attached firmly in place.
- ❖ The new battery pack provided with the product is not charged. Before using the battery pack, you need to fully charge it.
- ❖ Do not drop the battery pack. Dropping the battery pack may damage it.
- ❖ Fully discharging a Lithium Polymer battery damages the internal cells. The battery pack may be prone to leakage when fully discharged.
- ❖ To avoid damage to the battery pack, make sure to remove the battery when no charge remains.
- ❖ Clean the terminal to remove foreign substance before inserting the battery pack.

- * When the battery reaches the end of its life, please contact your local dealer.
Batteries must be disposed of as chemical waste.
- * Be careful not to drop the battery pack when you release it from the Memory Camcorder.

Wichtige Informationen und Sicherheitshinweise

Hinweise zum Akku

- ❖ Es wird empfohlen, den Originalakku von Samsung zu verwenden, der über den Händler erhältlich ist, bei dem Sie den Speicher Camcorder erworben haben.
- ❖ Stellen Sie sicher, dass der Akku bei Beginn der Aufnahme vollständig geladen ist.
- ❖ Zur Schonung des Akkus sollten Sie den Speicher Camcorder ausschalten, wenn Sie ihn nicht verwenden.
- ❖ Wenn Ihr Gerät sich länger als 5 Minuten im Standby-Modus befindet ohne benutzt zu werden, wird es automatisch ausgeschaltet, um den Akku nicht unnötig zu belasten.
- ❖ Der Akku muss fest an das Gerät angeschlossen sein.
- ❖ Der neue, dem Produkt beiliegende Akku ist nicht geladen. Laden Sie den Akku vor Inbetriebnahme vollständig auf.
- ❖ Lassen Sie den Akku nicht fallen. Er kann dadurch beschädigt werden.
- ❖ Vollständiges Entladen des Lithium-Ionen-Akkus schädigt die Akkuzellen. In vollständig entladene Zustand besteht Auslaufgefahr.
- ❖ Nehmen Sie zur Vermeidung von Schäden den Akku aus dem Gerät, wenn er entladen ist.
- ❖ Reinigen Sie die Anschlusskontakte, bevor Sie den Akku in das Gerät einsetzen.

- * Wenden Sie sich zum Austausch von verbrauchten Akkus an Ihren Fachhändler.
Akkus müssen als chemischer Sondermüll entsorgt werden.
- * Lassen Sie den Akku beim Entnehmen aus dem Speicher Camcorder nicht fallen.

Notices and Safety Precautions

Notes Regarding the Lens

- ❖ Do not film with the Memory Camcorder lens pointing directly at the sun. Direct sunlight can damage the CCD (Charge Coupled Device, the imaging sensor).

Notes Regarding the LCD Display

1. The LCD monitor has been manufactured using the high precision technology. However, there may be tiny dots (red, blue or green in colour) that appear on the LCD monitor. These dots are normal and do not affect the recorded picture in any way.
2. When you use the LCD monitor under direct sunlight or outdoors, it may be difficult to see the picture clearly.
3. Direct sunlight can damage the LCD monitor.

Precautions Regarding Service

- ❖ Do not attempt to service the Memory Camcorder yourself.
- ❖ Opening or removing covers may expose you to dangerous voltage or other hazards.
- ❖ Refer all servicing to qualified service personnel.

Precautions Regarding Replacement Parts

- ❖ When replacement parts are required, be sure the service technician has used replacement parts specified by the manufacturer and having the same characteristics as the original part.
- ❖ Unauthorized substitutions may result in fire, electric shock or other hazards.

Correct Disposal of This Product (Waste Electrical & Electronic Equipment)

(Applicable in the European Union and other European countries with separate collection systems)

This marking shown on the product or its literature, indicates that it should not be disposed with other household wastes at the end of its working life. To prevent possible harm to the environment or human health from uncontrolled waste disposal, please separate this from other types of wastes and recycle it responsibly to promote the sustainable reuse of material resources. Household users should contact either the retailer where they purchased this product, or their local government office, for details of where and how they can take this item for environmentally safe recycling. Business users should contact their supplier and check the terms and conditions of the purchase contract. This product should not be mixed with other commercial wastes for disposal.



Wichtige Informationen und Sicherheitshinweise

Hinweise zum Objektiv

- ❖ Achten Sie darauf, dass das Objektiv des Speicher Camcorders bei laufender Aufnahme niemals direkt auf die Sonne ausgerichtet ist. Direktes Sonnenlicht kann den CCD-Bildsensor beschädigen!

Hinweise zum LCD-Monitor

1. Der LCD-Monitor wurde mit höchster Präzision gefertigt. Dennoch können kleine (rote, blaue oder grüne) Punkte auf dem LCD-Monitor zu sehen sein. Dies ist keine Fehlfunktion. Die Punkte haben keine Auswirkung auf die Qualität der Aufnahmen.
2. Bei großer Umgebungshelligkeit, z. B. klarem Sonnenschein, ist das Bild auf dem LCD-Monitor eventuell nur schwer zu erkennen.
3. Direktes Sonnenlicht kann den LCD-Monitor beschädigen.

Sicherheitshinweise zur Wartung

- ❖ Versuchen Sie auf keinen Fall, den Speicher Camcorder selbst zu reparieren.
- ❖ Durch Öffnen oder Entfernen von Abdeckungen setzen Sie sich gefährlichen Spannungen oder anderen Gefahren aus.
- ❖ Überlassen Sie Reparatur und Wartung stets Fachleuten.

Sicherheitshinweise zu Ersatzteilen

- ❖ Achten Sie beim Austausch von Komponenten darauf, dass der Kundendiensttechniker Ersatzteile verwendet, die den Herstelleranforderungen entsprechen und dieselben Eigenschaften wie die Originalteile besitzen.
- ❖ Der Einbau ungeeigneter Ersatzteile kann zu einem Brand oder elektrischen Schlag führen oder andere Gefahren bergen.

Korrekte Entsorgung dieses Produkts (Elektromüll)

(Anzuwenden in den Ländern der Europäischen Union und anderen europäischen Ländern mit einem separaten Sammelsystem)

Die Kennzeichnung auf dem Produkt bzw. auf der dazugehörigen Literatur gibt an, dass es nach seiner Lebensdauer nicht zusammen mit dem normalen Haushaltsmüll entsorgt werden darf. Entsorgen Sie dieses Gerät bitte getrennt von anderen Abfällen, um der Umwelt bzw. der menschlichen Gesundheit nicht durch unkontrollierte Müllbeseitigung zu schaden. Recyceln Sie das Gerät, um die nachhaltige Wiederverwertung von stofflichen Ressourcen zu fördern. Private Nutzer sollten den Händler, bei dem das Produkt gekauft wurde, oder die zuständigen Behörden kontaktieren, um in Erfahrung zu bringen, wie sie das Gerät auf umweltfreundliche Weise recyceln können. Gewerbliche Nutzer sollten sich an Ihren Lieferanten wenden und die Bedingungen des Kaufvertrags konsultieren. Dieses Produkt darf nicht zusammen mit anderem Gewerbemüll entsorgt werden.

Getting to Know Your Memory Camcorder

Features

- **Integrated Digital Camcorder/ operation**
An integrated digital imaging device that easily converts between a Digital Camcorder and a Digital Still Camera with comfortable and easy recording.
- **High Resolution Image Quality (Digital Still Camera)**
Employing 800K CCD Pixel, a maximum resolution of 640X480 is available.
- **100x Digital Zoom**
Allows the user to magnify an image up to 100x its original size.
- **Colourful TFT LCD**
A high-resolution(230K) colourful TFT LCD gives you clean, sharp images as well as the ability to review your recorded files immediately.
- **Electronic Image Stabilizer (EIS)**
The EIS helps you reduce unstable images by compensating for natural shaking movements.
- **Various Digital Effects**
The DSE (Digital Special Effects) allows you to give the film a special look by adding various special effects.
- **USB Interface for Data Transfer**
You can transfer still images and movie files or any other files to a PC using the USB interface.
- **PC Cam for multi-entertaining**
You can use this Memory Camcorder as a PC camera for video chatting, video conference and other PC camera applications.
- **Voice Record / Playback with vast memory**
You can record voices and store it in the internal memory, memory card (not supplied) and play back the recorded voice files.
- **Download & Listen to MP3 Files**
With the Memory Camcorder, you can play back MP3 files stored in the internal memory or memory card (not supplied).
Enjoy your favorite songs with your Memory Camcorder.
- **Multi OSD Language**
Supports various foreign languages to display the menu and information. You can select the desired OSD language from OSD list.
- **Multi jack**
The Multi jack functions as an Earphone, AV Input/Output. You can use various functions with only one jack.

Überblick über den Speicher Camcorder

Leistungsmerkmale

- **Integrierte Digitaler Camcorder/Digitalkamera-Funktion**
Ein integriertes digitales Bildgerät mit leichtem Wechsel zwischen einem digitalen Speicher Camcorder und einer Digitalkamera bei benutzerfreundlicher und einfacher Aufnahme-funktion.
- **Bildqualität mit hoher Auflösung (Digitalkamera- Kamera)**
Der CCD-Bildsensor mit 800.000 Pixeln ermöglicht eine maximale Auflösung von 640x480 Pixeln.
- **100-facher digitaler Zoom**
Mit dieser Funktion können Sie ein Bild bis zu 100-fach vergrößern.
- **LCD-Farbmonitor mit TFT-Technologie**
Der hoch auflösende (230.000 Pixel) LCD-Farbmonitor mit TFT-Technologie liefert klare und scharfe Bilder. Auf diese Weise können Sie die Qualität Ihrer Fotos und Videos direkt beim Aufnehmen sicherstellen.
- **Elektronische Bildstabilisierung**
Mit dem Speicher Camcorder können Sie die durch natürliche Bewegungen erzeugte Unschärfe von Bildern reduzieren.
- **Verschiedene digitale Effekte**
Mit der Funktion für digitale Spezialeffekte können Sie Ihre Aufnahmen individuell und kreativ gestalten.
- **USB-Schnittstelle zur Datenübertragung**
Über die USB-Schnittstelle können Sie Einzelbilder, Videos und sonstige Dateien auf den Computer übertragen.
- **Vielfältig einsetzbare PC-Kamera**
Sie können den Speicher Camcorder als PC-Kamera für Videochats, Videokonferenzen und andere PC-Kamera-Anwendungen einsetzen.
- **Großer Speicher für die Aufnahme und Wiedergabe von Sprache**
Mit dem Gerät können Sie gesprochenen Text im internen Speicher oder auf einer Speicherkarte (optionales Zubehör) aufzeichnen und anschließend wiedergeben.
- **MP3-Dateien herunterladen und wiedergeben**
Mit dem Speicher Camcorder können Sie aus dem internen Speicher oder von einer Speicherkarte (optionales Zubehör) MP3-Dateien wiedergeben.
Genießen Sie Ihre Lieblingsmusik mit Ihrem Speicher Camcorder.
- **Bildschirmanzeigen in mehreren Sprachen**
Unterstützung mehrerer Fremdsprachen zur Anzeige von Menüeinträgen und anderen Informationen.
Sie können die gewünschte Sprache für die Bildschirmanzeige in der entsprechenden Liste auswählen.
- **Mehrfachanschluss**
Der Mehrfachanschluss dient als Anschluss für Ohrhörer, AV-Ein-/Ausgang. Mit nur einem Anschluss können Sie verschiedene Funktionen nutzen.









Getting to Know Your Memory Camcorder

Accessories Supplied with the Memory Camcorder

- ❖ Make sure that the following basic accessories are supplied with your Memory Camcorder.

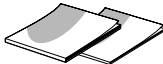
Basic Accessories

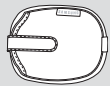
1. Lithium Polymer Battery pack
2. AC Power Adapter
3. Audio/Video Cable
4. USB Cable
5. Hand Strap
6. Instruction Book/Quick Guide
7. Software CD
8. Lens Cover

<p>1. Lithium Polymer Battery pack</p> 	<p>2. AC Power Adapter</p> 	<p>3. Audio/Video Cable</p> 	<p>4. USB Cable</p> 
<p>5. Hand Strap</p> 	<p>6. Instruction Book/Quick Guide</p> 	<p>7. Software CD</p> 	<p>8. Lens Cover</p> 
<p>9. Carrying Case</p> 	<p>10. Earphones</p> 	<p>11. Extended life Battery pack</p> 	

Optional Accessories

9. Carrying Case
10. Earphones
11. Extended life Battery pack

[Notes]

- ❖ Earphones are supplied as a basic accessory with the VP-MM11S(BL)/MM12S(BL). They are not supplied with the VP-MM10S(BL), but are available as an optional accessory.
- ❖ Parts and accessories are available at your local Samsung dealer and service centre.
- ❖ You can download programmes, the latest driver software, and audio/video CODECs from the Samsung Electronics webpage. (www.samsung.com)

Überblick über den Speicher Camcorder

Lieferumfang des Speicher Camcorders

- ❖ Vergewissern Sie sich, dass folgende Komponenten im Lieferumfang des Speicher Camcorders enthalten sind:

Standardzubehör

1. Lithium-Polymer-Akku
2. Netzteil
3. Audio/Video-Kabel
4. USB-Kabel
5. Handschlaufe
6. Bedienungsanleitung / Kurzanleitung
7. Software-CD
8. Objektivschutz

Optionales Zubehör

9. Tasche
10. Ohrhörer
11. Ersatzakku

[Hinweise]

- ❖ Im Lieferumfang des SC-MM11S(BL)/MM12S(BL) sind Kopfhörer enthalten. Sie gehören nicht zum Lieferumfang des SC-MM10S(BL), sind aber als optionales Zubehör erhältlich.
- ❖ Teile und Zubehör sind bei Ihrem Samsung-Fachhändler und bei den Samsung-Servicepartnern erhältlich.
- ❖ Auf der Webseite von Samsung Electronics stehen Programme, die neueste Treibersoftware und Codecs zum Download bereit. (www.samsung.com)

Location of Controls

Rear & Left View

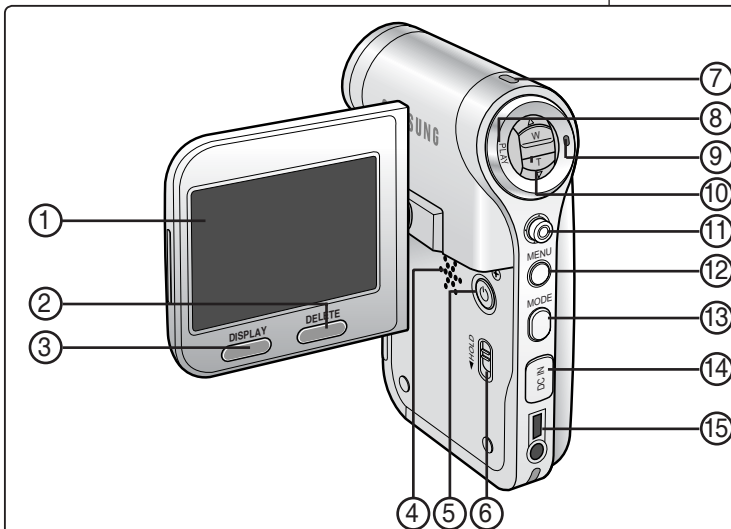

- | | |
|--------------------------------------|--|
| 1. LCD monitor | 8. PLAY button |
| 2. DELETE button | 9. Record/Stop button |
| 3. DISPLAY button | 10. [W/T] switch |
| 4. Built-in speaker | 11. Joystick (Up, Down, Left, Right, OK) |
| 5. POWER button | 12. MENU button |
| 6. MP3 HOLD switch | 13. MODE button |
| 7. Record / Power/Charging indicator | 14. DC IN jack |
| | 15. Multi jack |

[Note]

❖ Multi jack is a unified Earphones, AV Input/Output.

Anordnung der Bedienungselemente

Ansicht: Rückseite und linke Seite

How to Connect Earphones

Connect the earphones to the multi jack as shown in the diagram.

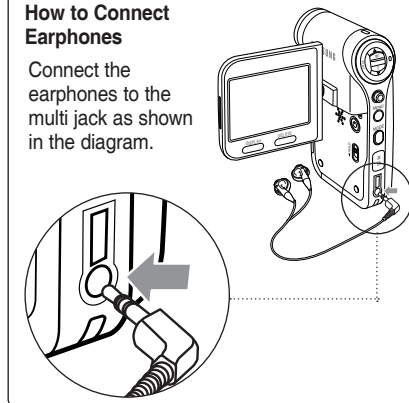

- | | |
|---------------------------------------|---|
| 1. LCD-Monitor | 9. Aufnahme-//Stopptaste |
| 2. DELETE-Taste | 10. Regler [W/T] |
| 3. DISPLAY-Taste | 11. Joystick (links, rechts, oben, unten, OK) |
| 4. Integrierter Lautsprecher | 12. MENU-Taste |
| 5. POWER-Taste | 13. MODE-Taste |
| 6. Taste HOLD (Sperrschalter für MP3) | 14. Netzteilanschluss |
| 7. Aufnahme-/Betriebs-//Ladeanzeige | 15. Mehrfachanschluss |
| 8. PLAY-Taste | |

[Hinweis]

❖ Der Mehrfachanschluss ist ein einheitlicher Anschluss für Ohrhörer, AV-Ein-/Ausgabe-Geräte.

Location of Controls

Anordnung der Bedienungselemente

Side & Bottom View

Ansicht: Seite und Unterseite

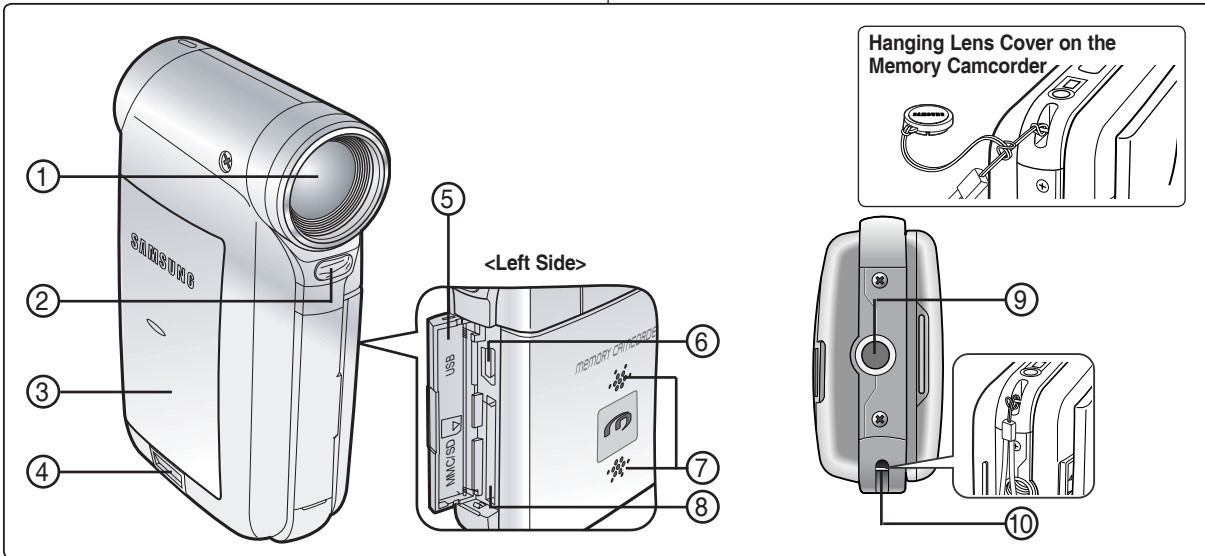

- 1. Lens
- 2. Flash
- 3. Battery pack
- 4. Battery eject switch
- 5. Front cover

- 6. USB port
- 7. Built-in microphone
- 8. Memory card slot
- 9. Tripod receptacle
- 10. Strap hook

Usable Memory Cards (2GB Max)

Verwendbare SpeicherKarten (max. 2 GB)

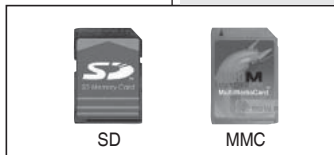

- 1. Objektiv
- 2. Blitz
- 3. Akku
- 4. Schalter zum Entnehmen des Akkus
- 5. Frontabdeckung

- 6. USB-Anschluss
- 7. Integriertes Mikrofon
- 8. Steckplatz für Speicherkarten
- 9. Stativgewinde
- 10. Öse für die Handschleife

[Note]

❖ VP-MM10S(BL) does not provide Flash function.

[Hinweis]

❖ VP-MM10S(BL) verfügt nicht über die Funktion „Flash“ (Blitz).

Location of Controls : LCD Display

Bedienelemente: LCD-Monitor

OSD (On Screen Display in Movie Record Mode/Movie Play Mode)

Bildschirmanzeigen in den Modi Movie Record (Videoaufnahme) und Movie Play (Videowiedergabe)

Movie Record Mode

1. Mode indicator
2. Image size indicator
3. Image quality indicator
4. White balance indicator
5. Program AE indicator
6. Date/Time indicator
7. Effect indicator
8. BLC indicator *
9. Focus indicator *
10. EIS indicator
11. Battery life indicator
12. Memory type indicator
13. Counter (Elapsed time/Remaining time)
14. Warning and note indicator
15. Record/STBY indicator
16. Optical zoom indicator
17. Digital zoom indicator

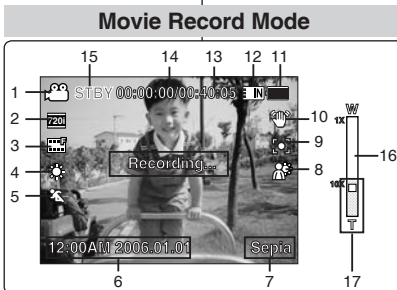

Movie Play Mode

Movie Play Mode

1. Mode indicator
2. Lock indicator
3. Current display indicator
4. Move (Help Key)
5. Play (Help Key)
6. Damaged file indicator
7. Scroll bar
8. Multi selection indicator
9. Battery life indicator
10. Memory type indicator
11. Image counter (Current image)
12. Image size indicator
13. Date/Time indicator
14. Volume indicator
15. Counter (Elapsed time/Recorded time)

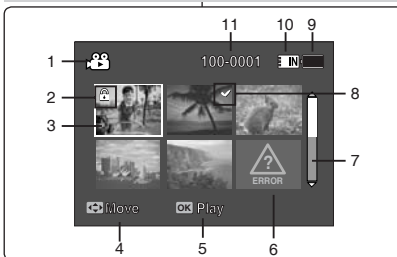

Movie Play Mode



[Notes]

- ❖ Settings indicated with * will not be retained when the Memory Camcorder is turned off.
- ❖ The OSD indicators of this product are based on model VP-MM11S(BL).
- ❖ The OSD indicators are based on internal memory.

Modus Movie Record (Videoaufnahme)

1. Modusanzeige
2. Anzeige der Bildgröße
3. Anzeige der Bildqualität
4. Anzeige für Weißabgleich
5. Anzeige für das Belichtungsprogramm
6. Anzeige für Datum/Uhrzeit
7. Anzeige verwendeter Effekte
8. Anzeige für BLC (Gegenlichtausgleich) *
9. Fokusanzeige *
10. Anzeige für EIS (elektronische Bildstabilisierung)
11. Akku-Ladezustandsanzeige
12. Speichertypanzeige
13. Zähler (verstrichene Zeit/verbleibende Zeit)
14. Anzeige von Hinweisen und Warnungen
15. Anzeige für Aufnahme/STBY
16. Anzeige für optischen Zoom
17. Anzeige für digitalen Zoom

Modus Movie Play (Videowiedergabe)

1. Modusanzeige
2. Sperrungsanzeige
3. Anzeige des aktuellen Bilds
4. Move (Bewegen) (Benutzerhilfe)
5. Play (Wiedergabe) (Benutzerhilfe)
6. Anzeige defekter Dateien
7. Bildlaufleiste
8. Anzeige für Mehrfachauswahl
9. Akku-Ladezustandsanzeige
10. Speichertypanzeige
11. Bildzähler (aktuelles Bild)
12. Anzeige der Bildgröße
13. Anzeige für Datum/Uhrzeit
14. Lautstärkeanzeige
15. Zähler (verstrichene Zeit/Aufnahmezeit)

[Hinweise]

- ❖ Mit * gekennzeichnete Einstellungen werden nicht gespeichert, wenn der Speicher Camcorder ausgeschaltet wird.
- ❖ Die abgebildeten Bildschirmanzeigen beziehen sich auf das Modell VP-MM11S(BL).
- ❖ Die dargestellten Bildschirmanzeigen gelten für die Verwendung des internen Speichers.

Location of Controls : LCD Display

Bedienungselemente: LCD-Monitor

OSD (On Screen Display in Photo Capture Mode/Photo View Mode)

Bildschirmanzeigen in den Modi Photo Capture (Fotoaufnahme)/Photo View (Fotowiedergabe)

Photo Capture Mode

1. Mode indicator
2. White balance indicator
3. Program AE indicator
4. Date/Time indicator
5. Effect indicator
6. BLC indicator *
7. Focus indicator *
8. EIS indicator
9. Battery life indicator
10. Memory type indicator
11. Warning and note indicator
12. Multi shot indicator
13. Flash indicator
14. Optical zoom indicator
15. Digital zoom indicator

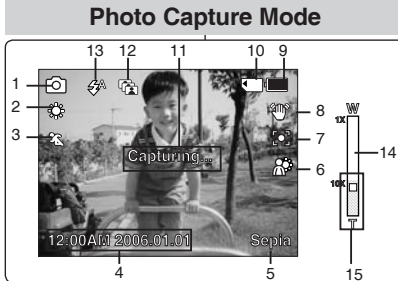

Modus Photo Capture (Fotoaufnahme)

1. Modusanzeige
2. Anzeige für Weißabgleich
3. Anzeige für das Belichtungsprogramm
4. Anzeige für Datum/Uhrzeit
5. Anzeige verwendeter Effekte
6. Anzeige für BLC (Gegenlichtausgleich) *
7. Fokusanzeige*
8. Anzeige für EIS (elektronische Bildstabilisierung)
9. Akku-Ladezustandsanzeige
10. Speichertypanzeige
11. Anzeige von Hinweisen und Warnungen
12. Anzeige für Mehrfachauswahl
13. Blitzlichtanzeige
14. Anzeige für optischen Zoom
15. Anzeige für digitalen Zoom

Photo View Mode

1. Mode indicator
2. Lock indicator
3. Current display indicator
4. Move (Help Key)
5. View (Help Key)
6. Scroll bar indicator
7. Multi selection indicator
8. Battery life indicator
9. Memory type indicator
10. Image counter indicator (Current image)
11. DPOF indicator
12. Date/Time indicator
13. Slide indicator

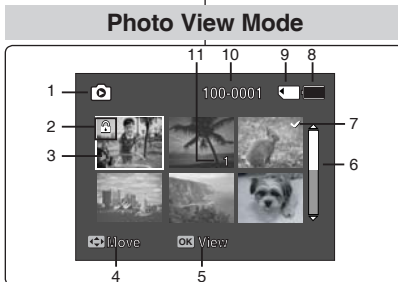

Modus Photo View (Fotowiedergabe)

1. Modusanzeige
2. Sperrungsanzeige
3. Anzeige des aktuellen Bilds
4. Move (Bewegen) (Benutzerhilfe)
5. View (Anzeigen) (Benutzerhilfe)
6. Bildaufleiste
7. Anzeige für Mehrfachauswahl
8. Akku-Ladezustandsanzeige
9. Speichertypanzeige
10. Bildzähler (aktuelles Bild)
11. DPOF-Anzeige
12. Anzeige für Datum/Uhrzeit
13. Dia-Anzeige

[Notes]

- ❖ Settings indicated with * will not be retained when the Memory Camcorder is turned off.
- ❖ The OSD indicators are based on internal memory.
- ❖ The VP-MM10S(BL) does not have a Flash.



[Hinweise]

- ❖ Mit * gekennzeichnete Einstellungen werden nicht gespeichert, wenn der Speicher Camcorder ausgeschaltet wird.
- ❖ Die dargestellten Bildschirmanzeigen gelten für die Verwendung des internen Speichers.
- ❖ VP-MM10S(BL) verfügt nicht über die Funktion „Flash“ (Blitz).

Location of Controls : LCD Display

Bedienungselemente: LCD-Monitor

OSD (On Screen Display in MP3 Mode)

MP3 Mode

1. Mode indicator
2. File name indicator
3. Lock indicator
4. Move (Help Key)
5. Play (Help Key)
6. Scroll bar indicator
7. Battery life indicator
8. Memory type indicator
9. Counter(Elapsed time)
10. Repeat indicator
11. Multi selection indicator

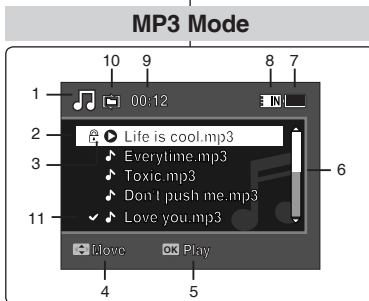

MP3 Mode

1. Mode indicator
2. File name indicator
3. Artist indicator
4. Sampling rate/Bit rate
5. Operation indicator
6. Progress bar indicator
7. Search (Help Key)
8. Counter(Elapsed time/Full time)
9. List (Help Key)
10. Play/Pause (Help Key)
11. Volume indicator
12. Equalizer indicator
13. Lock indicator
14. Battery life indicator
15. Memory type indicator
16. File number indicator (Current / Total)

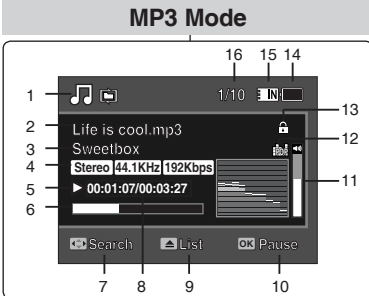

Bildschirmanzeigen im Modus MP3

Modus MP3

1. Modusanzeige
2. Anzeige des Dateinamens
3. Sperrungsanzeige
4. Move (Bewegen) (Benutzerhilfe)
5. Play (Wiedergabe) (Benutzerhilfe)
6. Bildlaufleiste
7. Akku-Ladezustandsanzeige
8. Speichertypanzeige
9. Zähler (verstrichene Zeit)
10. Anzeige für Wiederholung
11. Mehrfachauswahl-Anzeige

Modus MP3

1. Modusanzeige
2. Anzeige des Dateinamens
3. Anzeige des Interpreten
4. Samplingrate/Bitrate
5. Betriebsanzeige
6. Fortschrittsbalken
7. Search (Suchen) (Benutzerhilfe)
8. Zähler (verstrichene Zeit/Gesamtzeit)
9. List (Liste) (Benutzerhilfe)
10. Play/Pause (Wiedergabe/Pause) (Benutzerhilfe)
11. Lautstärkeanzeige
12. Equalizer-Anzeige
13. Sperrungsanzeige
14. Akku-Ladezustandsanzeige
15. Speichertypanzeige
16. Dateinummernanzeige (aktuell/gesamt)

[Notes]

- ❖ Settings will be retained when the Memory Camcorder is turned off.
- ❖ MP3 files with tag information will display the artist name.
MP3 files with no tag information will leave the item blank.

[Hinweise]

- ❖ Einstellungen werden gespeichert, wenn der Speicher Camcorder ausgeschaltet wird.
- ❖ Bei MP3-Dateien mit entsprechenden Tag-Informationen wird der Name des Interpreten angezeigt. Bei MP3-Dateien ohne Tag-Informationen entfällt diese Anzeige.

Location of Controls : LCD Display

Bedienungselemente: LCD-Monitor

OSD (On Screen Display in Voice Record Mode/Voice Play Mode)

Bildschirmanzeigen in den Modi Voice Record (Sprachaufnahme)/Voice Play (Sprachwiedergabe)

Voice Record Mode

1. Mode indicator
2. File name indicator
3. Date/Time indicator
4. Sampling rate/Bit rate
5. Operation indicator
6. Counter (Elapsed Time / Remaining Time)
7. Battery life indicator
8. Memory type indicator

Voice Play Mode

1. Mode indicator
2. Date/Time indicator
3. Lock indicator
4. Move (Help Key)
5. Play (Help Key)
6. Scroll bar indicator
7. Battery life indicator
8. Memory type indicator
9. File number indicator (Current / Total)
10. Counter(Elapsed time)
11. Repeat indicator
12. Multi selection indicator

Voice Play Mode

1. File name indicator
2. Date/Time indicator
3. Operation indicator
4. Progress bar indicator
5. Search (Help Key)
6. List (Help Key)
7. Counter (Elapsed time / Recorded time)
8. Play/Pause (Help Key)
9. Volume indicator
10. Lock indicator
11. File Number indicator (Current / Total)

[Note]

- ❖ Settings will be retained when the Memory Camcorder is turned off.

Voice Record Mode

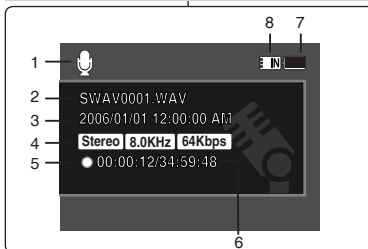

Voice Play Mode

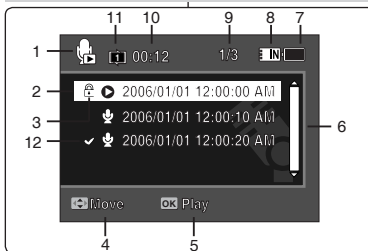

Voice Play Mode

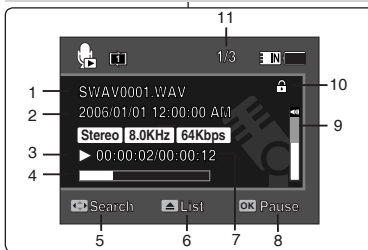

Modus Voice Record (Sprachaufnahme)

1. Modusanzeige
2. Anzeige des Dateinamens
3. Anzeige für Datum/Uhrzeit
4. Samplingrate/Bitrate
5. Betriebsanzeige
6. Zähler (verstrichene Zeit/verbleibende Zeit)
7. Akku-Ladezustandsanzeige
8. Speichertypanzeige

Modus Voice Play (Sprachwiedergabe)

1. Modusanzeige
2. Anzeige für Datum/Uhrzeit
3. Sperrungsanzeige
4. Move (Bewegen) (Benutzerhilfe)
5. Play (Wiedergabe) (Benutzerhilfe)
6. Bildlaufleiste
7. Akku-Ladezustandsanzeige
8. Speichertypanzeige
9. Dateinummeranzeige (aktuell/gesamt)
10. Zähler (verstrichene Zeit)
11. Anzeige für Wiederholung
12. Mehrfachauswahl-Anzeige

Modus Voice Play (Sprachwiedergabe)

1. Anzeige des Dateinamens
2. Anzeige für Datum/Uhrzeit
3. Betriebsanzeige
4. Fortschrittsbalken
5. Search (Suchen) (Benutzerhilfe)
6. List (Liste) (Benutzerhilfe)
7. Zähler (verstrichene Zeit/verbleibende Zeit)
8. Play/Pause/ (Wiedergabe/Pause/Stopp) (Benutzerhilfe)
9. Lautstärkeanzeige
10. Sperrungsanzeige
11. Dateizähler Anzeige(aktuell/gesamt)

[Hinweis]

- ❖ Einstellungen werden gespeichert, wenn der Speicher Camcorder ausgeschaltet wird.

Location of Controls : LCD Display

Bedienungselemente: LCD-Monitor

OSD (On Screen Display in File Browser Mode/System Settings Mode)

Bildschirmanzeigen in den Modi File Browser (Dateibrowser) und System Settings (Systemeinstellungen)

File Browser Mode

1. Mode indicator
2. Current selected folder indicator
3. Current selected file indicator
4. Lock indicator
5. Multi selection indicator
6. Move (Help Key)
7. Play (Help Key)
8. Scroll bar indicator
9. Battery life indicator
10. Memory type indicator
11. File number indicator (Current / Total)

File Browser Mode

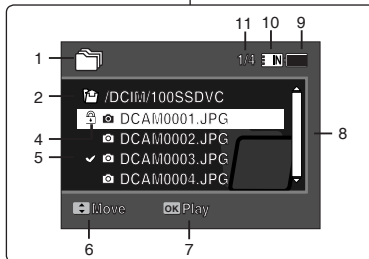

Modus File Browser (Dateibrowser)

1. Modusanzeige
2. Anzeige des aktuellen Ordners
3. Anzeige der aktuellen Datei
4. Sperrungsanzeige
5. Mehrfachauswahl-Anzeige
6. Move (Bewegen) (Benutzerhilfe)
7. Play (Wiedergabe) (Benutzerhilfe)
8. Bildlaufleiste
9. Akku-Ladezustandsanzeige
10. Speichertypanzeige
11. Dateinummer-Anzeige (Aktuell/Gesamt)

System Settings Mode

1. Mode indicator
2. Menu tab
3. Setup item
4. Move (Help Key)
5. Select (Help Key)
6. Battery life indicator
7. Memory type indicator

System Settings Mode

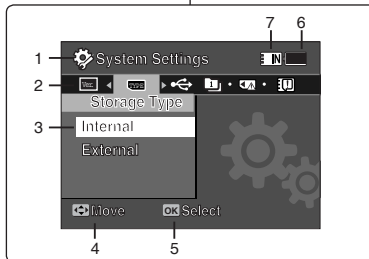

Modus System Settings (Systemeinstellungen)

1. Modusanzeige
2. Menüauswahl
3. Menüoptionen
4. Move (Bewegen) (Benutzerhilfe)
5. Select (Auswählen) (Benutzerhilfe)
6. Akku-Ladezustandsanzeige
7. Speichertypanzeige

How to Use the Battery Pack

Battery Pack Installation / Ejection

It is recommended you purchase one or more additional battery packs to allow continuous use of your Sports Camcorder.

To insert the battery pack

Slide the battery pack into the groove until it clicks.

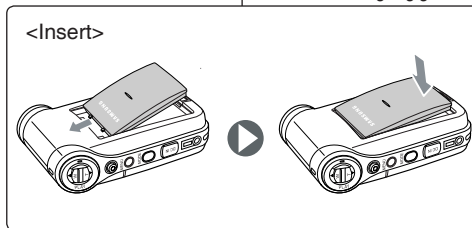

To eject the battery pack

Pull the Battery eject switch to eject the battery pack.

Battery
SB-P120A (1200mAh)
SB-P190A (1900mAh)

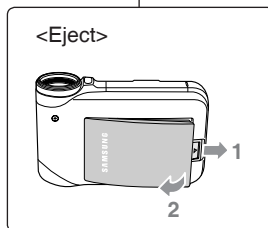

[Notes]

- ❖ Clean the terminals to remove foreign substances before inserting the battery pack.
- ❖ If the Sports Camcorder will not be in use for a while, remove the battery pack from the Sports Camcorder.

Akku verwenden

Akku einsetzen bzw. entnehmen

Es wird empfohlen, einen oder mehrere zusätzliche Akkus bereitzuhalten, um einen durchgängigen Betrieb des Sports Camcorders zu gewährleisten.

Akku einsetzen

Setzen Sie den Akku in das Akkufach ein. Achten Sie darauf, dass er hörbar einrastet.

Akku entnehmen

Ziehen Sie am Schalter zum Entnehmen des Akkus, um den Akku zu entnehmen.

Akku
SB-P120A (1200 mAh)
SB-P190A (1900 mAh)

[Hinweise]

- ❖ Reinigen Sie die Anschlusskontakte, bevor Sie den Akku in das Gerät einsetzen.
- ❖ Entnehmen Sie den Akku, wenn der Sports Camcorder über einen längeren Zeitraum nicht genutzt wird.

Entsorgung von Batterien und Akkus

Batterien und Akkus gehören nicht in den Hausmüll. Als Verbraucher sind Sie gesetzlich verpflichtet, alte Batterien und Akkus zur umweltschonenden Entsorgung zurückzugeben. Sie können alte Batterien und Akkus bei den öffentlichen Sammelstellen in Ihrer Gemeinde oder überall dort abgeben, wo Batterien und Akkus der betreffenden Art verkauft werden. Bitte achten Sie darauf, Akkus und Lithiumzellen nur im entladenen Zustand in die Sammelbehälter zu werfen. Sichern Sie nicht vollständig entladene Akkus gegen Kurzschlüsse.

How to Use the Battery Pack

Maintaining the Battery Pack

- ❖ The battery pack should be recharged in an environment of between 32°F(0°C) and 104°F(40°C).
- ❖ The battery pack should never be charged in a room temperature that is below 32°F(0°C).
- ❖ The life and capacity of the battery pack will be reduced if it is used in temperatures below 32°F(0°C) or left in temperatures above 104°F(40°C) for a long period.
- ❖ Do not put the battery pack near any heat sources (fire or flames, for example).
- ❖ Do not disassemble, process, press or heat the battery pack.
- ❖ Do not allow the + and - terminals of the battery pack to be short-circuited. It may cause leakage, heat generation, induce fire and overheating.
- ❖ It is recommended that you use the original Samsung battery pack that is available at the retailer where you purchased the Memory Camcorder.

Continuous recording time based on battery type

If you close the LCD screen, it switches off automatically. The continuous recording times given in the table below are approximations. Actual recording time depends on usage.

Battery	Time	Continuous Recording Time	
		LCD ON	Backlight OFF
SB-P120A (1200mAh)		Approx. 1 hr. 20 min.	Approx. 1 hr. 40 min.
SB-P190A (1900mAh)		Approx. 2 hr. 30 min.	Approx. 2 hr. 50 min.

[Warning]

- ❖ When you eject the battery pack from the Memory Camcorder, hold the battery pack to prevent it from dropping to the floor.

[Notes]

- ❖ Prepare an extra battery if you use the Memory Camcorder outdoors.
- ❖ Contact a Samsung retailer to purchase a new battery pack.
- ❖ If you zoom in or out, the recording time becomes shorter.
- ❖ 'The Continuous Recording Time' listed is approximate and is affected by functions such as zooming.

Akku verwenden

Akku ordnungsgemäß handhaben

- ❖ Laden Sie den Akku bei einer Umgebungstemperatur zwischen 0°C und 40°C auf.
- ❖ Laden Sie den Akku niemals bei einer Raumtemperatur unter 0°C auf.
- ❖ Lebensdauer und Kapazität des Akkus verringern sich, wenn er bei Temperaturen unter 0°C verwendet oder längere Zeit bei Temperaturen über 40°C gelagert wird.
- ❖ Halten Sie den Akku von Wärmequellen fern (z. B. Feuer).
- ❖ Bauen Sie den Akku nicht auseinander, und setzen Sie ihn weder Druck noch Hitze aus.
- ❖ Vermeiden Sie einen Kurzschluss zwischen Plus- und Minuspol des Akkus. Dies könnte zum Auslaufen des Akkus, Wärmeentwicklung, Feuer und Überhitzung führen.
- ❖ Es wird empfohlen, den Originalakku von Samsung zu verwenden, der über den Händler erhältlich ist, bei dem Sie den Speicher Camcorder erworben haben.

Aufnahmezeit bei Dauerbetrieb in Abhängigkeit vom Akku-Typ

Wenn Sie den LCD-Monitor schließen, wird er automatisch ausgeschaltet. Die in der Tabelle aufgeführten Aufnahmezeiten sind Näherungswerte. Die tatsächliche Aufnahmezeit hängt von der genauen Art des Einsatzes ab.

Akku	Zeit	Verfügbare Aufnahmezeit	
		LCD ein	Hintergrundbeleuchtung aus
SB-P120A (1200 mAh)		ca. 1 Std. 20 Min.	ca. 1 Std. 40 Min.
SB-P190A (1900 mAh)		ca. 2 Std. 30 Min.	ca. 2 Std. 50 Min.

[Achtung]

- ❖ Achten Sie beim Entnehmen des Akkus darauf, dass er nicht zu Boden fällt.

[Hinweise]

- ❖ Halten Sie einen zusätzlichen Akku bereit, wenn Sie den Camcorder für Außenaufnahmen verwenden.
- ❖ Wenden Sie sich für den Kauf eines neuen Akkus an Ihren Samsung-Fachhändler.
- ❖ Bei häufiger Verwendung des Zooms verkürzt sich die verfügbare Aufnahmezeit.
- ❖ Die angegebene 'Verfügbare Aufnahmezeit' ist ein Näherungswert, der durch andere Funktionen (z. B. Zoom) beeinflusst wird.

How to Use the Battery Pack

Battery Level Display

The Battery Level Display shows the amount of battery power remaining in the battery pack.

Battery Level Indicator	State	Message
	Fully charged	-
	20~40% used	-
	40~60% used	-
	60~80% used	-
	80~95% used	-
	Exhausted(flickers) The device will soon turn off. Change the Battery Pack as soon as possible.	-
	(flickers) The device will be forced to turn off after 5 seconds.	"Low battery"

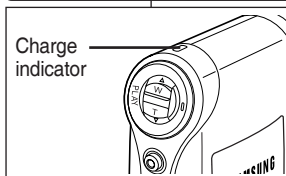

Akku verwenden

Akku-Ladezustandsanzeige

Die Akku-Ladezustandsanzeige gibt Auskunft über die verbleibende Leistung des Akkus.

AkkuL adezustandsanzeige	Zustand	Meldung
	Vollständig geladen	-
	20~40% verbraucht	-
	40~60% verbraucht	-
	60~80% verbraucht	-
	80~95% verbraucht	-
	Fast leer (Anzeige blinkt) Das Gerät wird sich gleich ausschalten. Wechseln Sie so schnell wie möglich den Akku aus.	-
	(Anzeige blinkt) Das Gerät wird in 5 Sekunden ausgeschaltet.	"Low battery" (Akku leer)

Tips for Battery Identification

If the battery has been fully charged, the charge indicator is green. If you are charging the battery, the colour of the charge indicator is orange. The charge indicator flickers if the battery is abnormal.

Charging time based on battery type

Capacity	using AC Power Adapter	using USB cable
SB-P120A (1200mAh)	Approx. 1 hr. 50 min	Approx. 3hr. 40 min
SB-P190A (1900mAh)	Approx. 3 hr. 20 min	Approx. 6hr. 20 min

[Notes]

- ❖ You may charge your Memory Camcorder by connecting it to a PC with the USB cable.
- ❖ You may not charge via USB if the power is on.
- ❖ The charging time with the USB cable may differ depending on the PC.

Tips zum Erkennen des Ladezustands

Ist der Akku vollständig aufgeladen, leuchtet die Anzeige grün. Während des Aufladens leuchtet die Anzeige orange. Die Anzeige blinkt, wenn mit dem Akku etwas nicht in Ordnung ist.

Ladezeit in Abhängigkeit vom Akku-Typ

Kapazität	mit Netzteil	mit USB-Kabel
SB-P120A (1200mAh)	ca. 1 Std. 50 Min.	ca. 3 Std. 40 Min.
SB-P190A (1900mAh)	ca. 3 Std. 20 Min.	ca. 6 Std. 20 Min.

[Hinweise]

- ❖ Sie können den Speicher Camcorder auch aufladen, indem Sie ihn über das USB-Kabel mit einem PC verbinden.
- ❖ Sie können nicht über das USB-Kabel laden, wenn das Gerät eingeschaltet ist.
- ❖ Die Ladezeit über das USB-Kabel kann in Abhängigkeit vom PC schwanken.

How to Use the Battery Pack

Charging the Battery Pack

1. Turn off the Memory Camcorder by pressing the [POWER] button.
2. Insert the battery pack to the unit.
3. Open the connector cover of the unit.
4. Charge the battery pack by using AC Power Adapter or USB Cable.

AC Power Adapter	Connect the AC Power Adapter with the Memory Camcorder and plug the AC Power Adapter to the wall outlet.
USB Cable	Connect the USB Cable with the Memory Camcorder and connect the other side to a USB port on your PC.

[Warning]

- ❖ It is recommended you fully charge the battery pack before use.
- ❖ You should only charge the battery in an environment between 32°F and 104°F.
- ❖ If ambient temperature is too low when charging, the battery may take a long time to fully charge, or may not charge completely and the green indicator will not turn on.
- ❖ Before connecting the cable, make sure that you don't have any foreign substances between connectors.

Connecting the AC Power Adapter

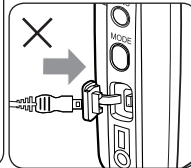
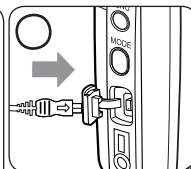
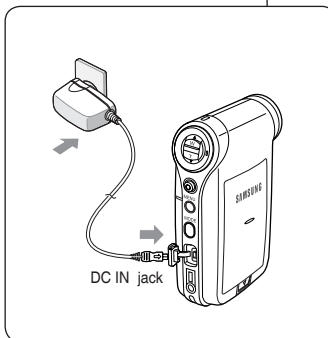

1. Schalten Sie den Speicher Camcorder aus, indem Sie die Taste [POWER] drücken.
2. Setzen Sie den Akku ein.
3. Öffnen Sie die Anschlussabdeckung am Gerät.
4. Laden Sie den Akku über das Netzteil oder das USB-Kabel.

Netzteil	Verbinden Sie das Netzteil korrekt mit dem Speicher Camcorder und schließen Sie es an eine Steckdose an.
USB-Kabel	Verbinden Sie das USB-Kabel mit dem Speicher Camcorder, verbinden Sie das andere Ende mit dem USB-Anschluss des PCs.

Connecting the USB Cable

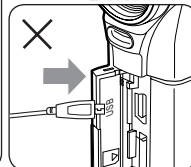
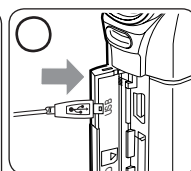
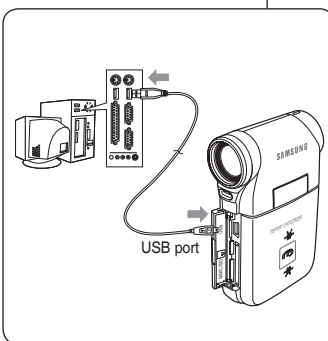

[Achtung]

- ❖ Es wird empfohlen, den Akku vor Inbetriebnahme vollständig aufzuladen.
- ❖ Laden Sie den Akku nur bei Umgebungstemperaturen zwischen 0° C und 40° C auf.
- ❖ Falls die Umgebungstemperatur beim Aufladen sehr niedrig ist, kann sich die Aufladzeit verlängern. Möglicherweise wird die Batterie nicht vollständig aufgeladen, so dass die grüne Ladeanzeige nicht aufleuchtet.
- ❖ Bevor Sie das Kabel anschließen, vergewissern Sie sich, dass die Anschlusskontakte gereinigt sind.

Akku verwenden

Akku laden

Getting Started

The LED Colour

The LED Colour indicates the power or charge status.

Recording / Charging Indicator

LED Color	During Recording	During Charging
Red	Recording <Movie and Voice Recorder mode>	-
Orange	-	Charging
Green	-	Fully Charged

Power Indicator

LED Color	Power
Blue	On

Before You Start Operating the Memory Camcorder

Before using the Memory Camcorder, refer to this page for easy operation. The memory card is not supplied.

1. Insert the battery pack and insert a memory card into the memory card slot. ➔page 33
2. Charge the battery pack by directly connecting the AC Power Adapter to the Memory Camcorder. ➔page 24
3. Press the [POWER] button to turn on the Memory Camcorder.
4. Select the desired mode by pressing the [MODE] button.
5. Press the [Record / Stop] button to take a picture, start recording movie / voice.
6. When finished, press the [POWER] button to turn the Memory Camcorder off.

Erste Schritte

Farbe der LED-Anzeige

Die Farbe der LED-Anzeige gibt den Geräte- bzw. den Ladezustand an.

Aufnahme-/Ladeanzeige

Farbe der LED-Anzeige	Während der Aufnahme	Während des Ladevorgangs
Rot	Aufnahme <im Modus Movie (Video-) und Voice Recorder (Sprachaufnahme)>	-
Orange	-	lädt auf
Grün	-	vollständig geladen

Betriebsanzeige

Farbe der LED-Anzeige	Stromversorgung
Blau	Ein

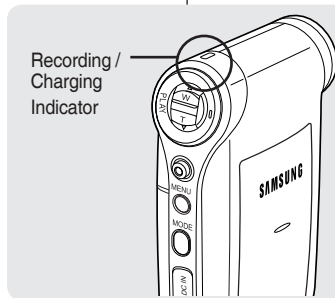

Vor der Inbetriebnahme des Speicher Camcorders

Beachten Sie vor Inbetriebnahme des Speicher Camcorders die Hinweise auf dieser Seite. Speicherkarten sind optionales Zubehör.

1. Legen Sie den Akku ein und setzen Sie die Speicherkarte in den Speicherkartensteckplatz ein. ➔Seite 33
2. Laden Sie den Akku auf, indem Sie das Netzteil direkt mit dem Speicher Camcorder verbinden. ➔Seite 24
3. Drücken Sie die Taste [POWER], um den Speicher Camcorder einzuschalten.
4. Wählen Sie den gewünschten Modus durch Drücken der Taste [MODE].
5. Drücken Sie die Aufnahme-/Stopptaste, um ein Bild aufzunehmen oder eine Video- oder Sprachaufnahme zu beginnen.
6. Um den Speicher Camcorder wieder auszuschalten, drücken Sie die Taste [POWER].

Getting Started

Using the MODE button

The [MODE] button is used to change the Memory Camcorder mode. Available modes are Movie, Photo, MP3, Voice Recorder, File Browser and System Settings.

Setting the Mode

Set the desired mode by pressing the [MODE] button.

The Memory Camcorder switches to the designated mode.

Functions of Each Mode

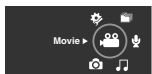

Movie mode
You can record and play movie files.

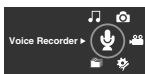

Voice Recorder mode
You can record and listen to voice files.



Photo mode
You can take and view photo files.

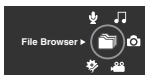

File Browser mode
You can delete, lock, copy the file and view file information.



MP3 mode
You can play back mp3 files.

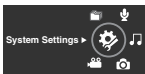

System Settings mode
Using this mode, you can set / adjust settings regarding the LCD display, Date / Time, Reset and Memory management.

Power Saving Function

The LCD monitor is turned off after a certain period of time has passed (see below) in each mode in order to prevent unnecessary battery power consumption. Press any button to go back and turn on the LCD monitor.

Mode	Movie	Photo	MP3	Voice	File Browser	System Settings	USB
Time	10 min.	3 min.	30 sec.	30 sec.	30 sec.	60 sec.	60 sec.

Erste Schritte

MODE-Taste verwenden

Mit der MODE-Taste können Sie den gewünschten Betriebsmodus des Speicher Camcorders einstellen. Die verfügbaren Modi sind Movie (Video), Photo (Foto), MP3, Voice Recorder (Sprachaufnahme), File Browser (Dateibrowser) und System Settings (Systemeinstellungen).

Modus einstellen

Wählen Sie den gewünschten Modus durch Drücken der Taste [MODE].

Der Speicher Camcorder wechselt in den gewählten Modus.

Modusfunktionen



Modus Movie (Video)
Sie können Filme aufnehmen und wiedergeben.

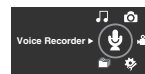

Modus Voice Recorder (Sprachaufnahme)
Sie können Sprache aufzeichnen und wiedergeben.



Modus Photo (Foto)
Sie können Fotos aufnehmen und anzeigen.



Modus File Browser (Dateibrowser)
Sie können Dateien löschen, sperren, kopieren und Dateieigenschaften ansehen.



MODUS MP3
Sie können gespeicherte MP3-Dateien wiedergeben.

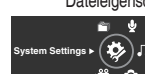

Modus System Settings (Systemeinstellungen)
In diesem Modus können Sie Einstellungen zum LCD-Monitor, zu Datum und Uhrzeit sowie Reset und Speichereinstellungen vornehmen.

Energiesparfunktion

In jedem Modus wird der LCD-Monitor nach einer bestimmten Zeit (siehe unten) abgeschaltet, um den Akku nicht unnötig zu belasten. Drücken Sie eine beliebige Taste, um den LCD-Monitor wieder einzuschalten.





Modus	Movie (Video)	Photo (Foto)	MP3	Sprache	File Browser (Dateibrowser)	Systemeinstellungen	USB
Zeit	10 Min.	3 Min.	30 Sek.	30 Sek.	30 Sek.	60 Sek.	60 Sek.

Getting Started

Using the Function button

The Function button is used to make a selection, move the cursor, select the functions and exit from the menu.

Using the Function button

Button	Recording/ Capturing	Playing/ Viewing
	Zoom out (▲)	Multi-Play screen / List
	Zoom in (▼)	-
	Change from Record/ Capture to Play/View	Play/Pause
	Recording	Change from Play/View to Record/ Capture

Using the Joystick

- ❖ The joystick is used to make a selection, move the cursor, select functions, and exit from the menu.
1. Move the cursor left / right by moving the [Joystick].
 2. Move the cursor up / down by moving the [Joystick].
 - ◆ You can adjust the volume by moving the [Joystick] (up / down) in *Movie / MP3 / Voice Recorder* playback modes
 3. Confirm your selection by pressing the [Joystick(OK)].

Using the MENU button

1. Set the desired mode by pressing the [MODE] button.
2. Press the [MENU] button.
3. Move the cursor by moving the [Joystick] up / down / left / right to select desired menu item, and then press the [Joystick(OK)] to confirm.
4. Press the [MENU] button to finish.

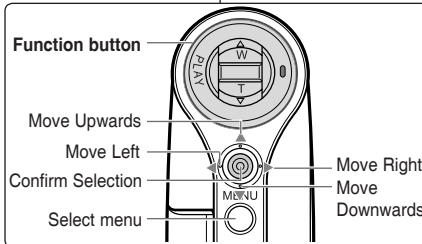

Erste Schritte

Funktionstaste verwenden

Mit der Funktionstaste können Sie Optionen auswählen, den Cursor bewegen, Funktionen auswählen und das Menü verlassen.

Funktionstaste verwenden

Taste	Aufzeichnen/ Aufnehmen	Wiedergeben/ Anzeigen
	Auszoomen (▲)	Mehrbildansicht/ Liste
	Einzoomen (▼)	-
	Wechsel von Aufzeichnung/ Aufnahme zu Wiedergabe/Anzeige	Wiedergabe/ Pause
	Aufnahme	Wechsel von Wiedergabe/Anzeige zu Aufzeichnung/ Aufnahme

Joystick verwenden

- ❖ Mit dem Joystick können Sie Optionen auswählen, den Cursor bewegen, Funktionen auswählen und das Menü verlassen.
1. Bewegen Sie den Cursor mit dem [Joystick] nach links/rechts.
 2. Bewegen Sie den Cursor mit dem [Joystick] nach oben/unten.
 - ◆ Sie können die Lautstärke regeln, indem Sie den [Joystick] in den Wiedergabemodi *Video/MP3/Voice Recorder* (Sprachaufnahme) nach oben/unten drücken.
 3. Bestätigen Sie Ihre Auswahl durch Drücken von [Joystick(OK)].

Taste MENU verwenden

1. Wählen Sie den gewünschten Modus durch Drücken der Taste [MODE].
2. Drücken Sie die Taste [MENU].
3. Bewegen Sie den Cursor mit dem [Joystick] nach oben / unten / rechts / links, um den gewünschten Menüeintrag zu wählen, und drücken Sie dann [Joystick(OK)] zur Bestätigung.
4. Drücken Sie die Taste [MENU] zum Beenden.

Getting Started

Using the DISPLAY button

Each press of the [DISPLAY] button toggles the OSD indicator on and off.

1. Open the LCD monitor.
2. Press the [POWER] button to turn on the Memory Camcorder.
 - ◆ The Movie Record screen appears.
 - ◆ You can select Movie Mode or Previous Mode as the Start-up mode in System Settings. ➔page 108
3. Press the [DISPLAY] button.

If you press the [DISPLAY] button in Movie and Photo modes

- ❖ Once : All indicators will disappear on the screen.
- ❖ Twice : The backlight turns off.
- ❖ 3 times : It returns to the initial screen.

[Note]

- ❖ Above description applies to the Movie and Photo mode.

If you press the [DISPLAY] button in another mode

- ❖ Once : The back light turns off.
- ❖ Twice : It returns to the initial screen.

[Note]

- ❖ Above description applies to the MP3/Voice Recorder/File Browser/System Settings mode.

Using the DELETE button

The [DELETE] button is used to delete saved files.

- ◆ <OK>: The selected file is deleted.
- ◆ <Multi Select>: The selected files will be deleted.
- ◆ <All>: All files will be deleted.
- ◆ <Cancel>: Cancels deletion.



Erste Schritte

Taste DISPLAY benutzen

Bei jedem Drücken der Taste [DISPLAY] wird die Bildschirmanzeige ein- bzw. ausgeschaltet.

1. Klappen Sie den LCD-Monitor auf.
2. Drücken Sie die Taste [POWER], um den Speicher Camcorder einzuschalten.
 - ◆ Der Bildschirm Movie (Video) wird angezeigt.
 - ◆ Sie können unter System Settings (Systemeinstellungen) den Movie Mode (Videomodus) oder Previous Mode (Voriger Modus) als Startmodus wählen. ➔Seite 108
3. Drücken Sie die Taste [DISPLAY].

Wenn Sie die Taste [DISPLAY] in den Modi Video und Photo (Foto) drücken:

- ❖ Einmal: Alle Anzeigen werden ausgeblendet.
- ❖ Zweimal: Die Hintergrundbeleuchtung wird ausgeschaltet.
- ❖ Dreimal: Rückkehr zum Anfangsbildschirm.

[Hinweis]

- ❖ Die vorstehende Funktionsbeschreibung bezieht sich auf die Modi Movie (Video) und Photo (Foto).

Wenn Sie die Taste [DISPLAY] in einem anderen Modus drücken

- ❖ Einmal: Die Hintergrundbeleuchtung wird ausgeschaltet.
- ❖ Zweimal: Rückkehr zum Anfangsbildschirm.

[Hinweis]

- ❖ Die vorstehende Beschreibung bezieht sich auf die Modi MP3/Voice Recorder (Sprachaufnahme)/ File Browser (Dateibrowser)/System Settings (Systemeinstellungen).

Taste DELETE verwenden

Mit der Taste [DELETE] können Sie gespeicherte Dateien löschen.

- ◆ <OK>: Die ausgewählte Datei wird gelöscht.
- ◆ <Multi Select> (Multi-Auswahl): Die ausgewählten Dateien werden gelöscht.
- ◆ <All> (Alle): Alle Dateien werden gelöscht.
- ◆ <Cancel> (Abbr.): Der Löschvorgang wird abgebrochen.

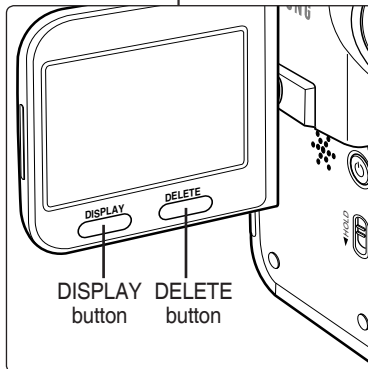

Structure of the Folders and Files

The movie files and photo files are stored in internal memory or on a memory card as shown below.

[Notes]

- ❖ Refer to page 32 for details about memory card.
- ❖ You can store general data in files and folders of the Memory Camcorder.
- ❖ You can store up to 9,999 files and 999 folders.
- ❖ A file number from DCAM0001 is sequentially assigned to each recorded file.
- ❖ Each folder is numbered from 100SSDVC and recorded in memory.
- ❖ A file name is stipulated by DCF (Design rule for Camera File system)
- ❖ DCAM****.JPG: Photo file
- ❖ SMOV****.AVI: Movie file
- ❖ SWAV****.WAV: Voice file
- ❖ *****.MP3: MP3 file
- ❖ MISC: DPOF files are stored.
- ❖ You can freely change the file or folder names in the MUSIC folder on your PC.
- ❖ Movie files made on other manufacturers' equipment may not play on this Memory Camcorder.

[Warning]

- ❖ Do not turn the power off while recording, playing, erasing files or formatting.
- ❖ Turn the power off before you insert or eject the memory card to avoid losing data.
- ❖ Save important files separately.
- ❖ Memory cards are made with precision technology. They are sensitive and vulnerable to electric shock, temperature and humidity. Be cautious with handling them to avoid losing data.
- ❖ Damaged data may not be recovered, and SAMSUNG is not responsible for lost data. Make sure to back up important files on your PC separately.

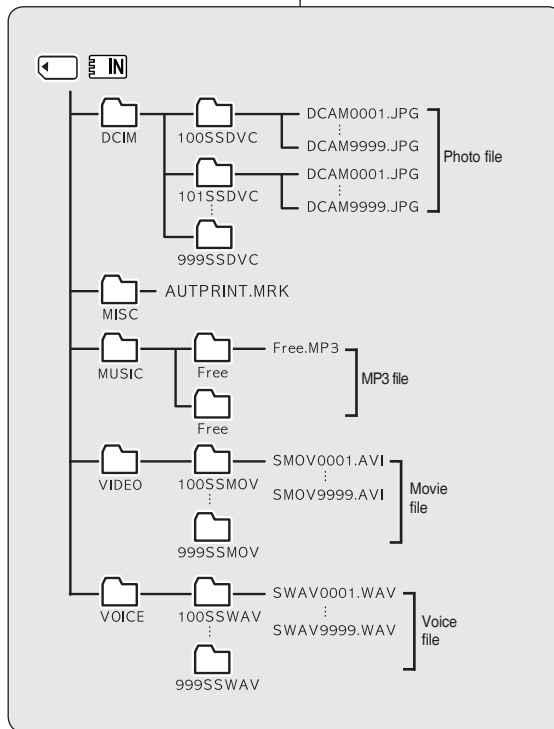

Ordner- und Dateistruktur

Video- und Fotodateien werden im internen Speicher oder auf einer Speicherkarte wie unten gezeigt abgelegt.

[Hinweise]

- ❖ Weitere Informationen über Speicherkarten finden Sie auf Seite 32.
- ❖ Sie können allgemeine Daten in den Dateien und Ordnern des Speicher Camcorders ablegen.
- ❖ Sie können bis zu 9.999 Dateien und 999 Ordner speichern.
- ❖ Beginnend mit der Dateinummer DCAM0001 wird den Aufnahmen eine fortlaufende Nummer zugewiesen.
- ❖ Die Ordner werden mit 100SSDVC beginnend nummeriert und im Speicher abgelegt.
- ❖ Die Dateinamen werden entsprechend dem DCF-Standard (Designrichtlinie für Kameradateisysteme) benannt.
- ❖ DCAM****.JPG: Fotodatei
- ❖ SMOV****.AVI: Videodatei
- ❖ SWAV****.WAV: Sprachdatei
- ❖ *****.MP3: MP3-Datei
- ❖ MISC: Speicherort für DPOF-Dateien.
- ❖ Die Ordner oder Dateien im Ordner "MUSIC" können beliebig umbenannt werden.
- ❖ Auf Geräten anderer Hersteller erstellte Videodateien können auf dem Speicher Camcorder möglicherweise nicht abgespielt werden.

[Achtung]

- ❖ Schalten Sie das Gerät nicht aus, während Sie Dateien aufzeichnen, abspielen, löschen oder formatieren.
- ❖ Schalten Sie das Gerät aus, bevor Sie die Speicherkarte einsetzen oder entnehmen, um Datenverlust zu vermeiden.
- ❖ Speichern Sie wichtige Dateien zusätzlich.
- ❖ Speicherkarten werden mit höchster Präzision gefertigt. Sie können durch Stromschläge, extreme Temperaturen sowie Feuchtigkeit beschädigt werden. Gehen Sie daher vorsichtig mit den Speicherkarten um, um Datenverlust zu vermeiden.

- ❖ Beschädigte Daten können möglicherweise nicht wiederhergestellt werden und SAMSUNG haftet nicht für eventuelle Datenverluste. Sichern Sie wichtige Daten zusätzlich auf einem PC.

Getting Started

Recording Time and Capacity

Movie Record Time

Media	Capacity	Super Fine	
		352p	720i/720p
Internal Memory	512MB (VP-MM10S(BL))	approx. 21min.	approx. 14min.
	1GB (VP-MM11S(BL))	approx. 43min.	approx. 29min.
	2GB (VP-MM12S(BL))	approx. 86min.	approx. 58min.
SD/MMC	32MB	approx. 1min. 20sec.	approx. 50sec.
	64MB	approx. 3min.	approx. 2min.
	128MB	approx. 4min.	approx. 3min.
	256MB	approx. 11min.	approx. 7min.
	512MB	approx. 21min.	approx. 14min.
	1GB	approx. 43min.	approx. 29min.
	2GB	approx. 86min.	approx. 58min.

Fine		Normal	
352p	720i/720p	352p	720i/720p
approx. 32min.	approx. 21min.	approx. 65min.	approx. 32min.
approx. 65min.	approx. 43min.	approx. 131min.	approx. 65min.
approx. 130min.	approx. 86min.	approx. 262min.	approx. 130min.
approx. 2min.	approx. 1min. 20sec.	approx. 4min.	approx. 2min.
approx. 4min.	approx. 3min.	approx. 7min.	approx. 4min.
approx. 7min.	approx. 4min.	approx. 17min.	approx. 7min.
approx. 17min.	approx. 11min.	approx. 32min.	approx. 17min.
approx. 32min.	approx. 21min.	approx. 65min.	approx. 32min.
approx. 65min.	approx. 43min.	approx. 131min.	approx. 65min.
approx. 130min.	approx. 86min.	approx. 262min.	approx. 130min.

[Notes]

- ❖ The recording time and capacity is an approximation.
- ❖ The recording times shown are maximum figures based on using one function. In actual use, using more than one function will reduce the capacity of each.
- ❖ The compressibility is changed automatically depending on the recorded images. The maximum recording time and capacity can be changed in 'Movie Record'.
- ❖ The Memory Camcorder supports 2GB memory cards and lower. Any card above 2GB may not record or play properly.
- ❖ If you record movie files at Normal(352/720) quality to the internal memory or a memory card, the recording time increases but the movie may have lower quality than other levels.
- ❖ The recording time and capacity may vary if a bad sector(section) is generated when you record movie files to a memory card.

Erste Schritte

Aufnahmezeit und Speicherkapazität

Aufnahmezeit für Videos

Speichermedium	Kapazität	Super Fine (Superfein)	
		352p	720i/720p
Interner Speicher	512MB (VP-MM10S(BL))	ca 21 Min..	ca. 14 Min..
	1GB (VP-MM11S(BL))	ca. 43 Min..	ca. 29 Min..
	2GB (VP-MM12S(BL))	ca. 86 Min.	ca. 58 Min..
SD/MMC	32 MB	ca. 1 Min. 20 Sek.	ca. 50 Sek..
	64MB	ca. 3 Min.	ca. 2 Min..
	128MB	ca. 4 Min.	ca. 3 Min..
	256MB	ca. 11 Min.	ca. 7 Min..
	512MB	ca. 21 Min.	ca. 14 Min..
	1GB	ca. 43 Min.	ca. 29 Min..
	2GB	ca. 86 Min.	ca. 58 Min..

Fine (Fein)		Normal	
352p	720i/720p	352p	720i/720p
ca. 32 Min..	ca. 21 Min..	ca. 65 Min..	ca. 32 Min..
ca. 65 Min..	ca. 43 Min..	ca. 131 Min..	ca. 65 Min..
ca. 130 Min..	ca. 86 Min.	ca. 262 Min..	ca. 130 Min..
ca. 2 Min..	ca. 1 Min. 20 Sek.	ca. 4 Min..	ca. 2 Min..
ca.. 4 Min..	ca. 3 Min..	ca. 7 Min..	ca. 4 Min..
ca. 7 Min..	ca. 4 Min..	ca. 17 Min..	ca. 7 Min..
ca. 17 Min..	ca. 11 Min..	ca. 32 Min..	ca. 17 Min..
ca. 32 Min..	ca. 21 Min..	ca. 65 Min..	ca. 32 Min..
ca. 65 Min..	ca. 43 Min..	ca. 131 Min..	ca. 65 Min..
ca. 130 Min..	ca. 86 Min..	ca. 262 Min..	ca. 130 Min..

[Hinweise]

- ❖ Aufnahmezeit und Kapazität sind Näherungswerte.
- ❖ Die angegebenen Aufnahmezeiten sind Maximalwerte und setzen die Verwendung nur einer Funktion voraus. Wenn Sie mehr als eine Funktion verwenden, verringern sich die Werte.
- ❖ Die Komprimierbarkeit variiert je nach Art der aufgezeichneten Bilder. Die maximale Aufnahmezeit und Kapazität können unter 'Movie Record' (Videoaufnahme) eingestellt werden.
- ❖ Der Speicher Camcorder unterstützt Speicherkarten mit bis zu 2 GB Kapazität. Größere Karten können zu Problemen bei Aufnahme oder Wiedergabe führen.
- ❖ Die verfügbare Aufnahmezeit verlängert sich, wenn Sie Videodateien nur mit der Qualitätsstufe Normal (352/720) im internen Speicher oder auf einer Speicherkarte erstellen, die Bildqualität ist aber geringer als bei anderen Stufen.
- ❖ Aufnahmezeit und Speicherkapazität können variieren, wenn bei der Aufnahme auf eine Speicherkarte Sektoren beschädigt werden.

Getting Started

Number of Photos that can be taken

Media	Capacity	Quality
		640x480
Internal Memory	512MB (VP-MM10S(BL))	approx. 2875
	1GB (VP-MM11S(BL))	approx. 5754
	2GB (VP-MM12S(BL))	approx. 11511
SD/MMC	32MB	approx. 177
	64MB	approx. 357
	128MB	approx. 716
	256MB	approx. 1436
	512MB	approx. 2875
	1GB	approx. 5754
	2GB	approx. 11511

Voice Record Time

Media	Capacity	Time
Internal Memory	512MB (VP-MM10S(BL))	approx. 17hr.
	1GB (VP-MM11S(BL))	approx. 35hr.
	2GB (VP-MM12S(BL))	approx. 70hr.
SD/MMC	32MB	approx. 1hr.
	64MB	approx. 2hr.
	128MB	approx. 4hr.
	256MB	approx. 8hr.
	512MB	approx. 17hr.
	1GB	approx. 35hr.
	2GB	approx. 70hr.

[Notes]

- ❖ Number of MP3 files that can be saved is based on 128Kbps sampling / 4MB size.
- ❖ Capacity may vary depending on file size.
- ❖ You must only format the memory card on the Memory Camcorder. ➔page 99
- ❖ Do not format the memory card on your PC.
- ❖ If you set the light on, the number of photos that can be taken will be reduced.
- ❖ The recordable time and number of files are maximum figures based on using one function. In actual use, using more than one function will reduce the capacity of each.
- ❖ While saving to a memory card, recording may stop and a message will appear saying <Low speed card. Please record at lower quality.> It is because the writing speed of the memory card is slow. We recommended using a memory card of 1.25MB/sec or greater.

Erste Schritte

Anzahl möglicher Fotoaufnahmen

Speichermedium	Kapazität	Qualität
		640x480
Interner Speicher	512MB (VP-MM10S(BL))	ca. 2875
	1GB (VP-MM11S(BL))	ca. 5754
	2GB (VP-MM12S(BL))	ca. 11511
SD/MMC	32MB	ca. 177
	64MB	ca. 357
	128MB	ca. 716
	256MB	ca. 1436
	512MB	ca. 2875
	1GB	ca. 5754
	2GB	ca. 11511

Aufnahmezeit für Sprachdateien

Speichermedium	Kapazität	Zeit
Interner Speicher	512MB (VP-MM10S(BL))	ca. 17 Std..
	1GB (VP-MM11S(BL))	ca. 35 Std..
	2GB (VP-MM12S(BL))	ca. 70 Std..
SD/MMC	32MB	ca. 1 Std..
	64MB	ca. 2 Std..
	128MB	ca. 4 Std..
	256MB	ca. 8 Std..
	512MB	ca. 17 Std..
	1GB	ca. 35 Std..
	2GB	ca. 70 Std..

[Hinweise]

- ❖ Die angegebene Zahl gespeicherter MP3-Dateien basiert auf einer Samplingrate von 128 kbit/s und einer Größe von 4 MB.
- ❖ Die Kapazität kann je nach Dateigröße variieren.
- ❖ Sie dürfen die Speicherkarte nur im Speicher Camcorder formatieren. ➔Seite 99
- ❖ Formatieren Sie die Speicherkarte nicht in Ihrem PC.
- ❖ Wenn Sie die Beleuchtung einschalten, kann sich die Anzahl möglicher Fotoaufnahmen verringern.
- ❖ Die Angaben zu verfügbarer Aufnahmezeit und Speicherkapazität sind Maximalwerte und setzen die Verwendung nur einer Funktion voraus.
- ❖ Wenn Sie mehr als eine Funktion verwenden, verringern sich die Werte.
- ❖ Beim Speichern auf eine Speicherkarte kann es passieren, dass die Aufnahme stoppt und folgende Nachricht angezeigt wird: <Low speed card. Please record at lower quality.> (Low-Speed-Karte. Aufn. in geringerer Qualität). Das liegt an der niedrigen Schreibgeschwindigkeit der Speicherkarte. Es wird empfohlen, eine Speicherkarte mit einer Datenübertragungsgeschwindigkeit von mindestens 1,25 MB/s zu verwenden.

Mögliche Anzahl gespeicherter MP3-Dateien

Speichermedium	Kapazität	MP3-Dateien
Interner Speicher	512MB (VP-MM10S(BL))	ca. 128 Dateien
	1GB (VP-MM11S(BL))	ca. 256 Dateien
	2GB (VP-MM12S(BL))	ca. 512 Dateien
SD/MMC	32MB	ca. 8 Dateien
	64MB	ca. 16 Dateien
	128MB	ca. 32 Dateien
	256MB	ca. 64 Dateien
	512MB	ca. 128 Dateien
	1GB	ca. 256 Dateien
	2GB	ca. 512 Dateien

Getting Started

Using a Memory card (SD/MMC) (not supplied)

- ❖ Samsung is not responsible for data loss due to misuse.
- ❖ Turning the power off / ejecting the memory card during memory operation such as formatting, deleting, recording, and playback may damage the data.
- ❖ You may modify the name of a file / folder stored in the memory card using a PC. The Memory Camcorder may not recognise modified files.
- ❖ It is recommended that you power off before inserting or ejecting the memory card to avoid losing data.
- ❖ It is not guaranteed that you may use a memory card formatted on other devices. Be sure to format your memory card using the Memory Camcorder.
- ❖ Save important files separately on other media, such as floppy disk, hard disk, or CD.
- ❖ You have to format newly-purchased memory cards, memory cards that the Memory Camcorder cannot recognise or the cards that have data saved by other devices.
- ❖ A memory card has a certain life span. If you use it for a long time, you may not be able to record new data. In this case, you have to purchase a new memory card.
- ❖ Do not bend, drop, or apply a strong impact to the memory card.
- ❖ Do not use or store in a hot, dusty or humid environment.
- ❖ Do not allow foreign substances on the memory card terminals. Use a soft dry cloth to clean the terminals if required.
- ❖ Use a memory card case to avoid losing data from moving and static electricity.
- ❖ After a period of use, the memory card may get warm. This is normal and not a malfunction.
- ❖ Damaged data may not be recovered, and SAMSUNG is not responsible for the lost data. Make sure to back up important files separately on a PC.
- ❖ miniSD/RS-MMC cards must be inserted in a special card adapter in order to be used.
- ❖ Be sure to insert miniSD/RS-MMC cards in the dedicated card adapter before use. Inserting a card in the Memory Camcorder without the adapter may damage the Memory Camcorder or the card.
- ❖ Do not insert an empty card adapter in the Memory Camcorder. Do not leave the adapter in the Memory Camcorder while inserting or removing miniSD/RS-MMC cards. This may cause the Memory Camcorder to malfunction.

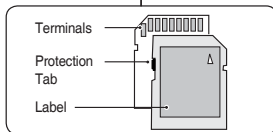

<SD/MMC>

Erste Schritte

Speicherkarte verwenden (optionales Zubehör)

- ❖ Samsung haftet nicht für Datenverlust aufgrund unsachgemäßer Benutzung.
- ❖ Wird das Gerät ausgeschaltet oder die Speicherkarte entnommen, während sie formatiert wird oder auf ihr gespeicherte Daten gelöscht, aufgenommen oder wiedergegeben werden, kann dies zum Verlust der Daten führen.
- ❖ Die auf der Speicherkarte abgelegten Dateien/Ordner können auch über einen PC umbenannt werden. Modifizierte Dateien werden vom Speicher Camcorder möglicherweise nicht erkannt.
- ❖ Es wird empfohlen, das Gerät vor dem Einsetzen bzw. Entnehmen der Speicherkarte auszuschalten, um Datenverlust zu vermeiden.
- ❖ Auf einem anderen Gerät formatierte Speicherkarten können möglicherweise nicht verwendet werden. Achten Sie daher darauf, die Speicherkarte auf dem Speicher Camcorder zu formatieren.
- ❖ Sichern Sie wichtige Dateien zusätzlich auf einem anderen Speichermedium, wie z. B. einer Diskette, einer CD oder der Festplatte Ihres Computers.
- ❖ Neue Speicherkarten, Speicherkarten, die vom Speicher Camcorder nicht erkannt werden, sowie Speicherkarten, die von anderen Geräten gespeicherte Daten enthalten, müssen zunächst formatiert werden.
- ❖ Eine Speicherkarte hat eine begrenzte Lebensdauer. Nach langer Benutzung können keine neuen Daten mehr gespeichert werden. In dem Fall muss eine neue Speicherkarte erworben werden.
- ❖ Verbiegen Sie die Speicherkarte nicht, lassen Sie sie nicht fallen, und setzen Sie sie keiner starken Stoßeinwirkung aus.
- ❖ Nutzen oder lagern Sie sie nicht in einer heißen, staubigen oder feuchten Umgebung.
- ❖ Vermeiden Sie Verschmutzungen der Anschlusskontakte der Speicherkarte. Verwenden Sie zum Reinigen der Anschlusskontakte ein trockenes, weiches Tuch.
- ❖ Benutzen Sie eine Tasche für die Speicherkarte, um Beschädigungen durch Bewegungen oder statische Elektrizität zu vermeiden.
- ❖ Nach einer längeren Benutzungsdauer kann die Speicherkarte warm werden. Dies ist keine Fehlfunktion.
- ❖ Beschädigte Daten können möglicherweise nicht wiederhergestellt werden, und SAMSUNG haftet nicht für Datenverluste. Sichern Sie wichtige Daten zusätzlich auf einem PC.
- ❖ MiniSD- oder RS-MMC-Karten können nur mit einem speziellen Adapter benutzt werden.
- ❖ Legen Sie MiniSD/RS-MMC-Karten vor Benutzung in diesen Adapter. Das Einführen einer Karte in den Speicher Camcorder ohne diesen Adapter kann den Camcorder oder die Karte beschädigen.
- ❖ Führen Sie keinen leeren Karten-Adapter in den Speicher Camcorder ein. Lassen Sie den Adapter nicht im Speicher Camcorder, während Sie Karten einlegen oder entnehmen. Dies kann zu Fehlfunktionen des Speicher Camcorders führen.

Getting Started

Erste Schritte

Inserting / Ejecting the memory card (SD/MMC) (not supplied)

Einlegen / Entnehmen der Speicherkarte (SD/MMC) (optionales Zubehör)

Inserting a memory card

1. Open the Front cover.
2. Insert the memory card into the memory card slot until it softly clicks.
3. Close the Front cover.

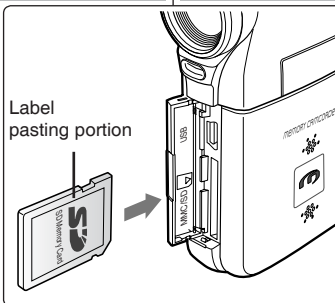

Speicherkarte einlegen

1. Öffnen Sie die Frontabdeckung.
2. Führen Sie die Speicherkarte in den Speicherkartenteckplatz des Speicher Camcorders ein, bis sie hörbar einrastet.
3. Schließen Sie die Frontabdeckung.

Caution: This screen will appear if the memory card is inserted with the power on.

- ◆ If you select <OK>, the memory type changes to 'External' and if you select <Cancel>, files are stored in internal memory.
- ◆ If you insert a locked memory card, the [🔒] icon is displayed next to the memory type indicator.

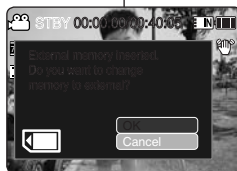

Achtung: Diese Bildschirmanzeige erscheint, wenn die Speicherkarte bei eingeschaltetem Gerät eingesetzt wird.

- ◆ Wenn Sie <OK> auswählen, wechselt der Speichertyp auf 'External' (Extern). Wenn Sie <Cancel> (Abbr.) wählen, werden Ihre Dateien im internen Speicher abgelegt.
- ◆ Wenn Sie eine schreibgeschützte Speicherkarte einsetzen, wird das Symbol [🔒] neben der Anzeige des Speichertyps eingeblendet.

Ejecting a memory card

1. Open the Front cover.
2. Slightly push the memory card inwards to pop it out.
3. Pull the memory card out of the memory card slot and close the Front cover.

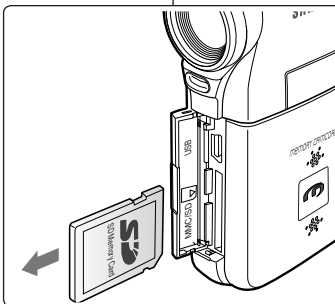

Speicherkarte entnehmen

1. Öffnen Sie die Frontabdeckung.
2. Drücken Sie die Speicherkarte leicht in das Gerät, bis sie herausspringt.
3. Ziehen Sie die Karte aus dem Steckplatz und schließen Sie die Abdeckung.

1 Movie Mode

Recording	35
Recording	35
Zooming In and Out	36
Playing	37
Playing Movie Files on the LCD monitor	37
Playing Multiple Movie Files	38
Setting the Recording Options	40
Setting the Movie Size	40
Setting the Movie Quality	41
Setting the White Balance	42
Setting the Program AE (Programmed Auto Exposure)	43
Setting the Effect	44
Setting the EIS (Electronic Image Stabilizer)	45
Setting the Focus	46
Setting the BLC (Backlight Compensation)	47
Setting the Digital Zoom	48
Setting the Record Mode	49
Setting the Line In/Out	50
Setting the Viewing Options	51
Deleting Movie Files	51
Setting the Play Mode	52
Locking Movie Files	53
Copying Movie Files	54

- ◆ Save important data / recordings separately on other media, to avoid accidental loss due to a system failure or other reasons.

How to set to Movie mode

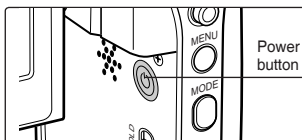

1. Press the [POWER] button to turn on the Memory Camcorder.
2. The *Movie Record* screen appears.

1 Videomodus

Aufnahme	35
Aufnahme	35
Zoomfunktion verwenden	36
Wiedergabe	37
Wiedergabe von Movie files (Videodateien) auf dem LCD-Monitor	37
Wiedergabe mehrerer Videodateien	38
Aufnahmeoptionen einstellen	40
Videoformat einstellen	40
Videoqualität einstellen	41
Weißabgleich einstellen	42
Einstellen des Belichtungsprogramms	43
Digitale Effekte einstellen	44
Einstellen des EIS	45
Einstellen des Fokus	46
Einstellen der BLC-Funktion (Gegenlicht-Ausgleich)	47
Einstellen des digitalen Zooms	48
Einstellen des Aufnahmemodus	49
Einstellen des Line In/Out (Datenein- und ausgang)	50
Wiedergabeoptionen einstellen	51
Videodateien löschen	51
Einstellen des Wiedergabemodus	52
Videodateien sperren	53
Videodateien kopieren	54

- ◆ Um Verluste durch einen Systemausfall zu verhindern, sichern Sie wichtige Daten und Aufnahmen stets auf einem separaten Speichermedium.

Modus Movie (Video) einstellen

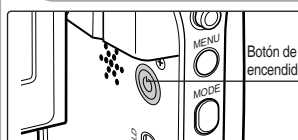

1. Drücken Sie die Taste [POWER], um den Speicher Camcorder einzuschalten.
2. Der Bildschirm *Movie Record* (Videoaufnahme) wird angezeigt.

Movie Mode : Recording

Recording

You can record movie and store it in memory.

1. Press the [POWER] button to turn on the Memory Camcorder.
 - ◆ The Movie Record screen appears.
 - ◆ You can select Movie mode or Previous mode as the start-up mode in System Settings. ➔page 108
2. Press [Record/Stop] button to start recording.
 - ◆ [●] indicator displays on the LCD monitor.
 - ◆ The elapsed and remaining times are displayed and the Memory Camcorder starts recording.
3. Press the [Record/Stop] button again to stop recording.
 - ◆ The Memory Camcorder stops recording.
4. After recording, press the [POWER] button to turn off the Memory Camcorder to prevent battery power consumption.

Reading the Counter

- ◆ The timestamp will be recorded along with the movie to enable faster searching.

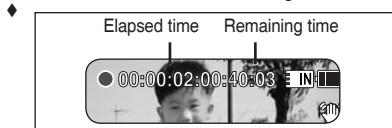

[Notes]

- ❖ If the Auto Shut Off is set, the Memory Camcorder turns off automatically after 5 minutes.
- ❖ Detach the battery pack when you finish recording to prevent unnecessary battery power consumption.
- ❖ To adjust the LCD screen brightness, set the <LCD Brightness> in System Settings mode. ➔page 101
- ❖ The LCD monitor brightness will not affect the brightness of the recording.
- ❖ If you are recording with the LCD monitor closed, the built-in microphone will not be facing forward, which can cause deterioration of the sound strength. We recommend recording with the LCD screen open.

Videomodus: Aufnahme

Aufnahme

Sie können Videos aufnehmen und speichern.



1. Drücken Sie die Taste [POWER], um den Speicher Camcorder einzuschalten.
 - ◆ Der Bildschirm Movie Record (Videoaufnahme) wird angezeigt.
 - ◆ Sie können unter System Settings (Systemeinstellungen) den Movie Mode (Videomodus) oder Previous Mode (Voriger Modus) als Startmodus wählen. ➔Seite 108
2. Drücken Sie die Aufnahme-/Stopptaste, um mit der Aufnahme zu beginnen.
 - ◆ [●]-Anzeige erscheint auf dem LCD-Monitor..
 - ◆ Die Aufnahme wird gestartet, und die Aufnahmezeit sowie die verbleibende Zeit werden angezeigt.
3. Drücken Sie die Aufnahme-/Stopptaste erneut, um die Aufnahme zu beenden.
 - ◆ Der Speicher Camcorder beendet die Aufnahme.
4. Nach der Aufnahme drücken Sie die Taste [POWER], um den Speicher Camcorder wieder auszuschalten und den Akku zu schonen.

Zähler verwenden

- ◆ Während der gesamten Aufnahme wird laufend der Zeitstempel gesetzt, um schnelleres Suchen zu ermöglichen.



[Hinweise]

- ❖ Wenn die Funktion <Auto Shut off> (Auto-Abschalt.) eingestellt ist, schaltet sich der Speicher Camcorder automatisch nach 5 Minuten aus.
- ❖ Entfernen Sie nach Beendigung der Aufnahme den Akku, damit er nicht unnötig entladen wird.
- ❖ Um die Helligkeit des LCD-Monitors zu regulieren, verwenden Sie die Option <LCD Brightness> (LCD-Helligkeit) im Modus System Settings (Systemeinstellungen). ➔Seite 101
- ❖ Die Helligkeit des LCD-Monitors hat keinen Einfluss auf die Helligkeit Ihrer Aufnahmen.
- ❖ Wenn bei der Aufnahme der LCD-Monitor zugeklappt ist, wird das Aufnahmemikrofon beeinträchtigt. Dies kann zur Verringerung der Lautstärke und zu Störgeräuschen führen. Stellen Sie daher sicher, dass das Mikrofon während der Aufnahme nach außen hin offen bleibt.

Movie Mode : Recording

Zooming In and Out

Zooming allows you to change the size of the subject captured in a scene. You can take advantage of the 10x optical electro motion zoom lens.

1. Press the [POWER] button to turn on the Memory Camcorder.
 - ◆ The Movie Record screen appears.
 - ◆ You can select Movie mode or Previous mode as the start-up mode in System Settings. ➔page 108
2. Press the [Record/Stop] button to start recording.



Slide the [W/T] switch up to zoom out.

- The subject's size is reduced, and you can record movies as if you were far away from the subject.

- On the zoom indicator in the LCD screen, the arrow moves to W.
- The smallest rate of zoom out is the default rate (original resolution of the subject).



Slide the [W/T] switch down to zoom in.

- The subject is larger, and you can record movies as if you were close to the subject.

- On the zoom indicator the arrow moves to T.
- The largest optical zoom ratio is 10x.

[Notes]

- ❖ Frequent use of zooming may result in higher battery power consumption.
- ❖ Optical zoom preserves the image quality.
- ❖ Refer to page 48 to read about Digital Zoom.

Videomodus: Aufnahme

Zoomfunktion verwenden

Mit Hilfe des Zooms können Sie die Größe des Motivs verändern. Das Gerät verfügt über einen elektrisch betriebenen, zehnfachen optischen Zoom.

1. Drücken Sie die Taste [POWER], um den Speicher Camcorder einzuschalten.
 - ◆ Der Bildschirm Movie Record (Videoaufnahme) wird angezeigt.
 - ◆ Sie können in den Systemeinstellungen den vorigen Modus oder den Modus Movie (Video) als Startmodus wählen. ➔Seite 108
2. Drücken Sie die Aufnahme-/Stoptaste, um mit der Aufnahme zu beginnen.

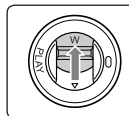

Schieben Sie zum Auszoomen den Zoomregler [W/T] nach oben, um den Zoom vorzufahren.

- Die gefilmten Motive erscheinen kleiner, als den Eindruck erweckt, als ob Sie aus weiter Entfernung filmen würden.
- In der Zoomanzeige auf dem LCD-Monitor bewegt sich der Pfeil auf W.
- Standardmäßig ist der Zoom auf den maximalen Weitwinkel-Wert eingestellt (Originalauflösung des Motivs).



Schieben Sie den Zoomregler [W/T] zum Einzoomen nach unten.

- Das Motiv erscheint größer, so dass der Eindruck entsteht, Sie würden aus nächster Nähe filmen.
- In der Zoomanzeige bewegt sich der Pfeil auf T.
- Der größtmögliche optische Zoomfaktor ist zehnfach.

[Hinweise]

- ❖ Häufiger Gebrauch des Zooms kann zu höherem Stromverbrauch führen.
- ❖ Der optische Zoom wirkt sich nicht negativ auf die Bildqualität aus.
- ❖ Weitere Informationen zum digitalen Zoom finden Sie auf Seite 48.

Zoom Out



Zoom In

Movie Mode : Playing

Playing Movie Files on the LCD monitor

You can view playback of movie files on the LCD monitor.

1. Press the [POWER] button to turn on the Memory Camcorder.
 - ◆ The Movie Record screen appears.
2. Press the [PLAY] button or [Joystick(OK)].
 - ◆ Switches to Movie Play mode.
3. Move the [Joystick] left / right to find the movie file you want to view.
 - ◆ Each movement of the [Joystick] goes to the previous/next movie.
4. Press the [PLAY] button or [Joystick(OK)] to play the movie file you want.
 - ◆ Each time you press the [PLAY] button or [Joystick(OK)], play or pause is selected repeatedly.

[Notes]

- ❖ To adjust volume, move the [Joystick] up/down during playback.
- ❖ If there is no file stored to view, the message <No Files...> appears.

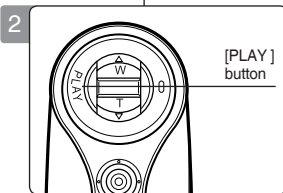

Videomodus: Wiedergabe

Wiedergabe von Movie Files (Videodateien) auf dem LCD-Monitor.

Sie können ihre aufgenommenen Videodateien auf dem LCD-Monitor ansehen.

1. Drücken Sie die Taste [POWER], um den Speicher Camcorder einzuschalten.
 - ◆ Der Bildschirm Movie Record (Videoaufnahme) wird angezeigt.
2. Drücken Sie die Taste [PLAY] oder [Joystick(OK)].
 - ◆ Der Camcorder wechselt in den Modus Movie Play (Videowiedergabe).
3. Bewegen Sie den [Joystick] nach rechts oder links, um die Videodatei zu finden, die Sie sehen möchten.
 - ◆ Jede Bewegung des [Joystick] führt zum vorherigen / folgenden Video.
4. Drücken Sie die Taste [PLAY] oder [Joystick(OK)], um die gewünschte Videodatei abzuspielen.
 - ◆ Durch wiederholtes Drücken der Taste [PLAY] oder [Joystick(OK)] können Sie zwischen der Wiedergabe-Funktion und Pause wechseln.

[Hinweise]

- ❖ Bewegen Sie zur Regelung der Lautstärke den Joystick während der Wiedergabe nach oben bzw. unten.
- ❖ Wenn keine Dateien zur Wiedergabe vorhanden sind, erscheint die Anzeige <No Files...> .

Movie Mode : Playing

Playing Multiple Movie Files

Using the [W/T] switch in Movie Play mode, you can display multiple images on the LCD monitor.

You can also select and play the desired movie file in a multi-view screen.

1. Press the [POWER] button to turn on the Memory Camcorder.
 - ◆ The Movie Record screen appears.
2. Press the [PLAY] button or [Joystick(OK)] and move the [W/T] switch to W(WIDE).
 - ◆ The Multi-view screen appears.
3. Move the [Joystick] to left / right / up / down to find the movie file you want to play.
4. Press the [PLAY] button or [Joystick(OK)] to play the movie file you want.
 - ◆ Each time you press the [PLAY] button or [Joystick(OK)], play or pause is selected repeatedly.

[Notes]

- ❖ If there is no file stored to view, the message <No Files...> appears.
- ❖ When the earphones, Audio / Video cable is connected to the Memory Camcorder, the built-in speaker will automatically turn off.

Videomodus: Wiedergabe

Wiedergabe mehrerer Videodateien

Sie können mehrere Bilder auf dem LCD-Monitor anzeigen, indem Sie den Schieber [W/T] im Modus Movie Play (Videowiedergabe) verwenden.

Sie können sich auch die gewünschte Videodatei in der Mehrbildansicht ansehen.

1. Drücken Sie die Taste [POWER], um den Speicher Camcorder einzuschalten.
 - ◆ Der Bildschirm Movie Record (Videoaufnahme) wird angezeigt.
2. Drücken Sie die Taste [PLAY] oder [Joystick(OK)] und bewegen Sie den Regler [W/T] auf W (Weitwinkel).
 - ◆ Die Mehrbildansicht wird angezeigt.
3. Bewegen Sie den [Joystick] nach links, rechts, oben und unten, um die gewünschte Videodatei zu finden.
4. Drücken Sie die Taste [PLAY] oder [Joystick(OK)], um die gewünschte Videodatei abzuspielen.
 - ◆ Durch wiederholtes Drücken der Taste [PLAY] oder [Joystick(OK)] können Sie zwischen der Wiedergabe-Funktion und Pause wechseln.

[Hinweise]

- ❖ Wenn keine Dateien zur Wiedergabe vorhanden sind, erscheint die Anzeige <No Files...> (Keine Dat. ...).
- ❖ Bei Anschluss eines Ohrhörers, eines Audio/ Video-Kabels oder eines an den Speicher Camcorder wird der Lautsprecher automatisch deaktiviert.

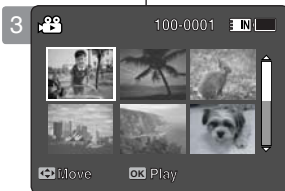

Movie Mode : Playing

Controls used to play the movie file

[PLAY] button or [Joystick(OK)]: Play or pause the movie file
[W] switch: The Multi-view screen appears.

[Joystick](left): In Movie Play mode: Press it to move to previous file.

Press and hold it to use RPS (Reverse Playback Search) function.

(RPS rate: 2x→4x→8x→16x→32x→64x→128x)

[Joystick](right): In Movie Play mode: Press it to move to next file.

Press and hold it to use FPS (Forward Playback Search) function.

(FPS rate: 2x→4x→8x→16x→32x→64x→128x)

In Movie Play mode: Press and hold it to play slowly when paused.

Press it to move to the next frame when paused.

Adjusting the Sound

1. Press the [PLAY] button or [Joystick(OK)] to play the movie file in Movie Play mode.
2. Move the [Joystick] up to increase the volume.
 - ◆ Each time you move the [Joystick] up, the volume bar increases and the sound level will get louder.
 - ◆ The volume bar disappears after 1~2 seconds.
3. Move the [Joystick] down to decrease the volume.
 - ◆ Each time you move the [Joystick] down, the volume bar decreases and the sound level will get quieter.
 - ◆ The volume bar disappears after 1~2 seconds.

[Notes]

- ❖ You can adjust the volume up to 10 steps.
- ❖ You can also play the movie file on a TV screen by connecting the Memory Camcorder to a TV. ➔page 122
- ❖ A video codec is required to play the movie files recorded on the Memory Camcorder on a computer.
Install the software provided in the Software CD to have the CODEC automatically installed in the system. If you do not have the CD, search the product model name in the Download Centre on the Samsung Electronics home page (www.samsung.com) to get the CODEC installation file. ➔page 119

Videomodus: Wiedergabe

Bedienungselemente zum Abspielen der Videodatei

Taste [PLAY] oder [Joystick(OK)]: Wiedergabe- oder Pausenfunktion.
Regler [W]: Die Mehrbildansicht wird angezeigt.

[Joystick](links): Im Modus Movie Play (Videowiedergabe): Drücken, um zur vorigen Datei zu gelangen. Drücken und halten, um die RPS-Funktion (Rückwärtssuche) zu verwenden.

(RPS-Geschwindigkeiten: 2x→4x→8x→16x→32x→64x→128x)

[Joystick](rechts): Im Modus Movie Play (Videowiedergabe): Drücken, um zur nächsten Datei zu gelangen. Drücken und halten, um die Funktion FPS (Vorwärtssuche) zu verwenden.

(FPS-Geschwindigkeiten: 2x→4x→8x→16x→32x→64x→128x)

Im Modus Movie Play (Videowiedergabe): Drücken und halten, um die Datei im Pausenmodus langsam abzuspielen. Drücken, um während des Pausenmodus zum nächsten Ausschnitt zu gelangen.

Einstellen des Klangs

1. Drücken Sie die Taste [PLAY] oder [Joystick(OK)], um die gewünschte Videodatei im Modus Movie Play (Videowiedergabe) abzuspielen.
2. Bewegen Sie den [Joystick] nach oben, um die Lautstärke zu erhöhen.
 - ◆ Jedes Mal, wenn Sie den [Joystick] nach oben bewegen, wächst der Lautstärkebalken und die Lautstärke erhöht sich.
 - ◆ Der Lautstärkebalken erlischt nach 1~2 Sekunden.
3. Bewegen Sie den [Joystick] nach unten, um die Lautstärke zu verringern.
 - ◆ Jedes Mal, wenn Sie den [Joystick] nach unten bewegen, nimmt der Lautstärkebalken ab und die Lautstärke verringert sich.
 - ◆ Der Lautstärkebalken erlischt nach 1~2 Sekunden.



[Hinweise]

- ❖ Für die Lautstärke kann ein Wert bis zu 10 eingestellt werden.
- ❖ Wenn Sie den Speicher Camcorder mit einem Fernsehgerät verbinden, können Sie Ihre Videodateien auch auf dem Fernsehschirm ansehen. ➔Seite 122
- ❖ Um die mit dem Speicher Camcorder aufgenommenen Videodateien auf einem Computer ansehen zu können, wird ein Video Codec benötigt.
Verwenden Sie die Software der mitgelieferten Software-CD, um CODEC automatisch in Ihrem System zu installieren. Falls Sie die CD nicht haben sollten, suchen Sie bitte den Produktnamen im Download Center auf der Homepage von Samsung Electronics (www.samsung.com), um die CODEC-Installationsdatei zu erhalten. ➔Seite 119

ENGLISH Movie Mode : Setting the Recording Options

Videomodus: Aufnahmeoptionen einstellen

DEUTSCH

Setting the Movie Size

You can set the movie files size. The file storage capacity depends on the memory capacity and movie file size.

1. Press the [POWER] button to turn on the Memory Camcorder.
 - ◆ The Movie Record screen appears.
2. Press the [MENU] button.
Move the [Joystick] left / right to select <Size>.
3. Move the [Joystick] up / down to select an option, and then press the [Joystick(OK)].
 - ◆ Available options are: <720x576> / <352X288>
4. Press the [MENU] button to exit the menu.
 - ◆ The selected function icon is displayed.

[Notes]

- ❖ If <TV> is selected in <Record Mode>, the size is set to 720i only.
If <PC> is selected in <Record Mode>, the size is set to 720p or 352p.
- ❖ Regarding detailed image capacity. ➔page 30.
- ❖ Higher resolution requires more memory space, which results in shorter maximum recording time.
- ❖ When the screen size is set to 352 (352X288), it is played back in smaller size than 720 (720X576) on PC.
- ❖ While the menu screen is displayed, pressing the [Record / Stop] button will move to Movie Record mode.

Videoformat einstellen

Sie können die Videodateigröße einstellen. Die Dateispeicherkapazität hängt von der Speicherkapazität und der Videodateigröße ab.

1. Drücken Sie die Taste [POWER], um den Speicher Camcorder einzuschalten.
 - ◆ Der Bildschirm Movie Record (Videoaufnahme) wird angezeigt.
2. Drücken Sie die Taste [MENU]. Bewegen Sie den [Joystick] nach links oder rechts, um das Menü <Size> (Größe) auszuwählen.
3. Bewegen Sie den [Joystick] nach oben oder unten, um die gewünschte Option auszuwählen, und drücken Sie dann [Joystick(OK)].
 - ◆ Folgende Optionen sind verfügbar: <720x576> / <352X288>
4. Drücken Sie die Taste [MENU], um das Menü zu verlassen.
 - ◆ Das Symbol für die gewählte Funktion wird angezeigt.

[Hinweise]

- ❖ Wenn im Aufnahmemodus <TV> gewählt wurde, wird die Größe ausschließlich auf 720i eingestellt. Wenn im Aufnahmemodus <PC> gewählt wurde, wird die Größe auf 720p oder 352p eingestellt.
- ❖ Für weitere Einzelheiten zur Speicherkapazität ➔Seite 30.
- ❖ Bei höherer Auflösung wird mehr Speicherplatz benötigt, was zu einer kürzeren Aufnahmedauer führt.
- ❖ Wenn das Bildschirmformat auf 352 (352X288) eingestellt ist, ist die Wiedergabegröße auf dem PC kleiner als 720 (720X576).
- ❖ Bei angezeigtem Menübildschirm können Sie durch Drücken der Aufnahme-/Stoptaste in den Modus Movie Record (Videoaufnahme) gelangen.

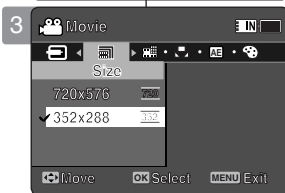
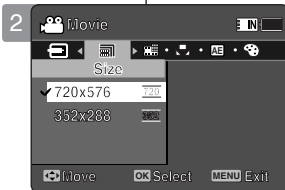

ENGLISH Movie Mode : Setting the Recording Options

Videomodus: Aufnahmeoptionen einstellen

DEUTSCH

Setting the Movie Quality

You can set the movie file's quality. The files storage capacity depends on the memory capacity and movie file quality.

1. Press the [POWER] button to turn on the Memory Camcorder.
 - ◆ The Movie Record screen appears.
2. Press the [MENU] button. Move the [Joystick] left / right to select <Quality>.
3. Move the [Joystick] up / down to select an option, and then press the [Joystick(OK)].
 - ◆ Available options are: <Super Fine> / <Fine> / <Normal>
4. Press the [MENU] button to exit the menu.
 - ◆ The selected function icon is displayed.

[Notes]

- ❖ Regarding detailed image capacity. ➔page 30.
- ❖ While the menu screen is displayed, pressing the [Record / Stop] button will move to Movie Record mode.

Videoqualität einstellen

Sie können die Qualität der Videodatei einstellen. Die Dateispeicherkapazität hängt von der Speicherkapazität und der Videodateiqualität ab.

1. Drücken Sie die Taste [POWER], um den Speicher Camcorder einzuschalten.
 - ◆ Der Bildschirm Movie Record (Videoaufnahme) wird angezeigt.
2. Drücken Sie die Taste [MENU]. Bewegen Sie den [Joystick] nach links oder rechts, um das Menü < Quality> (Qualität) auszuwählen.
3. Bewegen Sie den [Joystick] nach oben oder unten, um die gewünschte Option auszuwählen, und drücken Sie dann [Joystick(OK)].
 - ◆ Folgende Optionen sind verfügbar: <Super Fine> (Superfein) / <Fine> (Fein) / <Normal>
4. Drücken Sie die Taste [MENU], um das Menü zu verlassen.
 - ◆ Das Symbol für die gewählte Funktion wird angezeigt.

[Hinweise]

- ❖ Für weitere Einzelheiten zur Speicherkapazität ➔Seite 30.
- ❖ Bei angezeigtem Menübildschirm können Sie durch Drücken der Aufnahme-/Stoptaste in den Modus Movie Record (Videoaufnahme) gelangen.



ENGLISH Movie Mode : Setting the Recording Options

Videomodus: Aufnahmeoptionen einstellen

DEUTSCH

Setting the White Balance

The White Balance may vary depending on the lighting conditions. The White Balance is used to preserve natural colours under different lighting conditions.

- Press the [POWER] button to turn on the Memory Camcorder.
 - The Movie Record screen appears.
 - Press the [MENU] button. Move the [Joystick] left / right to select <White Balance>.
 - Move the [Joystick] up / down to select an option, and then press the [Joystick(OK)].
 - To set Custom, frame your Memory Camcorder on a white area (such as a wall), filling the LCD monitor with white colour. Press the [Joystick(OK)] to set.
- | | |
|--------------------|--|
| Auto | Automatically sets according to the recording environment. |
| Daylight | Adjusts the color according to daylight/indoor, outdoor light |
| Fluorescent | Suitable for a fluorescent light environment. |
| Tungsten | Suitable for an incandescent light environment. |
| Custom | You can adjust the white balance as you wish based on the recording environment. |
- Press the [MENU] button to exit the menu.
 - The selected function icon is displayed.
 - If <Auto> is selected, no icon will be displayed.

[Notes]

- When recording outdoors, the <Auto> setting will allow you to achieve the best results.
- As the lighting conditions change, set the appropriate white balance before recording.
- The subject used for <Custom> should be white colour. If not, the colour balance will not be natural.
- While the menu screen is displayed, pressing the [Record / Stop] button will move to Movie Record mode.

Weißabgleich einstellen

Der Weißabgleich kann in Abhängigkeit von den Lichtverhältnissen variieren. Die Funktion White Balance (Weißabgleich) sorgt für natürliche Farben bei unterschiedlichen Lichtverhältnissen.

- Drücken Sie die Taste [POWER], um den Speicher Camcorder einzuschalten.
 - Der Bildschirm Movie Record (Videoaufnahme) wird angezeigt.
- Drücken Sie die Taste [MENU].
Bewegen Sie den [Joystick] nach links oder rechts, um das Menü <White Balance> (Weißabgleich) auszuwählen.
- Bewegen Sie den [Joystick] nach oben oder unten, um die gewünschte Option auszuwählen, und drücken Sie dann [Joystick(OK)].
 - Zur Einstellung des Custom fokussieren Sie ein weißes Objekt (z.B. eine Wand), das den LCD-Monitor vollständig mit weißer Farbe ausfüllt. Drücken Sie [Joystick(OK)], um die Einstellung zu bestätigen. Für alle folgenden Aufnahmen wird nun der Custom wirksam.

Auto	Automatischer Abgleich anhand der Aufnahmeumgebung.
Daylight (Tagesli)	Stimmt die Farben auf Tageslicht (innen und außen) ab.
Fluorescent (Neonlicht)	Geeignet für Beleuchtung mit Leuchtstoffröhren.
Tungsten (Glühlampe)	Geeignet für Beleuchtung mit Glühbirnen.
Custom (Benutzer)	Hierbei können Sie den Weißabgleich nach eigenen Wünschen vornehmen.

- Drücken Sie die Taste [MENU], um das Menü zu verlassen.
 - Das Symbol für die gewählte Funktion wird angezeigt.
 - Bei der Einstellung <Auto> wird kein Symbol angezeigt.

[Hinweise]

- Im Allgemeinen erzielen Sie bei Außenaufnahmen mit der Einstellung <Auto> die besten Ergebnisse.
- Bei allen anderen Lichtverhältnissen sollten Sie vor der Aufnahme die passende Weißabgleichsoption auswählen.
- Das für die Einstellung <Custom> (Benutzer) fokussierte Objekt sollte weiß sein. Andernfalls wird kein neutraler Farbausgleich erzielt.
- Bei angezeigtem Menübildschirm können Sie durch Drücken der Aufnahme-/Stoppaste in den Modus Movie Record (Videoaufnahme) gelangen.



ENGLISH Movie Mode : Setting the Recording Options

Videomodus: Aufnahmeoptionen einstellen

DEUTSCH

Setting the Program AE (Programmed Auto Exposure)

Program AE modes are preset automatic exposure modes based upon an internal computer programme. It allows you to adjust the aperture setting to suit different conditions.

1. Press the [POWER] button to turn on the Memory Camcorder.

- ◆ The Movie Record screen appears.

2. Press the [MENU] button.

Move the [Joystick] left / right to select <Program AE>.

3. Move the [Joystick] up / down to select an option, and then press the [Joystick(OK)].

Auto	Auto balances between the subject and background to get the best result. The shutter speed automatically varies from 1/50 to 1/250 per second depending on the scene.
Sports	For recording fast-moving people or objects. It is suitable for sports events and recording outside in the car.
Spotlight	Compensates for a subject that appears too bright under strong direct light such as spotlight. It is suitable for concerts and school performances.
Sand/Snow	Use when the light is very strong such as on the beach or in the snow.

4. Press the [MENU] button to exit the menu.

- ◆ The selected function icon is displayed.
- ◆ If <Auto> is selected, no icon will be displayed.

[Note]

- ❖ While the menu screen is displayed, pressing the [Record / Stop] button will move to Movie Record mode.

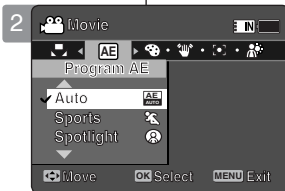

Einstellen des Belichtungsprogramms

Bei den automatischen Belichtungsprogrammen (AE) handelt es sich um Voreinstellungen für die Belichtung, die auf einem internen Computerprogramm basieren.

Mit diesen Belichtungsprogrammen können Sie die Blendenöffnung an die jeweiligen Aufnahmebedingungen anpassen.

1. Drücken Sie die Taste [POWER], um den Speicher Camcorder einzuschalten.

- ◆ Der Bildschirm Movie Record (Videoaufnahme) wird angezeigt.

2. Drücken Sie die Taste [MENU]. Bewegen Sie den [Joystick] nach links oder rechts, um das Menü < Program AE > (Belicht. Prog.) auszuwählen.

3. Bewegen Sie den [Joystick] nach oben oder unten, um die gewünschte Option auszuwählen, und drücken Sie dann [Joystick(OK)].

Auto	Automatisches Abgleichen des Motivs mit dem Hintergrund, um das beste Ergebnis zu erzielen. Die automatische Verschlusszeit variiert, abhängig vom Motiv, zwischen 1/50 und 1/250 pro Sekunde.
Sports (Sport)	Zur Aufnahme sich schnell bewogender Motive. Diese Einstellung ist ideal zum Filmen von Sportveranstaltungen und Aufnahmen aus dem Auto.
Spotlight	Für Motive, die bei extremem Lichteinfall zu hell erscheinen (z. B. unter Scheinwerfern). Diese Einstellung ist ideal für Konzerte und Schulaufführungen.
Sand/Snow (Sand/Schnee)	Geeignet für sehr intensives Licht, z. B. am Strand oder im Schnee.

4. Drücken Sie die Taste [MENU], um das Menü zu verlassen.

- ◆ Das Symbol für die gewählte Funktion wird angezeigt.
- ◆ Bei der Einstellung <Auto> wird kein Symbol angezeigt.

[Hinweis]

- ❖ Bei angezeigtem Menübildschirm können Sie durch Drücken der Aufnahme-/Stopp-taste in den Modus Movie Record (Videoaufnahme) gelangen.

ENGLISH Movie Mode : Setting the Recording Options

Videomodus: Aufnahmeoptionen einstellen

DEUTSCH

Setting the Effect

You can apply various digital effects to your recording.

1. Press the [POWER] button to turn on the Memory Camcorder.
 - ◆ The Movie Record screen appears.
2. Press the [MENU] button.
Move the [Joystick] left / right to select <Effect>.
3. Move the [Joystick] up / down to select an option, and then press the [Joystick(OK)].

Off	Cancels the <Effect>.
Art	Adds artistic effects to your movie file.
Mosaic	A mosaic overlay appears on your movie file.
Sepia	The image is displayed in sepia color similar to that of an old photograph.
Negative	Reverses the colors, creating the look of a negative.
Mirror	This mode cuts the image in half using a Mirror effect.
B&W	Changes the images into Black and White.

4. Press the [MENU] button to exit the menu.
 - ◆ The selected effect and icon are displayed.
 - ◆ If <Off> is selected, no icon will be displayed.

[Note]

- ◆ While the menu screen is displayed, pressing the [Record / Stop] button will move to Movie Record mode.

Digitale Effekte einstellen

Sie können Ihren Aufnahmen verschiedene digitale Effekte hinzufügen.

1. Drücken Sie die Taste [POWER], um den Speicher Camcorder einzuschalten.
 - ◆ Der Bildschirm Movie Record (Videoaufnahme) wird angezeigt.
2. Drücken Sie die Taste [MENU].
Bewegen Sie den [Joystick] nach links oder rechts, um das Menü < Effect > (Effekte) auszuwählen.
3. Bewegen Sie den [Joystick] nach oben oder unten, um die gewünschte Option auszuwählen, und drücken Sie dann [Joystick(OK)].

Off (Aus)	Löscht den Effekt.
Art (Kunst)	Verschönert Ihre Videodatei mit künstlerischen Effekten.
Mosaic (Mosaik)	Ihre Videodatei bekommt einen Mosaiküberzug.
Sepia	Das Bild wird in Sepiatönen angezeigt, so dass es wie eine alte Fotografie erscheint.
Negative (Negativ)	Die Farben der Aufnahme werden invertiert, das Bild sieht aus wie ein Negativ.
Mirror (Spiegel)	Ihre Aufnahme wird in zwei Hälften geteilt, die sich aneinander spiegeln.
B&W (S/W)	Die Aufnahmen werden in Schwarzweiß dargestellt.

4. Drücken Sie die Taste [MENU], um das Menü zu verlassen.
 - ◆ Der gewählte Effekt und das entsprechende Symbol werden angezeigt.
 - ◆ Bei der Einstellung <Off> (Aus) wird kein Symbol angezeigt.

[Hinweis]

- ◆ Bei angezeigtem Menübildschirm können Sie durch Drücken der Aufnahme-/Stoptaste in den Modus Movie Record (Videoaufnahme) gelangen.



ENGLISH Movie Mode : Setting the Recording Options

Videomodus: Aufnahmeoptionen einstellen

DEUTSCH

Setting the EIS (Electronic Image Stabilizer)

The Electrical Image Stabilizer is a function that compensates for hand shake and other movements while recording.

EIS provides a more stable image when:

- ◆ Recording while zooming
- ◆ Recording small objects
- ◆ Recording while walking or moving
- ◆ Recording through the window of a moving vehicle

1. Press the [POWER] button to turn on the Memory Camcorder.
 - ◆ The Movie Record screen appears.
2. Press the [MENU] button.
Move the [Joystick] left / right to select <EIS>.
3. Move the [Joystick] up / down to select an option, and then press the [Joystick(OK)].
 - ◆ <On>: Enables EIS function.
 - ◆ <Off>: Disables EIS function.
4. Press the [MENU] button to exit the menu.
 - ◆ If you select <On>, the EIS icon () is displayed.
 - ◆ If you select <Off>, no icon is displayed.

[Note]

- ❖ While the menu screen is displayed, pressing the [Record / Stop] button will move to Movie Record mode.

Einstellen des EIS

Die elektronische Bildstabilisierung EIS gleicht Bewegungen wie z.B. ein Handschütteln während der Aufnahme aus.

EIS sorgt in folgenden Situationen für verbesserte Aufnahmen:

- ◆ Bei Aufnahmen mit Zoom
- ◆ Beim Aufnehmen kleiner Motive
- ◆ Beim Aufnehmen während des Gehens oder in Bewegung
- ◆ Wenn in einem Auto durch das Fenster gefilmt wird

1. Drücken Sie die Taste [POWER], um den Speicher Camcorder einzuschalten.
 - ◆ Der Bildschirm Movie Record (Videoaufnahme) wird angezeigt.
2. Drücken Sie die Taste [MENU].
Bewegen Sie den [Joystick] nach links oder rechts, um das Menü <EIS> auszuwählen.
3. Bewegen Sie den [Joystick] nach oben oder unten, um die gewünschte Option auszuwählen, und drücken Sie [Joystick(OK)].
 - ◆ <On> (Ein): EIS-Funktion wird aktiviert.
 - ◆ <Off> (Aus): EIS-Funktion wird deaktiviert.
4. Drücken Sie die Taste [MENU], um das Menü zu verlassen.
 - ◆ Wenn Sie <On> (Ein) wählen, wird das EIS-Symbol () angezeigt.
 - ◆ Wenn Sie <Off> (Aus) wählen, wird kein Symbol angezeigt.

[Hinweis]

- ❖ Bei angezeigtem Menübildschirm können Sie durch Drücken der Aufnahme-/Stopptaste in den Modus Movie Record (Videoaufnahme) gelangen.



ENGLISH Movie Mode : Setting the Recording Options

Videomodus: Aufnahmeoptionen einstellen

DEUTSCH

Setting the Focus

You can set the focus depending on the subject or environment. In most situations, it is best to use the AF(Auto Focus).

1. Press the [POWER] button to turn on the Memory Camcorder.
 - ◆ The Movie Record screen appears.
2. Press the [MENU] button. Move the [Joystick] left / right to select <Focus>.
3. Move the [Joystick] up / down to select an option, and then press the [Joystick(OK)].
 - ◆ <AF>: Set the focus automatically.
 - ◆ <MF>: Set the focus manually.
4. Press the [MENU] button to exit the menu.
 - ◆ The selected function icon is displayed.
 - ◆ If you select <AF>, no icon is displayed.

Manual Focus <MF>

Adjust the focus by moving the [Joystick] up/down to zoom in or out manually.

- ◆ When a picture contains objects that are both close and far away from the Memory Camcorder.
- ◆ When a person is enveloped in fog or surrounded by snow.

[Notes]

- ❖ The focus is set to <AF> automatically when the Memory Camcorder is turned off.
- ❖ While the menu screen is displayed, pressing the [Record / Stop] button will move to Movie Record mode.

Einstellen des Fokus

Sie können den Fokus auf das Motiv oder die Umgebung scharf stellen. Meistens ist die Verwendung des AF (Autofokus) am besten.

1. Drücken Sie die Taste [POWER], um den Speicher Camcorder einzuschalten.
 - ◆ Der Bildschirm Movie Record (Videoaufnahme) wird angezeigt.
2. Drücken Sie die Taste [MENU]. Bewegen Sie den [Joystick] nach links oder rechts, um das Menü < Focus> (Fokus) auszuwählen.
3. Bewegen Sie den [Joystick] nach oben oder unten, um die gewünschte Option auszuwählen, und drücken Sie dann [Joystick(OK)].
 - ◆ <AF>: Automatische Fokuseinstellung.
 - ◆ <MF>: Manuelle Fokuseinstellung.
4. Drücken Sie die Taste [MENU], um das Menü zu verlassen.
 - ◆ Das Symbol für die gewählte Funktion wird angezeigt.
 - ◆ Wenn Sie <AF> wählen, wird kein Symbol angezeigt.

Manueller Fokus <MF>

Indem Sie den [Joystick] nach oben und unten bewegen, stellen Sie die Schärfe manuell ein.

- ◆ Wenn Ihre Aufnahmemotive in unterschiedlicher Entfernung zum Speicher Camcorder liegen.
- ◆ Wenn sich die aufgenommene Person im Nebel oder Schneetreiben befindet.

[Hinweise]

- ❖ Wenn der Speicher Camcorder ausgeschaltet wird, stellt sich der Fokus automatisch auf <AF>.
- ❖ Bei angezeigtem Menübildschirm können Sie durch Drücken der Aufnahme-/Stoppaste in den Modus Movie Record (Videoaufnahme) gelangen.

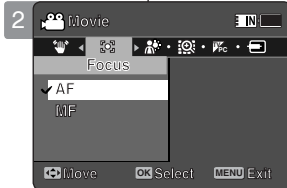

ENGLISH Movie Mode : Setting the Recording Options

Videomodus: Aufnahmeoptionen einstellen

DEUTSCH

Setting the BLC (Backlight Compensation)

The Backlight Compensation function helps to make the subject brighter when the subject is in front of a window or the subject is too dark to distinguish. You can use this function when using the Memory Camcorder in bright or snowy backgrounds.

1. Press the [POWER] button to turn on the Memory Camcorder.
 - ◆ The Movie Record screen appears.
2. Press the [MENU] button.
Move the [Joystick] left / right to select <BLC>.
3. Move the [Joystick] up / down to select an option, and then press the [Joystick(OK)].
 - ◆ <On>: Set the BLC function.
 - ◆ <Off>: Cancel the BLC function.
4. Press the [MENU] button to exit the menu.
 - ◆ The selected function () is displayed.
 - ◆ If you select <Off>, no icon is displayed.

[Notes]

- ❖ The BLC is set to <Off> when the Memory Camcorder is turned off.
- ❖ While the menu screen is displayed, pressing the [Record / Stop] button will move to Movie Record mode.

Einstellen der BLC-Funktion (Gegenlicht-Ausgleich)

Der Gegenlicht-Ausgleich lässt das Motiv heller wirken, wenn es vor einem Fenster steht oder wenn es sich schlecht vom Hintergrund abhebt, weil es zu dunkel ist. Diese Funktion ist ideal, wenn Sie den Speicher Camcorder für Aufnahmen vor hellem Hintergrund oder im Schnee verwenden.

1. Drücken Sie die Taste [POWER], um den Speicher Camcorder einzuschalten.
 - ◆ Der Bildschirm Movie Record (Videoaufnahme) wird angezeigt.
2. Drücken Sie die Taste [MENU]. Bewegen Sie den [Joystick] nach links oder rechts, um das Menü < BLC > (Gegenlicht-Ausgleich) auszuwählen.
3. Bewegen Sie den [Joystick] nach oben oder unten, um die gewünschte Option auszuwählen, und drücken Sie dann [Joystick(OK)].
 - ◆ <On> (Ein): Stellen Sie die BLC-Funktion ein (Gegenlicht-Ausgleich).
 - ◆ <Off> (Aus): Löschen Sie die BLC-Funktion.
4. Drücken Sie die Taste [MENU], um das Menü zu verlassen.
 - ◆ Das Symbol für die gewählte Funktion () wird angezeigt.
 - ◆ Wenn Sie <Off> (Aus) wählen, wird kein Symbol angezeigt.

[Hinweise]

- ❖ Wenn der Speicher Camcorder ausgeschaltet wird, stellt sich die BLC-Funktion automatisch auf <Off>(Aus).
- ❖ Bei angezeigtem Menübildschirm können Sie durch Drücken der Aufnahme-/Stopptaste in den Modus Movie Record (Videoaufnahme) gelangen.

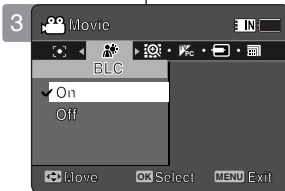

ENGLISH Movie Mode : Setting the Recording Options

Videomodus: Aufnahmeoptionen einstellen

DEUTSCH

Setting the Digital Zoom

Zooming more than 10x is achieved digitally, up to 100X when combined with optical zoom.

The Digital Zoom processes data to enlarge the centre portion of the image to fill the frame. It may produce a less detailed and slightly grainy picture.

1. Press the [POWER] button to turn on the Memory Camcorder.
 - ◆ The Movie Record screen appears.
2. Press the [MENU] button. Move the [Joystick] left / right to select <Digital Zoom>.
3. Move the [Joystick] up / down to select an option, and then press the [Joystick(OK)].
 - ◆ <On>: Enables digital zoom. Attempts to zoom in more than 10x will automatically apply digital zooming. (up to 100x)
 - ◆ <Off>: Disables digital zoom. Only optical zoom 10x will be supported for zooming
4. Press the [MENU] button to exit the menu.
 - ◆ When using the digital zoom switch, a digital zoom indicator appears on the screen.

[Note]

- ❖ While the menu screen is displayed, pressing the [Record / Stop] button will move to Movie Record mode.

Einstellen des digitalen Zooms

Digital kann ein zehnfacher Zoomfaktor erreicht werden, in der Kombination mit einem optischen Zoom sogar ein bis zu hundertfacher Zoomfaktor.

Mit dem digitalen Zoom werden Daten so verarbeitet, dass der Mittelteil des Bildes vergrößert wird und den Bildausschnitt füllt.

Die Aufnahmen können etwas unscharf und leicht grobkörnig werden.

1. Drücken Sie die Taste [POWER], um den Speicher Camcorder einzuschalten.
 - ◆ Der Bildschirm Movie Record (Videoaufnahme) wird angezeigt.
2. Drücken Sie die Taste [MENU]. Bewegen Sie den [Joystick] nach links oder rechts, um das Menü <Digital Zoom> (Digit. Zoom) auszuwählen.
3. Bewegen Sie den [Joystick] nach oben oder unten, um die gewünschte Option auszuwählen, und drücken Sie dann [Joystick(OK)].
 - ◆ <On> (Ein): Der digitale Zoom ist aktiviert. Wenn der Zoomfaktor höher als zehnfach sein soll, wird automatisch der digitale Zoom verwendet (bis zu 100-fach)
 - ◆ <Off> (Aus): Schaltet den digitalen Zoom aus. Das Zoomen erfolgt rein über den optischen Zoom (maximaler Zoomfaktor 10).
4. Drücken Sie die Taste [MENU], um das Menü zu verlassen.
 - ◆ Wenn der Digitalzoom aktiviert ist, wird auf dem Bildschirm ein entsprechendes Symbol angezeigt.

[Hinweis]

- ❖ Bei angezeigtem Menübildschirm können Sie durch Drücken der Aufnahme-/Stopptaste in den Modus Movie Record (Videoaufnahme) gelangen.

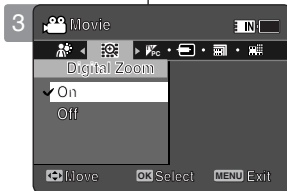
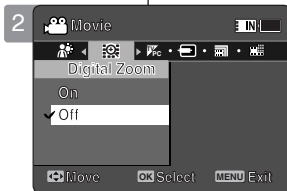

ENGLISH Movie Mode : Setting the Recording Options

Videomodus: Aufnahmeoptionen einstellen

DEUTSCH

Setting the Record Mode

You can set the proper record mode before starting movie file recording.

1. Press the [POWER] button to turn on the Memory Camcorder.
 - ◆ The Movie Record screen appears.
2. Press the [MENU] button. Move the [Joystick] left / right to select <Record Mode>.
3. Move the [Joystick] up / down to select an option, and then press the [Joystick(OK)].
 - ◆ <TV>: The system generates clear images when played back on TV.
 - ◆ <PC>: The system generates clear images when played back on PC.
 - ◆ We recommend copying the file onto a PC or connecting the Memory Camcorder to a TV for a better playback picture.
4. Press the [MENU] button to exit the menu.
 - ◆ If you select <TV>, <i> is displayed with size icon.
 - ◆ If you select <PC>, <p> is displayed with size icon.

[Notes]

- ❖ If <TV> is selected as the Record Mode, the size is set to 720i only.
- ❖ If <PC> is selected as the Record Mode, the size is set to 720p or 352p.
- ❖ When the size is set to 352(352X288), <PC> is automatically selected for movie files recording.
- ❖ While the menu screen is displayed, pressing the [Record / Stop] button will move to Movie Record mode.

Einstellen des AufnahmeModus

Sie können den passenden AufnahmeModus einstellen, bevor Sie mit der Aufnahme beginnen.

1. Drücken Sie die Taste [POWER], um den Speicher Camcorder einzuschalten.
 - ◆ Der Bildschirm Movie Record (Videoaufnahme) wird angezeigt.
2. Drücken Sie die Taste [MENU], Bewegen Sie den [Joystick] nach links oder rechts, um das Menü < Record Mode> (Aufn. modus) auszuwählen.
3. Bewegen Sie den [Joystick] nach oben oder unten, um die gewünschte Option auszuwählen, und drücken Sie dann [Joystick(OK)].
 - ◆ <TV>: Das System erzeugt scharfe Bilder bei der Wiedergabe durch ein Fernsehgerät.
 - ◆ <PC>: Das System erzeugt scharfe Bilder bei der Wiedergabe auf einem Computer.
 - ◆ Zum Erreichen einer höheren Wiedergabequalität empfehlen wir Ihnen, die Datei auf einen Computer zu kopieren oder den Speicher Camcorder an ein Fernsehgerät anzuschließen.
4. Drücken Sie die Taste [MENU], um das Menü zu verlassen.
 - ◆ Wenn Sie <TV> wählen, wird <i> mit dem Größensymbol angezeigt.
 - ◆ Wenn Sie <PC> wählen, wird <p> mit dem Größensymbol angezeigt.

[Hinweise]

- ❖ Wenn im AufnahmeModus <TV> gewählt wurde, wird die Größe ausschließlich auf 720i eingestellt.
- ❖ Wenn im AufnahmeModus <PC> gewählt wurde, wird die Größe auf 720p oder 352p eingestellt.
- ❖ Wenn die Größe auf 352(352X288) eingestellt wurde, wird automatisch <PC> für die Aufnahme gewählt.
- ❖ Bei angezeigtem Menübildschirm können Sie durch Drücken der Aufnahme-/Stoppaste in den Modus Movie Record (Videoaufnahme) gelangen.

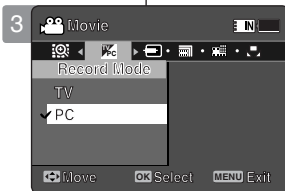

ENGLISH Movie Mode : Setting the Recording Options

Videomodus: Aufnahmeoptionen einstellen

DEUTSCH

Setting the Line In/Out

You can record or play back the contents of the Memory Camcorder onto an external device and vice versa. ➔pages 122~124

1. Press the [POWER] button to turn on the Memory Camcorder.
 - ◆ The Movie Record screen appears.
2. Press the [MENU] button.
Move the [Joystick] left / right to select <Line In/Out>.
3. Move the [Joystick] up / down to select an option, and then press the [Joystick(OK)].
 - ◆ <In>: Select this when recording the contents of an external device into the Memory Camcorder.
 - ◆ <Out>: Select this when recording or playing back the contents of the Memory Camcorder onto an external device.
4. Press the [MENU] button to exit the menu.
 - ◆ The Memory Camcorder is set to the selected setting.

[Note]

- ❖ While the menu screen is displayed, pressing the [Record / Stop] button will move to Movie Record mode.

Einstellen des Line In/Out (Datenein- und ausgang)

Sie können die mit Ihrem Speicher Camcorder aufgenommenen Foto- und Videodaten in einem externen Gerät ansehen und umgekehrt. ➔Seite 122~124

1. Drücken Sie die Taste [POWER], um den Speicher Camcorder einzuschalten.
 - ◆ Der Bildschirm Movie Record (Videoaufnahme) wird angezeigt.
2. Drücken Sie die Taste [MENU].
Bewegen Sie den [Joystick] nach links oder rechts, um das Menü <Line In/Out> auszuwählen.
3. Bewegen Sie den [Joystick] nach oben oder unten, um die gewünschte Option auszuwählen, und drücken Sie dann [Joystick(OK)].
 - ◆ <In> (Eingang): Zur Aufnahme externer Daten in den Speicher Camcorder.
 - ◆ <Out> (Ausgang): Zur Aufnahme der Daten des Speicher Camcorders durch ein externes Gerät oder zu deren externen Wiedergabe.
4. Drücken Sie die Taste [MENU], um das Menü zu verlassen.
 - ◆ Die gewählten Optionen sind im Speicher Camcorder eingestellt.

[Hinweis]

- ❖ Bei angezeigtem Menübildschirm können Sie durch Drücken der Aufnahme-/Stopptaste in den Modus Movie Record (Videoaufnahme) gelangen.

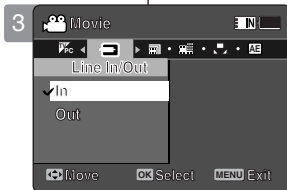

ENGLISH Movie Mode : Setting the Viewing Options

Videomodus: Wiedergabeoptionen einstellen

DEUTSCH

Deleting Movie Files

You can delete saved movie files.

1. Press the [POWER] button to turn on the Memory Camcorder.
 - ◆ The Movie Record screen appears.
2. Press the [PLAY] button or [Joystick(OK)].
 - ◆ Switches to Movie Play mode.
 - ◆ Move to the desired movie file, using the [Joystick].

Deleting a Movie File in Full Screen-View

3. Press the [DELETE] button on the LCD monitor.
4. Select an option by moving the [Joystick] up / down and then press the [Joystick(OK)].
 - ◆ <OK>: Deletes the selected movie file.
 - ◆ <Cancel>: Cancels the deletion.

Deleting Movie Files in Multi-View

3. Move the [W/T] switch to W (WIDE).
 - ◆ The screen switches to multi-view.
4. Press the [DELETE] button on the LCD monitor.
5. Select an option by moving the [Joystick] up / down and then press the [Joystick(OK)].
 - ◆ <OK>: Deletes the selected movie file using the [Joystick(OK)].
 - ◆ <Multi Select>: Multiple movie files can be selected using the [Joystick(OK)].
 - < ✓ > indicator appears on the selected files.
 - Press the [PLAY] button to delete.
 - ◆ <All>: All movie files will be deleted.
 - ◆ <Cancel>: Cancels the deletion.

[Notes]

- ❖ Locked files will not be deleted.
- ❖ While the menu screen is displayed, pressing the [Record / Stop] button will move to Movie Record mode.

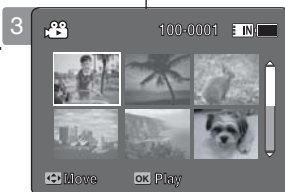
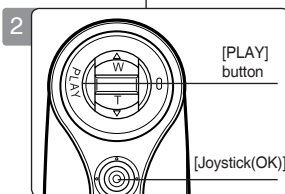

Videodateien löschen

Sie können gespeicherte Videodateien löschen.

1. Drücken Sie die Taste [POWER], um den Speicher Camcorder einzuschalten.
 - ◆ Der Bildschirm Movie Record (Videoaufnahme) wird angezeigt.
2. Drücken Sie die Taste [PLAY] oder [Joystick(OK)].
 - ◆ Der Camcorder wechselt in den Modus Movie Play (Videowiedergabe).
 - ◆ Wählen Sie mit dem [Joystick] die gewünschte Videodatei.

Videodateien in der Vollbildansicht löschen

3. Drücken Sie die Taste [DELETE] (löschen) auf dem LCD-Monitor.
4. Bewegen Sie den [Joystick] nach oben oder unten, um die gewünschte Option auszuwählen, und drücken Sie dann [Joystick(OK)].
 - ◆ <OK>: Die ausgewählte Videodatei wird gelöscht.
 - ◆ <Cancel> (Abbr.): Der Löschvorgang wird abgebrochen.

Videodateien in der Mehrbildansicht löschen

3. Schieben Sie den Regler [W/T] in Richtung W (Weitwinkel).
 - ◆ Der Bildschirm wechselt zur Mehrbildansicht.
4. Drücken Sie die Taste [DELETE] (löschen) auf dem LCD-Monitor.
5. Bewegen Sie den [Joystick] nach oben oder unten, um die gewünschte Option auszuwählen, und drücken Sie dann [Joystick(OK)].
 - ◆ <OK>: Die ausgewählte Videodatei wird mit [Joystick(OK)] gelöscht.
 - ◆ <Multi Select> (Multi-Auswahl): Wählen Sie mit der Taste [Joystick(OK)] mehrere Videodateien aus. Die ausgewählten Dateien werden mit dem Symbol < ✓ > gekennzeichnet. Zum Löschen drücken Sie die Taste [PLAY].
 - ◆ <All> (Alle): Alle Dateien werden gelöscht.
 - ◆ <Cancel> (Abbr.): Der Löschvorgang wird abgebrochen.

[Hinweise]

- ❖ Schreibgeschützte Dateien werden nicht gelöscht.
- ❖ Bei angezeigtem Menübildschirm können Sie durch Drücken der Aufnahme-/Stopptaste in den Modus Movie Record (Videoaufnahme) gelangen.

Movie Mode : Setting the Viewing Options

Setting the Play Mode

You can play all files continuously or play the selected file only. You can also set the repeat option for all files.

1. Press the [POWER] button to turn on the Memory Camcorder.
 - ◆ The Movie Record screen appears.
2. Press the [PLAY] button or [Joystick(OK)].
 - ◆ Switches to Movie Play mode.
3. Press the [MENU] button. Move the [Joystick] left / right to select <Play Mode>.
4. Move the [Joystick] up / down to select an option, and then press the [Joystick(OK)].
 - ◆ <Play One>: The selected movie file will be played.
 - ◆ <Play All>: Plays back from the selected file to the last file.
 - ◆ <Repeat One>: The selected movie file will be played repeatedly.
 - ◆ <Repeat All>: All movie files will be played repeatedly.
5. Press the [MENU] button to exit the menu. Press the [PLAY] button.
 - ◆ The selected option will be applied.

[Note]

- ❖ While the menu screen is displayed, pressing the [Record / Stop] button will move to Movie Record mode.

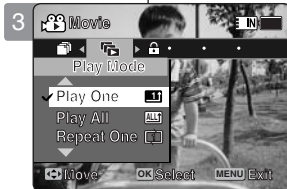

Wiedergabeoptionen einstellen

Einstellen des WiedergabeModus

Sie können alle Dateien nacheinander oder nur eine ausgewählte Datei abspielen. Sie können auch für alle Dateien die Wiederholungsfunktion auswählen.

1. Drücken Sie die Taste [POWER], um den Speicher Camcorder einzuschalten.
 - ◆ Der Bildschirm Movie Record (Videoaufnahme) wird angezeigt.
2. Drücken Sie die Taste [PLAY] oder [Joystick(OK)].
 - ◆ Der Camcorder wechselt in den Modus Movie Play (Videowiedergabe).
3. Drücken Sie die Taste [MENU]. Bewegen Sie den [Joystick] nach links oder rechts, um das Menü <Play Mode> (Wiedgmod.) auszuwählen.
4. Bewegen Sie den [Joystick] nach oben oder unten, um die gewünschte Option auszuwählen, und drücken Sie dann [Joystick(OK)].
 - ◆ <Play One> (1 wiedg.): Die gewünschte Videodatei wird abgespielt.
 - ◆ <Play All> (Alle wg.): Die Wiedergabe erfolgt von der gewählten Datei bis zur letzten Datei.
 - ◆ <Repeat One> (1 wiederh.): Die gewünschte Videodatei wird wiederholt abgespielt.
 - ◆ <Repeat All> (Alle wdh.): Alle Dateien werden wiederholt abgespielt.
5. Drücken Sie die Taste [MENU], um das Menü zu verlassen. Drücken Sie die Taste [PLAY].
 - ◆ Die ausgewählte Option wird hinzugefügt.

[Hinweis]

- ❖ Bei angezeigtem Menübildschirm können Sie durch Drücken der Aufnahme-/Stoppaste in den Modus Movie Record (Videoaufnahme) gelangen.

Movie Mode : Setting the Viewing Options

Locking Movie Files

You can lock saved important movie files from accidental deletion. Locked files will not be deleted unless you release the lock or format the memory.

1. Press the [POWER] button to turn on the Memory Camcorder.
 - ◆ The Movie Record screen appears.
2. Press the [PLAY] button or [Joystick(OK)].
 - ◆ Switches to the Movie Play mode.
 - ◆ Move to the desired movie file, using the [Joystick].

Locking a Movie File in Full Screen-View

3. Press the [MENU] button. Move the [Joystick] left / right to select <Lock>.
4. Press the [Joystick(OK)] to lock.
 - ◆ The selected movie file is locked.

Locking Movie Files in Multi-View

3. Move the [W/T] switch to W (WIDE).
 - ◆ The screen switches to multi-view.
4. Press the [MENU] button. Move the [Joystick] left / right to select <Lock>.
5. Move the [Joystick] up / down to select an option, and then press the [Joystick(OK)].
 - ◆ <Lock>: Locks the selected movie file using the [Joystick(OK)].
 - ◆ <Multi Select>: Multiple movie files can be selected using the [Joystick(OK)]. < (A) > indicator appears on the selected files. Press the [PLAY] button to lock.
 - ◆ <Lock All>: All movie files are locked.
 - ◆ <Unlock All>: Unlocks all movie files.

[Notes]

- ❖ The < (A) > icon is displayed on the locked file.
- ❖ While the menu screen is displayed, pressing the [Record / Stop] button will move to Movie Record mode.

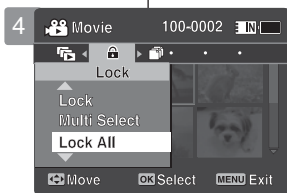
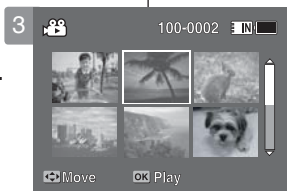

Wiedergabeoptionen einstellen

Videodateien sperren

Sie können gespeicherte Videodateien vor versehentlichem Löschen schützen. Geschützte Dateien können nur nach Aufheben des Schutzes oder durch Formatieren des Speichers gelöscht werden.

1. Drücken Sie die Taste [POWER], um den Speicher Camcorder einzuschalten.
 - ◆ Der Bildschirm Movie Record (Videoaufnahme) wird angezeigt.
2. Drücken Sie die Taste [PLAY] oder [Joystick(OK)].
 - ◆ Der Camcorder wechselt in den Modus Movie Play (Videowiedergabe).
 - ◆ Wählen Sie mit dem [Joystick] die gewünschte Videodatei.

Videodateien in der Vollbildansicht sperren

3. Drücken Sie die Taste [MENU]. Bewegen Sie den [Joystick] nach links oder rechts, um das Menü < Lock > (Schutz) auszuwählen.
4. Drücken Sie [Joystick(OK)], um die Dateien zu sperren.
 - ◆ Die gewählte Videodatei ist gesperrt.

Videodateien in der Mehrbildansicht sperren

3. Schieben Sie den Regler [W/T] in Richtung W (Weitwinkel).
 - ◆ Der Bildschirm wechselt zur Mehrbildansicht.
4. Drücken Sie die Taste [MENU]. Bewegen Sie den [Joystick] nach links oder rechts, um das Menü < Lock > (Schutz) auszuwählen.
5. Bewegen Sie den [Joystick] nach oben oder unten, um die gewünschte Option auszuwählen, und drücken Sie dann [Joystick(OK)].
 - ◆ <Lock> (Schutz): Die ausgewählte Videodatei wird mit [Joystick(OK)] gesperrt.
 - ◆ <Multi Select> (Multi-Auswahl): Wählen Sie mit der Taste [Joystick(OK)] mehrere Videodateien aus. < (A) > Die ausgewählten Dateien werden mit dem Symbol gekennzeichnet. Zum Sperren drücken Sie die Taste [PLAY].
 - ◆ <Lock All> (Alle sperren): Alle Videodateien sind gesperrt.
 - ◆ <Unlock All> (Alle entsperren): Alle Videodateien sind wieder entsperrt.

[Hinweise]

- ❖ Das Symbol < (A) > wird mit der gesperrten Datei angezeigt.
- ❖ Bei angezeigtem Menübildschirm können Sie durch Drücken der Aufnahme-/Stoptaste in den Modus Movie Record (Videoaufnahme) gelangen.

Movie Mode : Setting the Viewing Options

Wiedergabeoptionen einstellen

Copying Movie Files

You can copy saved files from the internal memory to a memory card and vice versa.

1. **Insert a memory card in the memory card slot on Memory Camcorder.**
2. **Press the [POWER] button to turn on the Memory Camcorder.**
 - ◆ The Movie Record screen appears.
3. **Press the [PLAY] button or [Joystick(OK)].**
 - ◆ Switches to Movie Play mode.
 - ◆ Move to the desired movie file, using the [Joystick].

Copying a Movie File in Full Screen-View

4. **Press the [MENU] button.**
Move the [Joystick] left / right to select <Copy To>.
5. **Press the [Joystick(OK)] to copy.**
 - ◆ Copies the selected movie file.

Copying Movie Files in Multi-View

4. **Move the [W/T] switch to W (WIDE).**
 - ◆ The screen switches to multi-view.
5. **Press the [MENU] button.** Move the [Joystick] left / right to select <Copy To>.
6. **Move the [Joystick] up / down to select an option, and then press the [Joystick(OK)].**
 - ◆ <OK>: Copies the selected movie file.
 - ◆ <Multi Select>: Multiple movie files can be selected using the [Joystick(OK)].
 - < ✓ > indicator appears on the selected files.
 - Press the [PLAY] button to copy.
 - ◆ <All>: Cancels copying movie file.

[Notes]

- ❖ The Memory Camcorder copies from the currently-used memory to another. If the internal memory was used, it copies to a memory card.
- ❖ If the memory card is not inserted, you cannot perform the <Copy To> function.
- ❖ While the menu screen is displayed, pressing the [Record / Stop] button will move to Movie Record mode.

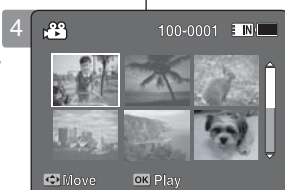
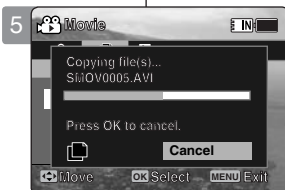

Sie können gespeicherte Dateien zwischen dem internen Speicher und einer Speicherkarte hin und her kopieren.

1. **Führen Sie eine Speicherkarte in den Speicherkartenschacht des Speicher Camcorders ein.**
2. **Drücken Sie die Taste [POWER], um den Speicher Camcorder einzuschalten.**
 - ◆ Der Bildschirm Movie Record (Videoaufnahme) wird angezeigt.
3. **Drücken Sie die Taste [PLAY] oder [Joystick(OK)].**
 - ◆ Der Camcorder wechselt in den Modus Movie Play (Videowiedergabe).
 - ◆ Wählen Sie mit dem [Joystick] die gewünschte Videodatei.

Videodateien in der Vollbildansicht kopieren

4. **Drücken Sie die Taste [MENU].**
Bewegen Sie den [Joystick] nach links oder rechts, um das Menü < Copy To> (Kop. in) auszuwählen.
5. **Drücken Sie [Joystick(OK)], um die Dateien zu kopieren.**
 - ◆ Die ausgewählte Videodatei wird kopiert.

Videodateien in der Mehrbildansicht kopieren

4. **Schieben Sie den Regler [W/T] in Richtung W (Weitwinkel).**
 - ◆ Der Bildschirm wechselt zur Mehrbildansicht.
5. **Drücken Sie die Taste [MENU].**
Bewegen Sie den [Joystick] nach links oder rechts, um das Menü < Copy To> (Kop. in) auszuwählen.
6. **Bewegen Sie den [Joystick] nach oben oder unten, um die gewünschte Option auszuwählen, und drücken Sie dann [Joystick(OK)].**
 - ◆ <OK>: Die ausgewählte Videodatei wird kopiert.
 - ◆ <Multi Select> (Multi-Auswahl): Wählen Sie mit der Taste [Joystick(OK)] mehrere Videodateien aus. Die ausgewählten Dateien werden mit dem Symbol < ✓ > gekennzeichnet. Zum Kopieren drücken Sie die Taste [PLAY].
 - ◆ <All> (Alle): Die Kopierfunktion wird deaktiviert.

[Hinweise]

- ❖ Der Speicher Camcorder kopiert von dem aktuell verwendeten Speicher auf einen anderen. Wenn also gerade der interne Speicher verwendet wird, werden die Dateien auf eine Speicherkarte kopiert.
- ❖ Wenn keine Speicherkarte eingeführt wurde, können Sie die Kopierfunktion nicht verwenden.
- ❖ Bei angezeigtem Menübildschirm können Sie durch Drücken der Aufnahme-/Stoppaste in den Modus Movie Record (Videoaufnahme) gelangen.

2 Photo Mode

Capturing	56
Capturing Images.....	56
Zooming In and Out.....	57
Viewing	58
Viewing Photo Files on the LCD monitor.....	58
Viewing Multiple Photo Files.....	59
Setting the Capturing Options	60
Setting the White Balance.....	60
Setting the Program AE (Programmed Auto Exposure).....	61
Setting the Effect.....	62
Setting the Flash.....	63
Setting the Continuous Shot.....	64
Setting the EIS (Electronic Image Stabilizer).....	65
Setting the Focus.....	66
Setting the BLC (Backlight Compensation).....	68
Setting the Digital Zoom.....	68
Setting the Viewing Options	69
Deleting Photo Files.....	69
Setting the Slide show.....	70
Setting the DPOF (Digital Print Order Format) Function.....	71
Locking Photo Files.....	72
Copying Photo Files.....	73

- ◆ Save important data / recordings separately on other media, to avoid accidental loss due to a system failure or other reasons.

How to set to Photo mode

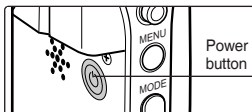

1. Press the [POWER] button to turn on the Memory Camcorder.

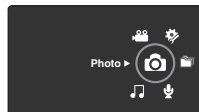

2. Set the *Photo* mode by pressing the [MODE] button.

2 Modus Photo (Foto)

Bilder aufnehmen	56
Bilder aufnehmen.....	56
Zoomfunktion verwenden.....	57
Wiedergabe	58
Fotodateien auf dem LCD-Monitor ansehen.....	58
Mehrere Fotodateien ansehen.....	59
Aufnahmeoptionen einstellen	60
Weißabgleich einstellen.....	60
Einstellen des Belichtungsprogramms.....	61
Digitale Effekte einstellen.....	62
Blitzlicht einstellen.....	63
Serienbild einstellen.....	64
EIS (Elektronische Bildstabilisierung) einstellen.....	65
Einstellen des Fokus.....	66
Einstellen der BLC-Funktion (Gegenlicht-Ausgleich).....	68
Einstellen des digitalen Zooms.....	68
Wiedergabeoptionen einstellen	69
Fotodateien löschen.....	69
Diashow einstellen.....	70
DPOF-Funktion (Digital Print Order Format) einstellen.....	71
Fotodateien sperren.....	72
Fotodateien kopieren.....	73

- ◆ Speichern Sie wichtige Daten / Aufnahmen auf separaten Datenträgern, um einen ungewollten Datenverlust durch einen Systemfehler oder aus sonstigen Gründen zu vermeiden.

In den Modus Photo (Foto)

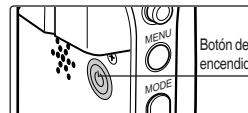

1. Drücken Sie die Taste [POWER], um den Speicher Camcorder einzuschalten.

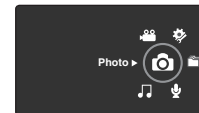

2. Stellen Sie den Modus *Photo* ein, indem Sie die Taste [MODE] drücken.

Photo Mode : Capturing

Capturing Images

You can take a photo image as well as record movie files.

1. Press the [POWER] button to turn on the Memory Camcorder.
 - ◆ The Movie Record screen appears.
2. Set the *Photo* mode by pressing the [MODE] button.
 - ◆ The Photo Capture screen appears.
3. Press the [Record / Stop] button to take a photo image.
4. After capturing, press the [POWER] button to turn off the Memory Camcorder to prevent battery power consumption.

[Notes]

- ❖ If the battery is low, the flash will not operate automatically. (VP-MM11S(BL)/MM12S(BL) only)
- ❖ In order to take pictures on the memory card, insert a memory card and then set the storage type to <External>. ➔page 96

Modus Photo (Foto): Bilder aufnehmen

Bilder aufnehmen

Sie können sowohl Fotos als auch Videos aufnehmen.

1. Drücken Sie die Taste [POWER], um den Speicher Camcorder einzuschalten.
 - ◆ Der Bildschirm Movie Record (Videoaufnahme) wird angezeigt.
2. Stellen Sie den Modus *Photo* ein, indem Sie die Taste [MODE] drücken.
 - ◆ Der Bildschirm zur Fotoaufnahme erscheint.
3. Drücken Sie die Taste [Record / Stop] (Aufnahme-/Stopptaste), um ein Bild aufzunehmen.
4. Nach der Aufnahme drücken Sie die Taste [POWER], um den Speicher Camcorder wieder auszuschalten und den Akku zu schonen.

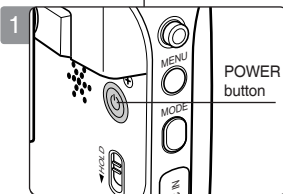

[Hinweise]

- ❖ Wenn der Akku fast leer ist, funktioniert der Blitz nicht mehr automatisch.
- ❖ Um Ihre Fotos auf einer Speicherkarte zu speichern, setzen Sie diese ein und stellen den Speichertyp auf <External> (Extern). ➔Seite 96

Photo Mode : Capturing

Zooming In and Out

Zooming lets you change the size of the subject captured in a scene. You can take advantage of the 10x optical electro motion zoom lens.

1. Press the [POWER] button to turn on the Memory Camcorder.
 - ◆ The Movie Record screen appears.
2. Set the *Photo* mode by pressing the [MODE] button.
 - ◆ The Photo Capture screen appears.



Slide the [W/T] switch up to zoom out.

- The subject's size is reduced, and you can take a picture as if you were far away from the subject.

- On the zoom indicator in the LCD screen, the arrow moves to W.
- The smallest rate of zoom out is the default rate (original resolution of the subject).

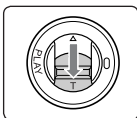

Slide the [W/T] switch down to zoom in.

- The subject is larger, and you can take a picture as if you were close to the subject.

- On the zoom indicator the arrow moves to T.
- The largest optical zoom ratio is 10x, which is the biggest among the basic zoom.

[Notes]

- ❖ Frequent use of zooming may result in higher battery power consumption.
- ❖ You can take advantage of 10x digital zoom as well as 10x optical zoom for a total of 100x zoom.
- ❖ Optical zoom preserves the image quality.

Zoom Out



Zoom In

Modus Photo (Foto): Aufnehmen

Zoomfunktion verwenden

Mit Hilfe des Zooms können Sie die Größe des Motivs verändern. Das Gerät verfügt über einen elektrisch betriebenen, zehnfachen optischen Zoom.

1. Drücken Sie die Taste [POWER], um den Speicher Camcorder einzuschalten.
 - ◆ Der Bildschirm Movie Record (Videoaufnahme) wird angezeigt.
2. Stellen Sie den Modus *Photo* ein, indem Sie die Taste [MODE] drücken.
 - ◆ Der Bildschirm zur Fotoaufnahme erscheint.



Schieben Sie zum Auszoomen den Zoomregler [W/T] nach oben.

- Das fotografierte Motiv erscheint kleiner, was den Eindruck erweckt,

als ob Sie aus weiter Entfernung fotografieren würden.

- In der Zoomanzeige auf dem LCD-Monitor bewegt sich der Pfeil auf W.
- Standardmäßig ist der Zoom auf den maximalen Weitwinkel-Wert eingestellt (Originalauflösung des Motivs).

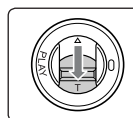

Schieben Sie zum Einzoomen den Zoomregler [W/T] nach unten.

- Das fotografierte Motiv erscheint größer, was den Eindruck erweckt,

als ob Sie aus nächster Nähe fotografieren würden.

- In der Zoomanzeige bewegt sich der Pfeil auf T.
- Die höchste verfügbare optische Zoomstufe ist der zehnfache Zoom.

[Hinweise]

- ❖ Häufiger Gebrauch des Zooms kann zu höherem Stromverbrauch führen.
- ❖ Das Gerät verfügt sowohl über einen zehnfachen digitalen, wie auch einen zehnfachen optischen Zoom, so dass sich insgesamt ein 100-facher Zoomfaktor ergibt.
- ❖ Der optische Zoom wirkt sich nicht negativ auf die Bildqualität aus.

Photo Mode : Viewing

Viewing Photo Files on the LCD monitor

It is handy and practical to view photos using the LCD monitor in locations such as in a car, indoors, or outdoors.

1. Press the [POWER] button to turn on the Memory Camcorder.
 - ◆ The Movie Record screen appears.
2. Set the *Photo* mode by pressing the [MODE] button.
 - ◆ The Photo Capture screen appears.
3. Press the [PLAY] button or [Joystick(OK)].
 - ◆ Switches to Photo View mode.
4. Move the [Joystick] left / right to find the photo you want to view.
 - ◆ Each movement of the joystick goes to the previous / next photo.

[Notes]

- ❖ If there is no file stored to view, the message <No Files...> appears.
- ❖ Moving the [Joystick] right at the last photo will move to the first photo.
- ❖ Moving the [Joystick] left at the first photo will move to the last photo.
- ❖ Moving the [Joystick] left / right for more than 1 second will start fast search.
- ❖ While the menu screen is displayed, pressing the [Record / Stop] button will move to Photo Capture mode.

Modus Photo (Foto): Wiedergabe

Fotodateien auf dem LCD-Monitor ansehen

Mit dem LCD-Monitor des Camcorders können Sie auch auf Reisen oder im Freien problemlos ihre Fotos ansehen.

1. Drücken Sie die Taste [POWER], um den Speicher Camcorder einzuschalten.
 - ◆ Der Bildschirm Movie Record (Videoaufnahme) wird angezeigt.
2. Stellen Sie den Modus *Photo* ein, indem Sie die Taste [MODE] drücken.
 - ◆ Der Bildschirm zur Fotoaufnahme erscheint.
3. Drücken Sie die Taste [PLAY] oder [Joystick(OK)].
 - ◆ Damit schalten Sie zum Modus Photo View (Fotowiedergabe) um.
4. Bewegen Sie den [Joystick] nach rechts oder links, um das Foto zu finden, das Sie sehen möchten.
 - ◆ Jede Bewegung des Joysticks führt zum vorherigen / folgenden Foto.

[Hinweise]

- ❖ Wenn keine Dateien zur Wiedergabe vorhanden sind, erscheint die Anzeige <No Files...> (Keine Dat. ...).
- ❖ Bewegen Sie den [Joystick] nach rechts, wenn das letzte Foto angezeigt wird, erscheint das erste Foto von Neuem.
- ❖ Bewegen Sie den [Joystick] nach links, wenn das erste Foto angezeigt wird, erscheint wiederum das letzte Foto.
- ❖ Wenn Sie den [Joystick] länger als eine Sekunde rechts oder links halten, wird die Schnellsuche ausgelöst.
- ❖ Bei angezeigtem Menübildschirm können Sie durch Drücken der Aufnahme-/Stopptaste in den Modus Photo Capture (Fotoaufnahme) gelangen.

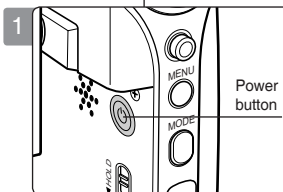
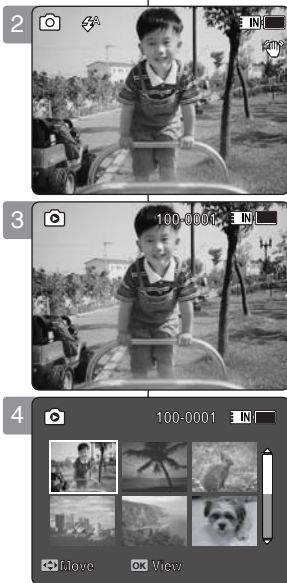

Photo Mode : Viewing

Viewing Multiple Photo Files

Using the [W/T] switch in Photo View mode, you can display multiple images on one LCD screen.

1. Press the [POWER] button to turn on the Memory Camcorder.
 - ◆ The Movie Record screen appears.
2. Set the *Photo* mode by pressing the [MODE] button.
 - ◆ The Photo Capture screen appears.
3. Press the [PLAY] button or [Joystick(OK)] and slide the [W/T] switch to W(WIDE).
 - ◆ The Multi-view screen appears.
4. Move the [Joystick] to the left/ right/ up/ down to find the photo file you want to view.
5. Press [PLAY] button or [Joystick(OK)] to view the photo file you want.
 - ◆ The full screen is displayed.



[Notes]

- ❖ If there is no file stored to view, the message <No Files...> appears.
- ❖ Display time may vary depending on the picture size.
- ❖ The image edited or turned in Image Viewer programme on your PC may not be displayed.

Modus Photo (Foto): Wiedergabe

Mehrere Fotodateien ansehen

Sie können mehrere Bilder auf dem LCD-Monitor anzeigen, indem Sie den Regler [W/T] im Modus Photo View (Fotowiedergabe) verwenden.

1. Drücken Sie die Taste [POWER], um den Speicher Camcorder einzuschalten.
 - ◆ Der Bildschirm Movie Record (Videoaufnahme) wird angezeigt.
2. Stellen Sie den Modus *Photo* ein, indem Sie die Taste [MODE] drücken.
 - ◆ Der Bildschirm zur Fotoaufnahme erscheint.
3. Drücken Sie die Taste [PLAY] oder [Joystick(OK)] und stellen Sie den Regler [W/T] auf W (Weitwinkel).
 - ◆ Die Mehrbildansicht wird angezeigt.
4. Bewegen Sie den [Joystick] nach links, rechts, oben oder unten, um die gewünschte Fotodatei zu finden.
5. Drücken Sie die Taste [PLAY] oder [Joystick(OK)], um die gewünschte Fotodatei anzusehen.
 - ◆ Vollbildansicht.

[Hinweise]

- ❖ Wenn keine Dateien zur Wiedergabe vorhanden sind, erscheint die Anzeige <No Files...> (Keine Dat. ...).
- ❖ Die Anzeigzeit kann je nach Bildgröße variieren.
- ❖ Fotos, die in einem Bildbearbeitungsprogramm in Ihrem Computer bearbeitet oder gespeichert wurden, können nicht angezeigt werden.

Photo Mode : Setting the Capturing Options

Aufnahmeoptionen einstellen

Setting the White Balance

The White Balance allows calibration of the picture for accurate colour display in different lighting conditions. We recommend setting the white balance prior to any photo capturing.

1. Press the [POWER] button to turn on the Memory Camcorder.
 - ◆ The Movie Record screen appears.
2. Set the *Photo* mode by pressing the [MODE] button.
 - ◆ The Photo Capture screen appears.
3. Press the [MENU] button. Move the [Joystick] left / right to select <White Balance>.
4. Move the [Joystick] up / down to select an option, and then press the [Joystick(OK)].
 - ◆ To set Custom, frame your Memory Camcorder on a white area (such as a wall), filling the LCD monitor with white colour. Press the [Joystick(OK)] to set.

Auto	Automatically sets according to the shooting environment.
Daylight	Adjusts the color according to daylight/indoor, outdoor light.
Fluorescent	Suitable for a fluorescent light environment.
Tungsten	Suitable for an incandescent light environment.
Custom	Adjusts the white balance based on the shooting environment.

5. Press the [MENU] button to exit the menu.
 - ◆ The selected function icon is displayed.
 - ◆ If <Auto> is selected, no icon will be displayed.

[Notes]

- ❖ When taking pictures outdoors, <Auto> setting will allow you to obtain the best results.
- ❖ As the lighting condition changes, set the appropriate white balance before taking a picture.
- ❖ The subject used for <Custom> should be white colour. If not, the colour balance will not be natural.
- ❖ While the menu screen is displayed, pressing the [Record / Stop] button will move to Photo Capture mode.

Weißabgleich einstellen

Der Weißabgleich sorgt bei unterschiedlichen Lichtverhältnissen für eine natürliche Farbbalance. Wir empfehlen Ihnen, den Weißabgleich vor jeder Aufnahme richtig einzustellen.

1. Drücken Sie die Taste [POWER], um den Speicher Camcorder einzuschalten.
 - ◆ Der Bildschirm Movie Record (Videoaufnahme) wird angezeigt.
2. Stellen Sie den Modus *Photo* ein, indem Sie die Taste [MODE] drücken.
 - ◆ Der Bildschirm zur Fotoaufnahme erscheint.
3. Drücken Sie die Taste [MENU]. Bewegen Sie den [Joystick] nach links oder rechts, um das Menü <White Balance> (Weißabgl.) auszuwählen.
4. Bewegen Sie den [Joystick] nach oben oder unten, um die gewünschte Option auszuwählen, und drücken Sie dann [Joystick(OK)].
 - ◆ Zur Einstellung des Custom fokussieren Sie ein weißes Objekt (z.B. eine Wand), das den LCD-Monitor vollständig mit weißer Farbe ausfüllt. Drücken Sie [Joystick(OK)], um die Einstellung zu bestätigen.

Auto	Automatischer Abgleich anhand der Aufnahmeumgebung.
Daylight (Tagesli)	Stimmt die Farben auf Tageslicht (innen und außen) ab.
Fluorescent (Neonlicht)	Geeignet für Beleuchtung mit Leuchtstoffröhren.
Tungsten (Glühlampe)	Geeignet für Beleuchtung mit Glühlampen.
Custom (Benutzer)	Einstellung des Weißabgleichs anhand der Aufnahmeumgebung.

5. Drücken Sie die Taste [MENU], um das Menü zu verlassen.
 - ◆ Das Symbol für die gewählte Funktion wird angezeigt.
 - ◆ Bei der Einstellung <Auto> wird kein Symbol angezeigt.

[Hinweise]

- ❖ Im Allgemeinen erzielen Sie bei Außenaufnahmen mit der Einstellung <Auto> die besten Ergebnisse.
- ❖ Bei allen anderen Lichtverhältnissen sollten Sie vor der Aufnahme die passende Weißabgleich-Option auswählen.
- ❖ Das für die Einstellung <Custom> (Benutzer) fokussierte Objekt sollte weiß sein. Andernfalls wird kein neutraler Farbausgleich erzielt.
- ❖ Bei angezeigtem Menübildschirm können Sie durch Drücken der Aufnahme-/Stopptaste in den Modus Photo Capture (Fotoaufnahme) gelangen.

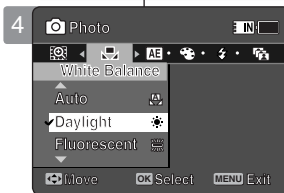
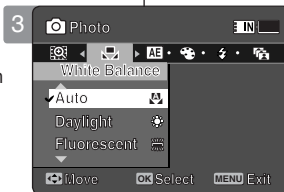

Photo Mode : Setting the Capturing Options

Aufnahmeoptionen einstellen

Setting the Program AE (Programmed Auto Exposure)

Program AE modes are preset automatic exposure modes based upon an internal computer programme. Program AE allows you to adjust the aperture setting to suit different conditions.

1. Press the [POWER] button to turn on the Memory Camcorder.
 - ◆ The Movie Record screen appears.
2. Set the *Photo* mode by pressing the [MODE] button.
 - ◆ The Photo Capture screen appears.
3. Press the [MENU] button. Move the [Joystick] left / right to select <Program AE>.
4. Move the [Joystick] up / down to select an option, and then press the [Joystick(OK)].

Auto	Auto balances between the subject and background to get the best result. The shutter speed automatically varies from 1/50 to 1/250 per second depending on the scene.
Sports	For recording fast-moving people or objects. It is suitable for sports events and recording outside in the car.
Spotlight	Compensates for a subject that appears too bright under strong direct light such as spotlight. It is suitable for concerts and school performances.
Sand/Snow	Use when the light is very strong such as on the beach or in the snow.

5. Press the [MENU] button to exit the menu.
 - ◆ The selected function icon is displayed.
 - ◆ If you select <Auto>, no icon is displayed.

[Note]

- ❖ While the menu screen is displayed, pressing the [Record / Stop] button will move to Photo Capture mode.



Einstellen des Belichtungsprogramms

Bei den automatischen Belichtungsprogrammen (AE) handelt es sich um Voreinstellungen für die Belichtung, die auf einem internen Computerprogramm basieren. Mit diesem Belichtungsprogramm können Sie die Blendenöffnung an die jeweiligen Aufnahmebedingungen anpassen.

1. Drücken Sie die Taste [POWER], um den Speicher Camcorder einzuschalten.
 - ◆ Der Bildschirm Movie Record (Videoaufnahme) wird angezeigt.
2. Stellen Sie den Modus *Photo* ein, indem Sie die Taste [MODE] drücken.
 - ◆ Der Bildschirm zur Fotoaufnahme erscheint.
3. Drücken Sie die Taste [MENU]. Bewegen Sie den [Joystick] nach links oder rechts, um das Menü < Program AE> (Belicht.Prog) auszuwählen.
4. Bewegen Sie den [Joystick] nach oben oder unten, um die gewünschte Option auszuwählen, und drücken Sie dann [Joystick(OK)].

Auto	Automatisches Abgleichen des Motivs mit dem Hintergrund, um das beste Ergebnis zu erzielen. Die automatische Verschlusszeit variiert, abhängig vom Motiv, zwischen 1/50 und 1/250 pro Sekunde.
Sports (Sport)	Zur Aufnahme sich schnell bewogender Motive. Diese Einstellung ist ideal zum Filmen von Sportveranstaltungen und Aufnahmen aus dem Auto.
Spotlight	Für Motive, die bei extremem Lichteinfall zu hell erscheinen (z. B. unter Scheinwerfern). Diese Einstellung ist ideal für Konzerte und Schulaufführungen.
Sand/Snow (Sand/Schnee)	Geeignet für sehr intensives Licht, z. B. am Strand oder im Schnee.

5. Drücken Sie die Taste [MENU], um das Menü zu verlassen.
 - ◆ Das Symbol für die gewählte Funktion wird angezeigt.
 - ◆ Wenn Sie <Auto> wählen, wird kein Symbol angezeigt.

[Hinweis]

- ❖ Bei angezeigtem Menübildschirm können Sie durch Drücken der Aufnahme-/Stopptaste in den Modus Photo Capture (Fotoaufnahme) gelangen.

Photo Mode : Setting the Capturing Options

Aufnahmeoptionen einstellen

Setting the Effect

You can apply various effects to your photos.

1. Press the [POWER] button to turn on the Memory Camcorder.
 - ◆ The Movie Record screen appears.
2. Set the *Photo* mode by pressing the [MODE] button.
 - ◆ The Photo Capture screen appears.
3. Press the [MENU] button. Move the [Joystick] left / right to select <Effect>.
4. Move the [Joystick] up / down to select an option, and then press the [Joystick(OK)].

Off (Aus)	Cancels the <Effect>.
Art	Adds artistic effects to your photo file.
Mosaic	A mosaic overlay appears on your photo file.
Sepia	The picture is displayed in sepia color similar to that of an old photograph.
Negative	Reverses the colors, creating the look of a negative.
Mirror	This mode cuts the picture in half using a mirror effect.
B&W	Changes the images into Black and White.

5. Press the [MENU] button to exit the menu.
 - ◆ The selected effect and icon are displayed.
 - ◆ If you select <Off>, no icon is displayed.

[Note]

- ✦ While the menu screen is displayed, pressing the [Record / Stop] button will move to Photo Capture mode.

Digitale Effekte einstellen

Sie können Ihren Aufnahmen verschiedene digitale Effekte hinzufügen.

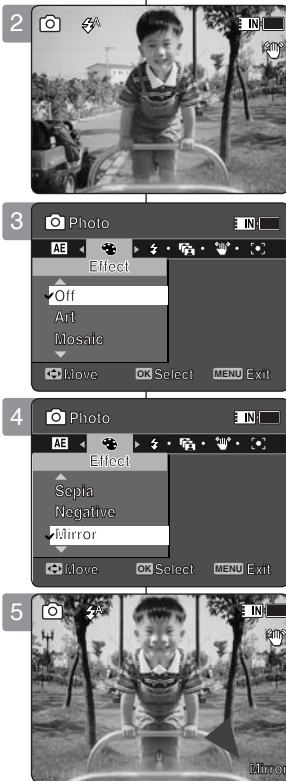

1. Drücken Sie die Taste [POWER], um den Speicher Camcorder einzuschalten.
 - ◆ Der Bildschirm Movie Record (Videoaufnahme) wird angezeigt.
2. Stellen Sie den Modus *Photo* ein, indem Sie die Taste [MODE] drücken.
 - ◆ Der Bildschirm zur Fotoaufnahme erscheint.
3. Drücken Sie die Taste [MENU]. Bewegen Sie den [Joystick] nach links oder rechts, um das Menü <Effect> (Effekte) auszuwählen.
4. Bewegen Sie den [Joystick] nach oben oder unten, um die gewünschte Option auszuwählen, und drücken Sie dann [Joystick(OK)].

Off (Aus)	Löscht den Effekt.
Art (Arte)	Verschönert Ihre Fotodatei mit künstlerischen Effekten.
Mosaic (Mosaik)	Ihre Fotodatei bekommt einen Mosaiküberzug.
Sepia	Das Bild wird in Sepiatönen angezeigt, so dass es wie eine alte Fotografie erscheint.
Negative (Negativ)	Die Farben der Aufnahme werden invertiert, das Bild sieht aus wie ein Negativ.
Mirror (Spiegel)	Ihre Aufnahme wird in zwei Hälften geteilt, die sich aneinander spiegeln.
B&W (S/W)	Die Aufnahmen werden in Schwarzweiß dargestellt.

5. Drücken Sie die Taste [MENU], um das Menü zu verlassen.
 - ◆ Der gewählte Effekt und das entsprechende Symbol werden angezeigt.
 - ◆ Bei der Einstellung <Off> (Aus) wird kein Symbol angezeigt.

[Hinweis]

- ✦ Bei angezeigtem Menübildschirm können Sie durch Drücken der Aufnahme-/Stoptaste in den Modus Photo Capture (Fotoaufnahme) gelangen.

Photo Mode : Setting the Capturing Options

Aufnahmeoptionen einstellen

Setting the Flash

Flash is very useful not only for brighter subjects at night, but also in daytime when there is not enough lighting on the subject, such as in a shadow, indoors, and in backlight situations.

1. Press the [POWER] button to turn on the Memory Camcorder.

- ◆ The Movie Record screen appears.

2. Set the *Photo* mode by pressing the [MODE] button.

- ◆ The Photo Capture screen appears.

3. Press the [MENU] button.

Move the [Joystick] left / right to select <Flash>.

4. Move the [Joystick] up / down to select an option, and then press the [Joystick(OK)].

On	Flash will go on.
Auto	Flash will be set automatically according to lighting conditions.
Off	Flash will not come on. Select this option when you cannot use the flash in locations such as a museum.

5. Press the [MENU] button to exit the menu.

- ◆ The selected function icon is displayed.

[Notes]

- ❖ If the battery is low, the flash will not operate automatically.
- ❖ Flash is not as effective as a normal strobe light.
- ❖ While the menu screen is displayed, pressing the [Record / Stop] button will move to Photo Capture mode.
- ❖ VP-MM10S(BL) does not provide Flash function.

Blitzlicht einstellen

Der Blitz ist nicht nur nachts, sondern bei ungünstigen Lichtverhältnissen (z. B. Schatten, Innenräume, Gegenlicht) auch tagsüber sinnvoll.

1. Drücken Sie die Taste [POWER], um den Speicher Camcorder einzuschalten.

- ◆ Der Bildschirm Movie Record (Videoaufnahme) wird angezeigt.

2. Stellen Sie den Modus *Photo* ein, indem Sie die Taste [MODE] drücken.

- ◆ Der Bildschirm zur Fotoaufnahme erscheint.

3. Drücken Sie die Taste [MENU]. Bewegen Sie den [Joystick] nach links oder rechts, um das Menü <Flash> (Blitz) auszuwählen.

4. Bewegen Sie den [Joystick] nach oben oder unten, um die gewünschte Option auszuwählen, und drücken Sie dann [Joystick(OK)].

On(Ein)	Der Blitz geht an.
Auto	Die Blitzlichteinstellungen werden automatisch anhand der Lichtverhältnisse vorgenommen.
Off(Aus)	Der Blitz ist ausgeschaltet. Wählen Sie diese Option in Situationen, in denen Sie nicht mit Blitzlicht fotografieren können, wie z.B. in einem Museum.

5. Drücken Sie die Taste [MENU], um das Menü zu verlassen.

- ◆ Das Symbol für die gewählte Funktion wird angezeigt.

[Hinweise]

- ❖ Wenn der Akku fast leer ist, funktioniert der Blitz nicht mehr automatisch.
- ❖ Blitzlicht ist nicht so effektiv wie normales Stroboskoplicht.
- ❖ Bei angezeigtem Menübildschirm können Sie durch Drücken der Aufnahme-/Stopptaste in den Modus Photo Capture (Fotoaufnahme) gelangen.
- ❖ VP-MM10S(BL) verfügt nicht über die Funktion „Flash“ (Blitz).



Photo Mode : Setting the Capturing Options

Aufnahmeoptionen einstellen

Setting the Continuous Shot

You can take a series of pictures continuously with just one press of the shutter.

1. Press the [POWER] button to turn on the Memory Camcorder.
 - ◆ The Movie Record screen appears.
2. Set the *Photo* mode by pressing the [MODE] button.
 - ◆ The Photo Capture screen appears.
3. Press the [MENU] button. Move the [Joystick] left / right to select <Continuous Shot>.
4. Move the [Joystick] up / down to select an option, and then press the [Joystick(OK)].
 - ◆ <Off>: Disables Continuous Shot and takes one photo at a time.
 - ◆ <3 shots>: Enables Continuous Shot and takes 3 photos in a row.
5. Press the [MENU] button to exit the menu.
 - ◆ The selected function icon is displayed.
 - ◆ If <Off> is selected, no icon will be displayed.

[Notes]

- ❖ When you set <Continuous Shot>, you cannot use the flash. (VP-MM11S(BL)/MM12S(BL) only)
- ❖ While the menu screen is displayed, pressing the [Record / Stop] button will move to Photo Capture mode.

Serienbild einstellen

Mit Hilfe dieser Funktion können Sie mit einem einzigen Tastendruck eine Serie von Einzelaufnahmen machen.

1. Drücken Sie die Taste [POWER], um den Speicher Camcorder einzuschalten.
 - ◆ Der Bildschirm Movie Record (Videoaufnahme) wird angezeigt.
2. Stellen Sie den Modus *Photo* ein, indem Sie die Taste [MODE] drücken.
 - ◆ Der Bildschirm zur Fotoaufnahme erscheint.
3. Drücken Sie die Taste [MENU]. Bewegen Sie den [Joystick] nach links oder rechts, um das Menü <Continuous Shot> (Serienbild) auszuwählen.
4. Bewegen Sie den [Joystick] nach oben oder unten, um die gewünschte Option auszuwählen, und drücken Sie dann [Joystick(OK)].
 - ◆ <Off> (Aus): Deaktiviert die Funktion Continuous Shot (Serienbild) und stellt auf die Aufnahme einzelner Bilder um.
 - ◆ <3 shots>(3 Aufn.): Bei Betätigung des Auslösers wird eine Serie von drei Einzelbildern aufgenommen.
5. Drücken Sie die Taste [MENU], um das Menü zu verlassen.
 - ◆ Das Symbol für die gewählte Funktion wird angezeigt.
 - ◆ Bei der Einstellung <Off> (Aus) wird kein Symbol angezeigt.

[Hinweise]

- ❖ Bei aktivierter Serienbild-Funktion können Sie kein Blitzlicht verwenden. (nur VP-MM11S(BL)/MM12S(BL))
- ❖ Bei angezeigtem Menübildschirm können Sie durch Drücken der Aufnahme-/Stopptaste in den Modus Photo Capture (Fotoaufnahme) gelangen.



Photo Mode : Setting the Capturing Options

Setting the EIS (Electronic Image Stabilizer)

The Electronic Image Stabilizer is a function that compensates for hand shake and other movements while taking pictures.

EIS provides more stable photo when:

- ◆ Photo capturing while zooming
- ◆ Capturing small objects
- ◆ Capturing while walking or moving
- ◆ Capturing through the window of a moving vehicle

1. Press the [POWER] button to turn on the Memory Camcorder.

- ◆ The Movie Record screen appears.

2. Set the *Photo* mode by pressing the [MODE] button.

- ◆ The Photo Capture screen appears.

3. Press the [MENU] button.

Move the [Joystick] left / right to select <EIS>.

4. Move the [Joystick] up / down to select an option, and then press the [Joystick(OK)].

- ◆ <On>: Enables EIS function.
- ◆ <Off>: Disables EIS function.

5. Press the [MENU] button to exit the menu.

- ◆ If you select <On>, the EIS icon () is displayed.
- ◆ If you select <Off>, no icon is displayed.

[Note]

- ❖ While the menu screen is displayed, pressing the [Record / Stop] button will move to Photo Capture mode.



Aufnahmeoptionen einstellen

EIS (Elektronische Bildstabilisierung) einstellen

Die elektronische Bildstabilisierung EIS gleicht Bewegungen wie z.B. ein Handschütteln während der Aufnahme aus.

EIS sorgt in folgenden Situationen für verbesserte Aufnahmen:

- ◆ Bei Aufnahmen mit Zoom
- ◆ Beim Aufnehmen kleiner Motive
- ◆ Beim Aufnehmen während des Gehens oder in Bewegung
- ◆ Wenn durch das Fenster aus einem Auto fotografiert wird

1. Drücken Sie die Taste [POWER], um den Speicher Camcorder einzuschalten.

- ◆ Der Bildschirm Movie Record (Videoaufnahme) wird angezeigt.

2. Stellen Sie den Modus *Photo* ein, indem Sie die Taste [MODE] drücken.

- ◆ Der Bildschirm zur Fotoaufnahme erscheint.

3. Drücken Sie die Taste [MENU].

Bewegen Sie den [Joystick] nach links oder rechts, um das Menü <EIS> auszuwählen.

4. Bewegen Sie den [Joystick] nach oben oder unten, um die gewünschte Option auszuwählen, und drücken Sie dann [Joystick(OK)].

- ◆ <On> (Ein): EIS-Funktion wird aktiviert.
- ◆ <Off> (Aus): EIS-Funktion wird deaktiviert.

5. Drücken Sie die Taste [MENU], um das Menü zu verlassen.

- ◆ Wenn Sie <On> (Ein) wählen, wird das EIS-Symbol () angezeigt.
- ◆ Wenn Sie <Off> (Aus) wählen, wird kein Symbol angezeigt.

[Hinweis]

- ❖ Bei angezeigtem Menübildschirm können Sie durch Drücken der Aufnahme-/Stopptaste in den Modus Photo Capture (Fotoaufnahme) gelangen.

Photo Mode : Setting the Capturing Options

Setting the Focus

Select an appropriate focus method for the best results.

1. Press the [POWER] button to turn on the Memory Camcorder.
 - ◆ The Movie Record screen appears.
2. Set the *Photo* mode by pressing the [MODE] button.
 - ◆ The Photo Capture screen appears.
3. Press the [MENU] button. Move the [Joystick] left / right to select <Focus>.
4. Move the [Joystick] up / down to select an option, and then press the [Joystick(OK)].
 - ◆ <AF>: Set the focus automatically.
 - ◆ <MF>: Set the focus manually.
5. Press the [MENU] button to exit the menu.
 - ◆ If you select the <MF>, the icon () is displayed.
 - ◆ If you select the <AF>, no icon is displayed.

Manual Focus <MF>

Adjust the focus by moving [Joystick] up/down to zoom in or out manually.

- ◆ When a picture has subjects close or distant to the Memory Camcorder
- ◆ When a person is enveloped in fog or surrounded by snow

[Note]

- ❖ While the menu screen is displayed, pressing the [Record / Stop] button will move to Photo Capture mode.

Aufnahmeoptionen einstellen

Einstellen des Fokus

Wählen Sie das passende Fokusverfahren, um optimale Resultate zu erzielen.



1. Drücken Sie die Taste [POWER], um den Speicher Camcorder einzuschalten.
 - ◆ Der Bildschirm Movie Record (Videoaufnahme) wird angezeigt.
2. Stellen Sie den Modus *Photo* ein, indem Sie die Taste [MODE] drücken.
 - ◆ Der Bildschirm zur Fotoaufnahme erscheint.
3. Drücken Sie die Taste [MENU]. Bewegen Sie den [Joystick] nach links oder rechts, um das Menü <Focus> (Fokus) auszuwählen.
4. Bewegen Sie den [Joystick] nach oben oder unten, um die gewünschte Option auszuwählen, und drücken Sie dann [Joystick(OK)].
 - ◆ <AF>: Automatische Fokuseinstellung.
 - ◆ <MF>: Manuelle Fokuseinstellung.
5. Drücken Sie die Taste [MENU], um das Menü zu verlassen.
 - ◆ Wenn Sie <MF> wählen, wird das Symbol () angezeigt.
 - ◆ Wenn Sie <AF> wählen, wird kein Symbol angezeigt.

Manueller Fokus <MF>

Indem Sie den [Joystick] nach oben und unten bewegen, stellen Sie die Schärfe manuell ein.

- ◆ Wenn ein Bild sowohl entfernte als auch nahe Motive enthält.
- ◆ Wenn sich die aufgenommene Person im Nebel oder Schneetreiben befindet.

[Hinweis]

- ❖ Bei angezeigtem Menübildschirm können Sie durch Drücken der Aufnahme-/Stopptaste in den Modus Photo Capture (Fotoaufnahme) gelangen.

Photo Mode : Setting the Capturing Options

Setting the BLC (Backlight Compensation)

The Backlight Compensation function helps to make the subject brighter when the subject is in front of a window or the subject is too dark to distinguish. You can use this function when using the Memory Camcorder in the bright backgrounds including snow scenes.

1. Press the [POWER] button to turn on the Memory Camcorder.
 - ◆ The Movie Record screen appears.
2. Set the *Photo* mode by pressing the [MODE] button.
 - ◆ The Photo Capture screen appears.
3. Press the [MENU] button. Move the [Joystick] left /right to select <BLC>.
4. Move the [Joystick] up / down to select an option, and then press the [Joystick(OK)].
 - ◆ <On>: Set the BLC function.
 - ◆ <Off>: Cancel the BLC function.
5. Press the [MENU] button to exit the menu.
 - ◆ The selected function icon (🌞) is displayed.
 - ◆ If you select <Off>, no icon is displayed.

[Notes]

- ❖ The BLC is set to <Off> when the Memory Camcorder is turned off.
- ❖ While the menu screen is displayed, pressing the [Record / Stop] button will move to Photo Capture mode.



Aufnahmeoptionen einstellen

Einstellen der BLC-Funktion (Gegenlicht-Ausgleich)

Der Gegenlicht-Ausgleich lässt das Motiv heller wirken, wenn es vor einem Fenster steht oder wenn es sich schlecht vom Hintergrund abhebt, weil es zu dunkel ist. Diese Funktion ist ideal, wenn Sie den Speicher Camcorder für Aufnahmen vor hellem Hintergrund oder im Schnee verwenden.

1. Drücken Sie die Taste [POWER], um den Speicher Camcorder einzuschalten.
 - ◆ Der Bildschirm Movie Record (Videoaufnahme) wird angezeigt.
2. Stellen Sie den Modus *Photo* ein, indem Sie die Taste [MODE] drücken.
 - ◆ Der Bildschirm zur Fotoaufnahme erscheint.
3. Drücken Sie die Taste [MENU]. Bewegen Sie den [Joystick] nach links oder rechts, um das Menü <BLC> auszuwählen.
4. Bewegen Sie den [Joystick] nach oben oder unten, um die gewünschte Option auszuwählen, und drücken Sie dann [Joystick(OK)].
 - ◆ <On> (Ein): Stellen Sie die BLC-Funktion ein (Gegenlicht-Ausgleich).
 - ◆ <Off> (Aus): Löschen Sie die BLC-Funktion.
5. Drücken Sie die Taste [MENU], um das Menü zu verlassen.
 - ◆ Das Symbol für die gewählte Funktion (🌞) wird angezeigt.
 - ◆ Wenn Sie <Off> (Aus) wählen, wird kein Symbol angezeigt.

[Hinweise]

- ❖ Wenn der Speicher Camcorder ausgeschaltet wird, stellt sich die BLC-Funktion automatisch auf <Off> (Aus).
- ❖ Bei angezeigtem Menübildschirm können Sie durch Drücken der Aufnahme-/Stopptaste in den Modus Photo Capture (Fotoaufnahme) gelangen.

Photo Mode : Setting the Capturing Options

Aufnahmeoptionen einstellen

Setting the Digital Zoom

As well as the 10x optical zoom, this Memory Camcorder supports 10x digital zoom which produces a total of 100x zoom. Exceeding the optical zoom limit will automatically engage the digital zoom when available. Digital zoom may produce a grainy picture.

1. Press the [POWER] button to turn on the Memory Camcorder.
 - ◆ The Movie Record screen appears.
2. Set the *Photo* mode by pressing the [MODE] button.
 - ◆ The Photo Capture screen appears.
3. Press the [MENU] button. Move the [Joystick] left /right to select <Digital Zoom>.
4. Move the [Joystick] up / down to select an option, and then press the [Joystick(OK)].
 - ◆ <On>: Enables digital zoom. Attempts to zoom in more than 10x will automatically apply digital zooming.(up to 100x)
 - ◆ <Off>: Disables digital zoom. Only optical zoom 10x will be supported for zooming
5. Press the [MENU] button to exit the menu.
 - ◆ When using the digital zoom switch, a digital zoom indicator appears on the screen.

[Note]

- ❖ While the menu screen is displayed, pressing the [Record / Stop] button will move to Photo Capture mode.

Einstellen des digitalen Zooms

Das Gerät verfügt sowohl über einen zehnfachen digitalen, wie auch einen zehnfachen optischen Zoom, so dass sich insgesamt ein 100-facher Zoomfaktor ergibt. Beim Vergrößern über den optischen Zoombereich hinaus wird automatisch der digitale Zoom zugeschaltet, sofern dieser verfügbar ist. Die Verwendung des digitalen Zooms kann zu grobkörnigen Bildern führen.

1. Drücken Sie die Taste [POWER], um den Speicher Camcorder einzuschalten.
 - ◆ Der Bildschirm Movie Record (Videoaufnahme) wird angezeigt.
2. Stellen Sie den Modus *Photo* ein, indem Sie die Taste [MODE] drücken.
 - ◆ Der Bildschirm zur Fotoaufnahme erscheint.
3. Drücken Sie die Taste [MENU]. Bewegen Sie den [Joystick] nach links oder rechts, um das Menü <Digital Zoom> (Digit. Zoom) auszuwählen.
4. Bewegen Sie den [Joystick] nach oben oder unten, um die gewünschte Option auszuwählen, und drücken Sie dann [Joystick(OK)].
 - ◆ <On> (Ein): Der digitale Zoom ist aktiviert. Wenn der Zoomfaktor höher als zehnfach sein soll, wird automatisch der digitale Zoom verwendet (bis zu 100-fach).
 - ◆ <Off> (Aus): Schaltet den digitalen Zoom aus. Das Zoomen erfolgt rein über den optischen Zoom (maximaler Zoomfaktor 10).
5. Drücken Sie die Taste [MENU], um das Menü zu verlassen.
 - ◆ Wenn der Digitalzoom aktiviert ist, wird auf dem Bildschirm ein entsprechendes Symbol angezeigt.

[Hinweis]

- ❖ Bei angezeigtem Menübildschirm können Sie durch Drücken der Aufnahme-/Stoppaste in den Modus Photo Capture (Fotoaufnahme) gelangen.



Deleting Photo Files

You can delete saved photo files.

1. Press the [POWER] button to turn on the Memory Camcorder.
 - ◆ The Movie Record screen appears.
2. Set the *Photo* mode by pressing the [MODE] button.
 - ◆ The Photo Capture screen appears.
3. Press the [PLAY] button or [Joystick(OK)].
 - ◆ Switches to Photo View mode.
 - ◆ Move to the desired photo file, using the [Joystick].

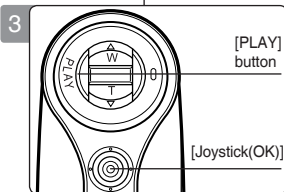

Sie haben die Möglichkeit, gespeicherte Fotodateien zu löschen.

1. Drücken Sie die Taste [POWER], um den Speicher Camcorder einzuschalten.
 - ◆ Der Bildschirm Movie Record (Videoaufnahme) wird angezeigt.
2. Stellen Sie den Modus *Photo* ein, indem Sie die Taste [MODE] drücken.
 - ◆ Der Bildschirm zur Fotoaufnahme erscheint.
3. Drücken Sie die Taste [PLAY] oder [Joystick(OK)].
 - ◆ Damit schalten Sie zum Modus Photo View (Fotowiedergabe) um.
 - ◆ Wählen Sie mit dem [Joystick] die gewünschte Fotodatei.

Deleting a Photo File in Full Screen-View

4. Press the [DELETE] button on the LCD monitor.
5. Select an option by moving the [Joystick] up / down and then press the [Joystick(OK)].
 - ◆ <OK>: Deletes the selected photo file using the [Joystick(OK)].
 - ◆ <Cancel>: Cancels the deletion.
6. Press the [MENU] button to exit the menu.



Fotodateien in der Vollbildansicht löschen

4. Drücken Sie die Taste [DELETE] (löschen) auf dem LCD-Monitor.
5. Bewegen Sie den [Joystick] nach oben oder unten, um die gewünschte Option auszuwählen, und drücken Sie dann [Joystick(OK)].
 - ◆ <OK>: Die ausgewählte Fotodatei wird mit [Joystick(OK)] gelöscht.
 - ◆ <Cancel> (Abbr.): Der Löschvorgang wird abgebrochen.
6. Drücken Sie die Taste [MENU], um das Menü zu verlassen.

Deleting Photo Files in Multi-View

4. Slide the [W/T] switch to W (WIDE).
 - ◆ The screen switches to multi-view.
5. Press the [DELETE] button on the LCD monitor.
6. Select an option by moving the [Joystick] up / down and then press the [Joystick(OK)].
 - ◆ <OK>: Deletes the selected photo file.
 - ◆ <Multi Select>: Multiple photo files can be selected using the [Joystick(OK)]. <✓> indicator appears on the selected files. Press the [PLAY] button to delete.
 - ◆ <All>: All photo files will be deleted.
 - ◆ <Cancel>: Cancels the deletion.

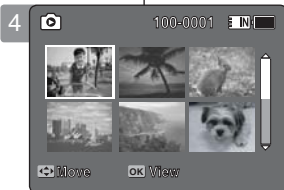

Fotodateien in der Mehrbildansicht löschen

4. Schieben Sie den Regler [W/T] in Richtung W (Weitwinkel).
 - ◆ Der Bildschirm wechselt zur Mehrbildansicht.
5. Drücken Sie die Taste [DELETE] (löschen) auf dem LCD-Monitor.
6. Bewegen Sie den [Joystick] nach oben oder unten, um die gewünschte Option auszuwählen, und drücken Sie dann [Joystick(OK)].
 - ◆ <OK>: Das ausgewählte Bild wird gelöscht.
 - ◆ <Multi Select> (Multi-Auswahl): Wählen Sie mit der Taste [Joystick(OK)] mehrere Fotodateien aus. Die ausgewählten Dateien werden mit dem Symbol <✓> gekennzeichnet. Zum löschen drücken Sie die Taste [PLAY].
 - ◆ <All> (Alle): Alle Fotodateien werden gelöscht.
 - ◆ <Cancel> (Abbr.): Der Löschvorgang wird abgebrochen.

[Notes]

- ❖ Locked files will not be deleted.
- ❖ While the menu screen is displayed, pressing the [Record / Stop] button will move to Photo Capture mode.

[Hinweise]

- ❖ Schreibgeschützte Dateien werden nicht gelöscht.
- ❖ Bei angezeigtem Menübildschirm können Sie durch Drücken der Aufnahme-/Stopptaste in den Modus Photo Capture (Fotoaufnahme) gelangen.

Photo Mode : Setting the Viewing Options

Setting the Slide show

You can set a slide show, and also set the interval and repetition options for the slide show.

- Press the [POWER] button to turn on the Memory Camcorder.
 - The Movie Record screen appears.
- Set the *Photo* mode by pressing the [MODE] button.
 - The Photo Capture screen appears.
- Press the [PLAY] button or [Joystick(OK)].
 - Switches to Photo View mode.
 - Move to the desired photo file, using the [Joystick].
- Press the [MENU] button.
 - Move the [Joystick] left / right to select <Slide>.
- Select <Interval (sec.)> by moving the [Joystick] up / down and then press the [Joystick(OK)].
- Set the interval by moving the [Joystick] up / down and then press the [Joystick(OK)].
 - Interval range: 1 ~ 10 seconds.
- Select <Repeat> by moving the [Joystick] up / down and then press the [Joystick(OK)].
- Set the repeat option by moving the [Joystick] up / down and then press the [Joystick(OK)].
 - <Off>: Sets not to repeat the slide show.
 - <On>: Sets to repeat the slide show.
- Select <Start> by moving the [Joystick] up / down and then press the [Joystick(OK)].
 - Slide show starts. To stop the slide show, press the [Joystick(OK)].

[Notes]

- The interval between photos may vary depending on the size of the photo.
- Slide show starts from the current photo displayed.
- Slide show cannot start from a damaged photo file. Damaged photos will be skipped during the slide show.
- While the menu screen is displayed, pressing the [Record / Stop] button will move to Photo Capture mode.

Wiedergabeoptionen einstellen

Diashow einstellen

Sie können Ihre Fotos als Diashow präsentieren. Sie können dabei das Intervall und den Wiederholungsmodus festlegen.

- Drücken Sie die Taste [POWER], um den Speicher Camcorder einzuschalten.
 - Der Bildschirm Movie Record (Videoaufnahme) wird angezeigt.
- Stellen Sie den Modus *Photo* ein, indem Sie die Taste [MODE] drücken.
 - Der Bildschirm zur Fotoaufnahme erscheint.
- Drücken Sie die Taste [PLAY] oder [Joystick(OK)].
 - Damit schalten Sie zum Modus Photo View (Fotowiedergabe) um.
 - Wählen Sie mit dem [Joystick] die gewünschte Fotodatei.
- Drücken Sie die Taste [MENU]. Bewegen Sie den [Joystick] nach links oder rechts, um das Menü <Slide> (Dia) auszuwählen.
- Bewegen Sie den [Joystick] nach oben oder unten, um die Option <Interval (Sek.)> (Intervall (Sek.)) auszuwählen, und drücken Sie dann [Joystick(OK)].
- Bewegen Sie den [Joystick] nach oben oder unten, um das Intervall auszuwählen, und drücken Sie dann [Joystick(OK)].
 - Intervallbereich: 1 ~ 10 Sekunden.
- Bewegen Sie den [Joystick] nach oben oder unten, um die Option <Repeat> (Wiederh.) auszuwählen, und drücken Sie dann [Joystick(OK)].
- Bewegen Sie den [Joystick] nach oben oder unten, um die Option <Repeat> (Wiederh.) auszuwählen, und drücken Sie dann [Joystick(OK)].
 - <Off> (Aus): Die Diashow wird nicht wiederholt.
 - <On> (Ein): Die Diashow wird wiederholt.
- Bewegen Sie den [Joystick] nach oben oder unten, um die Option <Start> auszuwählen, und drücken Sie dann [Joystick(OK)].
 - Die Diashow beginnt. Drücken Sie auf [Joystick(OK)], um die Diashow anzuhalten.

[Hinweise]

- Das Intervall zwischen den einzelnen Bildern variiert möglicherweise leicht je nach Dateigröße.
- Die Diashow beginnt bei dem momentan angezeigten Foto.
- Eine Diashow kann nicht mit einer defekten Bilddatei gestartet werden. Beschädigte Fotodateien werden bei der Diashow übersprungen.
- Bei angezeigtem Menübildschirm können Sie durch Drücken der Aufnahme-/Stopptaste in den Modus Photo Capture (Fotoaufnahme) gelangen.

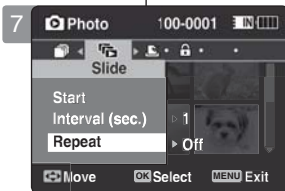
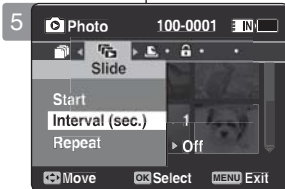

Photo Mode : Setting the Viewing Options

Wiedergabeoptionen einstellen

Setting the DPOF (Digital Print Order Format) Function

You can automatically print a photo file recorded with a printer that supports DPOF.

Setting the DPOF is only available when using a memory card.

1. Insert the memory card into the memory card slot on the Memory Camcorder.
2. Press the [POWER] button to turn on the Memory Camcorder.
 - ◆ The Movie Record screen appears.
3. Set the *Photo mode* by pressing the [MODE] button.
 - ◆ The Photo Capture screen appears.
4. Press the [PLAY] button or [Joystick(OK)].
 - ◆ Switches to Photo View mode.
 - ◆ Move to the desired photo file, using the [Joystick].

Setting the DPOF in Full Screen-View

5. Press the [MENU] button.
 - ◆ Move the [Joystick] left / right to select <DPOF>.
6. Select an option by moving the [Joystick] up / down and then press the [Joystick(OK)].
 - ◆ <Copies>: Move the [Joystick] up / down to select the number of copies you want to print and press the [Joystick(OK)]. (copy range: 0 ~ 30)
 - ◆ <Off>: Cancels DPOF setting.
7. Press the [MENU] button to exit the menu.

Setting the DPOF in Multi-View

5. Slide the [W/T] switch to W (WIDE).
 - ◆ The screen switches to multi-view.
6. Press the [MENU] button.
 - ◆ Move the [Joystick] left / right to select <DPOF>.
7. Select an option by moving the [Joystick] up / down and then press the [Joystick(OK)].
 - ◆ <Copies>: Move the [Joystick] up / down to select the number of copies you want to print and press the [Joystick(OK)]. (copy range: 0 ~ 30)
 - ◆ <Set All>: All photo files will be marked with DPOF settings.
 - ◆ <Reset All>: All photo files will be resetted.
8. Press the [MENU] button to exit the menu.

[Notes]

- ◆ < [DPOF] > icon is displayed on the photos with DPOF setup.
- ◆ Refer to page 125 for further details about printing DPOF files.
- ◆ While the menu screen is displayed, pressing the [Record / Stop] button will move to Photo Capture mode.

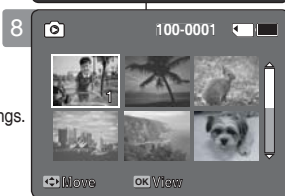
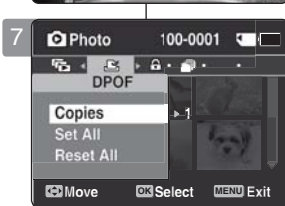

DPOF-Funktion (Digital Print Order Format) einstellen

Mit einem Drucker, der DPOF unterstützt, können Sie gespeicherte Fotodateien automatisch ausdrucken. Bei Verwendung einer Speicherkarte ist die DPOF-Funktion nicht verfügbar.

1. Führen Sie eine Speicherkarte in den Speicherkartensteckplatz des Speicher Camcorders ein.
2. Drücken Sie die Taste [POWER], um den Speicher Camcorder einzuschalten.
 - ◆ Der Bildschirm Movie Record (Videoaufnahme) wird angezeigt.
3. Stellen Sie den Modus *Photo* ein, indem Sie die Taste [MODE] drücken.
 - ◆ Der Bildschirm für die Fotoaufnahme erscheint.
4. Drücken Sie die Taste [PLAY] oder [Joystick(OK)].
 - ◆ Damit schalten Sie zum Modus Photo View (Fotowiedergabe) um.
 - ◆ Wählen Sie mit dem [Joystick] die gewünschte Fotodatei.

DPOF-Funktion (Digital Print Order Format) in der Vollbildansicht einstellen

5. Drücken Sie die Taste [MENU]. Bewegen Sie den [Joystick] nach links oder rechts, um das Menü <DPOF> auszuwählen.
6. Bewegen Sie den [Joystick] nach oben oder unten, um die gewünschte Option auszuwählen, und drücken Sie dann [Joystick(OK)].
 - ◆ <Copies> (Kopien): Bewegen Sie den [Joystick] nach oben oder unten, um die Anzahl der gewünschten Kopien festzulegen und drücken Sie [Joystick(OK)]. (Anzahl der Kopien: 0 ~ 30)
 - ◆ <Off> (Aus): Der DPOF-Druckvorgang wird abgebrochen.
7. Drücken Sie die Taste [MENU], um das Menü zu verlassen.

DPOF-Funktion (Digital Print Order Format) in der Mehrbildansicht einstellen

5. Schieben Sie den Regler [W/T] in Richtung W (Weitwinkel).
 - ◆ Der Bildschirm wechselt zur Mehrbildansicht.
6. Drücken Sie die Taste [MENU].
 - ◆ Bewegen Sie den [Joystick] nach links oder rechts, um das Menü <DPOF> auszuwählen.
7. Bewegen Sie den [Joystick] nach oben oder unten, um die gewünschte Option auszuwählen, und drücken Sie dann [Joystick(OK)].
 - ◆ <Copies> (Kopien): Bewegen Sie den [Joystick] nach oben oder unten, um die Anzahl der gewünschten Kopien festzulegen und drücken Sie [Joystick(OK)]. (Anzahl der Kopien: 0 ~ 30)
 - ◆ <Set All> (Alle einstellen): Alle Fotodateien werden für den Ausdruck per DPOF-Funktion ausgewählt.
 - ◆ <Reset All> (Alle zurücksetzen): Alle Fotodateien werden zurückgesetzt.
8. Drücken Sie die Taste [MENU], um das Menü zu verlassen.

[Hinweise]

- ◆ Die für den DPOF-Ausdruck ausgewählten Bilder sind durch das Symbol < [DPOF] > gekennzeichnet.
- ◆ Auf Seite 125 finden Sie weitere Informationen zum Drucken mit Hilfe von DPOF.
- ◆ Bei angezeigtem Menübildschirm können Sie durch Drücken der Aufnahme-/Stoppaste in den Modus Photo Capture (Fotoaufnahme) gelangen.

Photo Mode : Setting the Viewing Options

Locking Photo Files

You can lock important saved photo files from accidental erasure. Locked files will not be deleted unless you release the lock or format the memory.

1. Press the [POWER] button to turn on the Memory Camcorder.
 - ◆ The Movie Record screen appears.
2. Set the *Photo* mode by pressing the [MODE] button.
 - ◆ The Photo Capture screen appears.
3. Press the [PLAY] button or [Joystick(OK)].
 - ◆ Switches to Photo View mode.
 - ◆ Move to the desired photo file, using the [Joystick].

Locking a Photo File in Full Screen-View

4. Press the [MENU] button. Move the [Joystick] left / right to select <Lock>.
5. Press the [Joystick(OK)].
 - ◆ Locks the selected photo file.
 - ◆ Press the [MENU] button once again to set unlock.

Locking Photo Files in Multi-View

4. Slide the [W/T] switch to W (WIDE).
 - ◆ The screen switches to multi-view.
5. Press the [MENU] button. Move the [Joystick] left / right to select <Lock>.
6. Select an option by moving the [Joystick] up / down and then press the [Joystick (OK)].
 - ◆ <Lock>: Locks the selected photo file using the [Joystick(OK)].
 - ◆ <Multi Select>: Multiple photo files can be selected using the [Joystick(OK)]. <[Lock] icon> indicator appears on the selected files. Press the [PLAY] button to lock.
 - ◆ <Lock All>: All photo files are locked.
 - ◆ <Unlock All>: Unlocking all photo files.

[Notes]

- ◆ The <[Lock] icon> is displayed on the locked file.
- ◆ While the menu screen is displayed, pressing the [Record / Stop] button will move to Photo Capture mode.

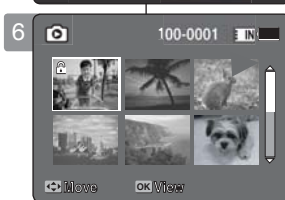
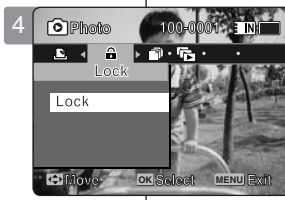

Wiedergabeoptionen einstellen

Fotodateien sperren

Sie können gesperrte Fotodateien vor versehentlichem Löschen schützen. Geschützte Dateien können nur nach Aufheben des Schutzes oder durch Formatieren des Speichers gelöscht werden.

1. Drücken Sie die Taste [POWER], um den Speicher Camcorder einzuschalten.
 - ◆ Der Bildschirm Movie Record (Videoaufnahme) wird angezeigt.
2. Stellen Sie den Modus *Photo* ein, indem Sie die Taste [MODE] drücken.
 - ◆ Der Bildschirm für die Fotoaufnahme erscheint.
3. Drücken Sie die Taste [PLAY] oder [Joystick(OK)]
 - ◆ Damit schalten Sie zum Modus Photo View (Fotowiedergabe) um.
 - ◆ Wählen Sie mit dem [Joystick] die gewünschte Fotodatei.

Fotodateien in der Vollbildansicht sperren

4. Drücken Sie die Taste [MENU]. Bewegen Sie den [Joystick] nach links oder rechts, um das Menü <Lock> (Schutz) auszuwählen.
5. Drücken Sie [Joystick(OK)].
 - ◆ Die ausgewählte Fotodatei wird gesperrt.
 - ◆ Drücken Sie die Taste [MENU] erneut, um den Schutz zu deaktivieren.

Fotodateien in der Mehrbildansicht sperren

4. Schieben Sie den Regler [W/T] in Richtung W (Weitwinkel).
 - ◆ Der Bildschirm wechselt zur Mehrbildansicht.
5. Drücken Sie die Taste [MENU]. Bewegen Sie den [Joystick] nach links oder rechts, um das Menü <Lock> (Schutz) auszuwählen.
6. Bewegen Sie den [Joystick] nach oben oder unten, um die gewünschte Option auszuwählen, und drücken Sie dann [Joystick (OK)].
 - ◆ <Lock> (Schutz): Die ausgewählte Fotodatei wird mit [Joystick(OK)] gesperrt.
 - ◆ <Multi Select> (Multi-Auswahl): Wählen Sie mit der Taste [Joystick(OK)] mehrere Fotodateien aus. Die ausgewählten Dateien werden mit dem Symbol <[Lock] icon> gekennzeichnet. Drücken Sie die Taste [PLAY], um Dateien vor versehentlichem Löschen zu schützen
 - ◆ <Lock All> (Alle sperren): Alle Fotodateien sind gesperrt.
 - ◆ <Unlock All> (Alle entsperren): Alle Fotodateien sind wieder entsperrt.

[Hinweise]

- ◆ Das Symbol <[Lock] icon> wird mit der gesperrten Datei angezeigt.
- ◆ Bei angezeigtem Menübildschirm können Sie durch Drücken der Aufnahme-/Stopptaste in den Modus Photo Capture (Fotoaufnahme) gelangen.

Photo Mode : Setting the Viewing Options

Wiedergabeoptionen einstellen

Copying Photo Files

You can copy saved files from the internal memory to a memory card and vice versa.

1. **Insert the memory card into the memory card slot on the Memory Camcorder.**
2. **Press the [POWER] button to turn on the Memory Camcorder.**
 - ◆ The Movie Record screen appears.
3. **Set the *Photo* mode by pressing the [MODE] button.**
 - ◆ The Photo Capture screen appears.
4. **Press the [PLAY] button or [Joystick(OK)].**
 - ◆ Switches to Photo View mode.
 - ◆ Move to the desired photo file, using the [Joystick].

Copying a Photo File in Full Screen-View

5. **Press the [MENU] button.**
Move the [Joystick] left / right to select <Copy To>.
6. **Press the [Joystick(OK)].**
 - ◆ Copies the selected photo file.

Copying Photo Files in Multi-View

5. **Slide the [W/T] switch to W (WIDE).**
 - ◆ The screen switches to multi-view.
6. **Press the [MENU] button.**
Move the [Joystick] left / right to select <Copy To>.
7. **Select an option by moving the [Joystick] up / down and then press the [Joystick (OK)].**
 - ◆ <OK>: Copies the selected photo file.
 - ◆ <Multi Select>: Multiple photo files can be selected using the [Joystick(OK)].
 - < ✓ > indicator appears on the selected files. Press the [PLAY] button to copy.
 - ◆ <All>: Cancels copying a photo file.

[Notes]

- ❖ The Memory Camcorder copies from the currently-used memory to another. If the internal memory was used, it copies to a memory card.
- ❖ If the memory card is not inserted, you cannot perform the <Copy To> function.
- ❖ While the menu screen is displayed, pressing the [Record / Stop] button will move to Photo Capture mode.

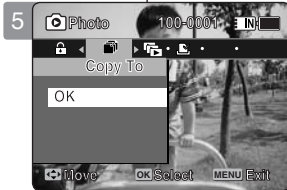

Fotodateien kopieren

Sie können gespeicherte Dateien zwischen dem internen Speicher und einer Speicherkarte hin und her kopieren.

1. **Führen Sie eine Speicherkarte in den Speicherkartenschacht des Speicher Camcorders ein.**
2. **Drücken Sie die Taste [POWER], um den Speicher Camcorder einzuschalten.**
 - ◆ Der Bildschirm Movie Record (Videoaufnahme) wird angezeigt.
3. **Stellen Sie den Modus *Photo* (Foto) ein, indem Sie die Taste [MODE] drücken.**
 - ◆ Der Bildschirm für die Fotoaufnahme erscheint.
4. **Drücken Sie die Taste [PLAY] oder [Joystick(OK)].**
 - ◆ Damit schalten Sie zum Modus Photo View (Fotowiedergabe) um.
 - ◆ Wählen Sie mit dem [Joystick] die gewünschte Fotodatei.

Fotodateien in der Vollbildansicht kopieren

5. **Drücken Sie die Taste [MENU].**
Bewegen Sie den [Joystick] nach links oder rechts, um das Menü <Copy To> (Kop. in) auszuwählen.
6. **Drücken Sie [Joystick (OK)].**
 - ◆ Die ausgewählte Fotodatei wird kopiert.

Fotodateien in der Mehrbildansicht kopieren

5. **Schieben Sie den Regler [W/T] in Richtung W (Weitwinkel).**
 - ◆ Der Bildschirm wechselt zur Mehrbildansicht.
6. **Drücken Sie die Taste [MENU].**
Bewegen Sie den [Joystick] nach links oder rechts, um das Menü <Copy To> (Kop. in) auszuwählen.
7. **Bewegen Sie den [Joystick] nach oben oder unten, um die gewünschte Option auszuwählen, und drücken Sie dann [Joystick (OK)].**
 - ◆ <OK>: Die ausgewählte Fotodatei wird kopiert.
 - ◆ <Multi Select> (Multi-Auswahl): Wählen Sie mit der Taste [Joystick(OK)] mehrere Fotodateien aus. < Die ausgewählten Dateien werden mit dem Symbol < ✓ > gekennzeichnet. Zum kopieren drücken Sie die Taste [PLAY].
 - ◆ <All> (Alle): Die Kopierfunktion wird deaktiviert.

[Hinweise]

- ❖ Der Speicher Camcorder kopiert von dem aktuell verwendeten Speicher auf einen anderen. Wenn also gerade der interne Speicher verwendet wird, werden die Dateien auf eine Speicherkarte kopiert.
- ❖ Wenn keine Speicherkarte eingeführt wurde, können Sie die Kopierfunktion nicht verwenden.
- ❖ Bei angezeigtem Menübildschirm können Sie durch Drücken der Aufnahme-/Stoppaste in den Modus Photo Capture (Fotoaufnahme) gelangen.

3 MP3 Mode

Storing MP3 Files in the Memory Camcorder	75
Copying MP3 Files to the Memory Camcorder	75
Playing	76
Playing MP3 Files.....	76
Setting the MP3 Play Options	77
Deleting MP3 Files	77
Setting the Repeat Play.....	78
Setting the Equalizer	79
Locking MP3 Files	80
Copying MP3 Files	81

- ◆ Save important data / recordings separately on other media, to avoid accidental loss due to a system failure or other reasons.

How to set to MP3 mode

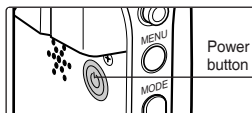

1. Press the [POWER] button to turn on the Memory Camcorder.

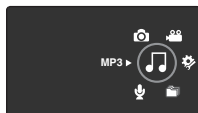

2. Set the MP3 mode by pressing the [MODE] button.

3 Modus MP3

Speichern von MP3 im Speicher Camcorder	75
Kopieren von MP3- Dateien auf den Speicher Camcorder. 75	
Wiedergabe	76
Wiedergabe von MP3-Dateien.....	76
Einstellen der MP3-Wiedergabeoptionen	77
Löschen von MP3-Dateien.....	77
Wiederholfunktion verwenden.....	78
Einstellen des Equalizers	79
Sperren von MP3-Dateien.....	80
Kopieren von MP3-Dateien	81

- ◆ Um Verluste durch einen Systemausfall zu verhindern, sichern Sie wichtige Daten und Aufnahmen stets auf einem separaten Medium.

In den Modus MP3 wechseln

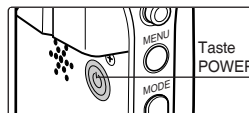

1. Drücken Sie die Taste [POWER], um den Speicher Camcorder einzuschalten.

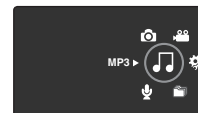

2. Stellen Sie den Modus MP3 ein, indem Sie die Taste [MODE] drücken.

ENGLISH MP3 Mode : Storing MP3 files in the Memory Camcorder

Modus MP3: Speichern von MP3 im Speicher Camcorder

DEUTSCH

Copying MP3 Files to the Memory Camcorder

You can copy **MP3** files from a PC to the Memory Camcorder while connected to the PC with a USB cable.

Before your start!

- ◆ You can copy the MP3 files when <USB Mode> sets to <Mass Storage> ➔page 97
1. **Press the [POWER] button to turn on the Memory Camcorder.**
 - ◆ The Movie Record screen appears.
 2. **Connect the Memory Camcorder to the PC using the USB cable provided.**
 - ◆ A - Connect the USB cable to the Memory Camcorder.
 - ◆ B - Connect the other end of the USB cable to the PC.
 3. **Double-click the new removable drive to open.**
 4. **Select the MUSIC folder and double-click to enter.**
 5. **Drag and drop the MP3 file from your PC into the MUSIC folder.**
 - ◆ The maximum music memory capacity is 2000 MP3 files.

Disconnecting USB Connection

After completing the data transfer, you must disconnect the cable in the following way.

1. Select the removable disk icon and click the right mouse button to select 'Safely Remove Hardware'.
2. Select 'Stop' and disconnect the USB cable when the pop-up screen disappears.

[Warning]

- ❖ Copying and redistributing of MP3 files may violate the copyright law.
- ❖ You cannot create a new folder on your Memory Camcorder.

[Notes]

- ❖ You can copy a folder on your Memory Camcorder.
- ❖ To see MP3 file capacity with regards to the Memory Camcorder's memory capacity. ➔page 31.
- ❖ It is recommended to use an AC Power Adapter during the file transfer to avoid unintended power outage due to low battery power.

Kopieren von MP3-Dateien auf den Speicher Camcorder

Über ein USB-Kabel können Sie MP3-Dateien von einem Computer auf den Speicher Camcorder kopieren.

Vor dem Start!

- ◆ Wenn <USB Mode> (USB-Mod.) auf <Mass Storage> (Massenspeicher) gestellt ist, können Sie die MP3-Dateien kopieren. ➔Seite 97
1. **Drücken Sie die Taste [POWER], um den Speicher Camcorder einzuschalten.**
 - ◆ Der Bildschirm Movie Record (Videoaufnahme) wird angezeigt.
 2. **Schließen Sie den Speicher Camcorder mit dem beiliegenden USB-Kabel an den Computer an.**
 - ◆ A - Schließen Sie das USB-Kabel an den Speicher Camcorder an.
 - ◆ B - Schließen Sie das andere Kabelende an den Computer an.
 3. **Doppelklicken Sie auf das neue Wechsellaufwerk, um es zu öffnen.**
 4. **Wählen Sie die MP3-Datei aus und öffnen Sie sie mit einem Doppelklick.**
 5. **Verschieben Sie die MP3-Datei von Ihrem Computer in den Ordner MUSIC.**
 - ◆ Die maximale Musikspeicherkapazität liegt bei 2000 MP3-Dateien.

Trennen der USB-Verbindung

Nachdem der Datentransfer beendet ist, trennen Sie das Kabel wie folgt:

1. Klicken Sie mit der rechten Maustaste auf das Symbol für den Wechseldatenträger und wählen Sie anschließend "Safely remove hardware" (Hardware sicher entfernen).
2. Wählen Sie 'Stop' (Anhalten) und trennen Sie das USB-Kabel, wenn sich das Popup-Dialogfenster wieder geschlossen hat.

[Achtung]

- ❖ Beachten Sie die Urheberrechtsbestimmungen beim Kopieren und Weitergeben von MP3-Dateien.
- ❖ Sie können auf Ihrem Speicher Camcorder keinen neuen Ordner erstellen.

[Hinweise]

- ❖ Sie können einen Ordner auf Ihren Speicher Camcorder kopieren.
- ❖ Die Kapazität von MP3-Dateien in Bezug auf die Speicherkapazität des Speicher Camcorders ➔Seite 31.
- ❖ Bei der Übertragung der Dateien sollte das Gerät an ein Netzteil angeschlossen sein, um eine sichere Stromversorgung zu gewährleisten.

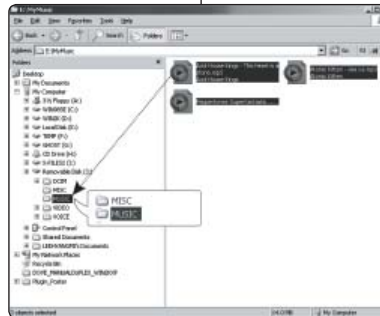
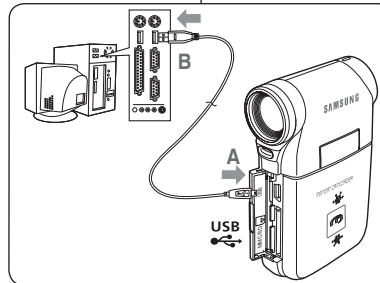

MP3 Mode : Playing

Playing MP3 Files

You can play back stored MP3 files.

1. Press the [POWER] button to turn on the Memory Camcorder.
 - ◆ The Movie Record screen appears.
2. Set the MP3 mode by pressing the [MODE] button.
 - ◆ The MP3 playlist appears.
 - ◆ If there is no MP3 file stored, the message <No Files...> appears.
3. Select an MP3 file to play by moving the [Joystick] up / down, and then press the [Joystick(OK)].
4. The selected MP3 file is played back.
 - ◆ Each time you press the [PLAY] button or [Joystick(OK)], play or pause is selected repeatedly.
 - ◆ To adjust volume, move [Joystick] up / down. Volume indicator appears and disappears after few seconds.

Using the Joystick (left/right)

Move the [Joystick] left

- ◆ Within 2 seconds after starting playback - Previous file plays.
- ◆ In Pause/Stop mode - Previous file appears.
- ◆ 2 seconds after starting playback - Current file starts again.

Move the [Joystick] right

- ◆ During playback - The next file plays.
- ◆ In Pause/Stop mode - The next file appears.
- ◆ During playback, press and hold [Joystick(OK)] left / right to forward or reverse search the currently playing MP3 file.

Setting to Hold - [MP3 HOLD] switch

If you slide the [MP3 HOLD] switch down, all buttons except the Power button and Volume control are locked.

The [MP3 HOLD] switch operates only in the MP3 mode.

[Notes]

- ◆ The MP3 file with tag information will display the artist name. MP3 files with no tag information will leave the item blank.
- ◆ If a broken file name is displayed, try renaming it on a PC.
- ◆ When the language set is not the same as the MP3 file Tag information *language*, the Artist information may not display correctly.
- ◆ When the earphones, Audio/Video cable is connected to the Memory Camcorder, the built-in speaker will turn off automatically.
- ◆ The Memory Camcorder only supports MP3 file format.
- ◆ Damaged or non-standard MP3 files may not display properly or fail to play back. Playback will fail to start if the first file is damaged.
- ◆ The title may not be displayed if the language is not supported or in Chinese.
- ◆ MP3 files with VBR setting will appear as VBR on the LCD monitor and its play time and recording time may differ from the displayed diagram.
- ◆ If a title of a track is too long, it may appear cropped on the LCD monitor.
- ◆ Supported bitrates for MP3 files is 8Kbps-320Kbps and VBR.

Modus MP3: Wiedergabe

Wiedergabe von MP3-Dateien

Sie können gespeicherte MP3-Dateien wiedergeben.

1. Drücken Sie die Taste [POWER], um den Speicher Camcorder einzuschalten.
 - ◆ Der Bildschirm Movie Record (Videoaufnahme) wird angezeigt.
2. Stellen Sie den Modus MP3 ein, indem Sie die Taste [MODE] drücken.
 - ◆ Die MP3-Wiedergabeliste erscheint.
 - ◆ Wenn keine MP3-Dateien gespeichert sind, erscheint die Nachricht "No Files..." (Keine Dat. ...).
3. Wählen Sie eine MP3-Datei, die Sie hören möchten, durch das Bewegen des [Joystick] nach oben oder unten und drücken Sie dann [Joystick(OK)].
4. Die ausgewählte MP3-Datei wird wiedergegeben.
 - ◆ Durch wiederholtes Drücken der Taste [PLAY] oder [Joystick(OK)] können Sie zwischen der Wiedergabe-Funktion und Pause wechseln.
 - ◆ Die Lautstärke können Sie durch Bewegen des [Joystick] nach oben oder unten regeln. Die Lautstärkeanzeige wird einige Sekunden lang eingeblendet.

Gebrauch des Joysticks (links/rechts)

Bewegen Sie den [Joystick] nach links

- ◆ Innerhalb von 2 Sekunden, nachdem die Wiedergabe begonnen wurde - die vorige Datei wird wiedergegeben.
- ◆ Im Modus Pause/Stop (Pause/Stop) - die vorige Datei erscheint.
- ◆ 2 Sekunden, nachdem die Wiedergabe begonnen wurde - der aktuelle Titel beginnt wieder von vorne.

Bewegen Sie den [Joystick] nach rechts

- ◆ Während der Wiedergabe - die nächste Datei wird wiedergegeben.
- ◆ Im Modus Pause/Stop (Pause/Stop) - die nächste Datei erscheint.
- ◆ Drücken Sie während der Wiedergabe die Taste [Joystick(OK)] und bewegen Sie diese nach links oder rechts, um die aktuell wiedergegebene MP3-Datei vorwärts bzw. rückwärts zu durchsuchen.

Hold-Funktion einstellen - [MP3 HOLD]-Taste

Wenn Sie die [MP3 HOLD]-Taste nach unten schieben, werden alle Tasten - außer POWER und Lautstärkeregelung - gesperrt.

Die [MP3 HOLD]-Taste funktioniert nur im MP3-Modus.

[Hinweise]

- ◆ Bei MP3-Dateien mit entsprechenden Tag-Informationen wird der Name des Interpreten angezeigt. Bei MP3-Dateien ohne Tag-Informationen entfällt diese Anzeige.
- ◆ Wenn ein Dateiname verstümmelt angezeigt wird, versuchen Sie, die Datei am Computer umzubenennen.
- ◆ Wenn die Spracheinstellung nicht mit der Sprache der Tag-Informationen der MP3-Datei übereinstimmt, können diese möglicherweise nicht korrekt angezeigt werden.
- ◆ Bei Anschluss eines Ohrhörers, eines Audio/Video-Kabels an den Speicher Camcorder wird der Lautsprecher automatisch ausgeschaltet.
- ◆ Der Speicher Camcorder unterstützt nur das Format MP3.
- ◆ Beschädigte oder nicht standardgemäß erstellte MP3-Dateien können möglicherweise nicht angezeigt oder wiedergegeben werden.
- ◆ Die Wiedergabe startet nicht, falls die erste Datei beschädigt ist.
- ◆ Titel in einer nicht unterstützten Sprache (z. B. Chinesisch) werden nicht angezeigt.
- ◆ MP3-Dateien mit der Einstellung VBR (variable Bitrate) werden auf dem LCD-Monitor als VBR angezeigt. Die tatsächliche Wiedergabe- und Aufnahmezeit kann sich von der angezeigten unterscheiden.
- ◆ Wenn der Titelname eines Musikstückes zu lang ist, erscheint die Darstellung auf dem LCD-Bildschirm u. U. verkürzt.
- ◆ Gerät unterstützt VBR-kodierte MP3-Dateien mit Bitraten von 8 kbit/s bis 320 kbit/s.



ENGLISH MP3 Mode : Setting the MP3 Play Options

Modus MP3: Einstellen der MP3-Wiedergabeoptionen

DEUTSCH

Deleting MP3 Files

You can delete a selected MP3 file or group of MP3 files.

1. Press the [POWER] button to turn on the Memory Camcorder.
 - ◆ The Movie Record screen appears.
2. Set the **MP3** mode by pressing the [MODE] button.
 - ◆ The MP3 playlist appears.
 - ◆ Move to the desired MP3 file, using the [Joystick].

Deleting MP3 Files in MP3 playlist

3. Press the [DELETE] button on the LCD monitor in pause mode. Select an option by moving the [Joystick] up / down and then press the [Joystick(OK)].
 - ◆ <OK>: Deletes the selected MP3 file.
 - ◆ <Multi Select>: Multiple MP3 files can be selected using the [Joystick(OK)]. <✓> indicator appears on the selected files. Press the [PLAY] button.
 - ◆ <All>: All MP3 files will be deleted.
 - ◆ <Cancel>: Cancels the deletion.

Deleting an MP3 File in Full screen

3. Press the [PLAY] button or [Joystick(OK)].
 - ◆ The selected MP3 file is played.
4. Press the [DELETE] button on the LCD monitor in pause mode. Select an option by moving the [Joystick] up / down and then press the [Joystick(OK)].
 - ◆ <OK>: Deletes the selected MP3 file.
 - ◆ <Cancel>: Cancels the deletion.

[Notes]

- ◆ Locked files will not be deleted.
- ◆ You cannot access the menu during playback.

Löschen von MP3-Dateien

Sie können entweder nur eine ausgewählte MP3-Datei oder eine ganze Gruppe von Dateien löschen.

1. Drücken Sie die Taste [POWER], um den Speicher Camcorder einzuschalten.
 - ◆ Der Bildschirm Movie Record (Videoaufnahme) wird angezeigt.
2. Stellen Sie den Modus **MP3** ein, indem Sie die Taste [MODE] drücken.
 - ◆ Die MP3-Wiedergabeliste erscheint.
 - ◆ Wählen Sie mit dem [Joystick] die gewünschte MP3-Datei.

Löschen von MP3-Dateien aus der MP3-Wiedergabeliste

3. Drücken Sie im Pausenmodus die Taste [DELETE] am LCD-Monitor. Bewegen Sie den [Joystick] nach oben oder unten, um die gewünschte Option auszuwählen, und drücken Sie dann [Joystick(OK)].
 - ◆ <OK>: Die ausgewählte MP3-Datei wird gelöscht.
 - ◆ <Multi Select> (**Multi-Auswahl**): Wählen Sie mehrere MP3-Dateien aus, indem Sie den [Joystick(OK)] verwenden. Die ausgewählten Dateien werden mit dem Symbol <✓> gekennzeichnet. Drücken Sie die Taste [PLAY].
 - ◆ <All> (**Alle**): Alle MP3-Dateien werden gelöscht.
 - ◆ <Cancel> (**Abbr.**): Der Löschvorgang wird abgebrochen.

Löschen von MP3-Dateien in der Vollbildansicht

3. Drücken Sie die Taste [PLAY] oder [Joystick(OK)].
 - ◆ Die gewählte MP3-Datei wird wiedergegeben.
4. Drücken Sie im Pausenmodus die Taste [DELETE] am LCD-Monitor. Bewegen Sie den [Joystick] nach oben oder unten, um die gewünschte Option auszuwählen, und drücken Sie dann [Joystick(OK)].
 - ◆ <OK>: Die ausgewählte MP3-Datei wird gelöscht.
 - ◆ <Cancel> (**Abbr.**): Der Löschvorgang wird abgebrochen.

[Hinweise]

- ◆ Geschützte Dateien werden nicht gelöscht.
- ◆ Während der Wiedergabe kann nicht auf das Menü zugegriffen werden.

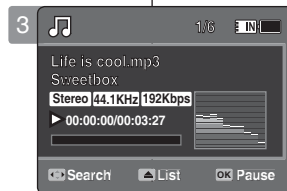
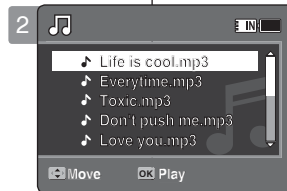

ENGLISH MP3 Mode : Setting the MP3 Play Options

Modus MP3: Einstellen der MP3-Wiedergabeoptionen

DEUTSCH

Setting the Repeat Play

You can repeat a selected MP3 file or group of MP3 files, or play the MP3 files at random.

1. Press the [POWER] button to turn on the Memory Camcorder.
 - ◆ The Movie Record screen appears.
2. Set the MP3 mode by pressing the [MODE] button.
 - ◆ The MP3 playlist appears.
3. Press the [MENU] button in pause mode. Move the [Joystick] left / right to select <Repeat>.
4. Select an option by moving the [Joystick] up / down and then press the [Joystick (OK)].
 - ◆ <Off>: No repeat, plays each title once in the order from the selected MP3 file.
 - ◆ <Repeat One>: One selected MP3 file will play repeatedly.
 - ◆ <Repeat Folder>: All files in the folder will play repeatedly.
 - ◆ <Repeat All>: All MP3 files will play through in order and start again from the beginning.
 - ◆ <Shuffle Folder>: All files in the folder will play at random.
 - ◆ <Shuffle All>: All MP3 files will play in random order once.
5. Press the [MENU] button to exit the menu.
 - ◆ Move the MP3 file of the desired folder using the [Joystick].
 - ◆ When the MP3 file plays back, the selected option will be applied.
 - ◆ The selected function icon is displayed.
 - ◆ If you select <Off>, no icon is displayed.

[Notes]

- ◆ When the earphones, Audio/Video cable is connected to the Memory Camcorder, the built-in speaker will not operate.
- ◆ You cannot access the menu during playback.

Wiederholfunktion verwenden

Sie können eine ausgewählte MP3-Datei oder eine Gruppe von MP3-Dateien wiederholen oder Sie können sie in zufälliger Reihenfolge wiedergeben.

1. Drücken Sie die Taste [POWER], um den Speicher Camcorder einzuschalten.
 - ◆ Der Bildschirm Movie Record (Videoaufnahme) wird angezeigt.
2. Stellen Sie den Modus MP3 ein, indem Sie die Taste [MODE] drücken.
 - ◆ Die MP3-Wiedergabeliste erscheint.
3. Drücken Sie im Pausenmodus die Taste [MENU]. Bewegen Sie den [Joystick] nach links oder rechts, um das Menü <Repeat> (Wiederh.) auszuwählen.
4. Bewegen Sie den [Joystick] nach oben oder unten, um die gewünschte Option auszuwählen, und drücken Sie dann [Joystick (OK)].
 - ◆ <Off> (Aus): Keine Wiederholung, die Titel werden ab der ausgewählten MP3 -Datei DER REIHE NACH JE EINMAL WIEDERGEGEBEN.
 - ◆ <Repeat One> (1 wiederh.): Eine ausgewählte MP3-Datei wird wiederholt wiedergegeben.
 - ◆ <Repeat Folder> (Wdrh.-Ordner): Alle Dateien des Ordners werden wiederholt wiedergegeben.
 - ◆ <Repeat All> (Alle wdh.): Alle MP3-Dateien werden der Reihe nach wiedergegeben. Dann beginnt die Wiedergabe wieder bei der ersten Datei.
 - ◆ <Shuffle Folder> (Shuffle-Ordner): Alle Dateien des Ordners werden in zufälliger Reihenfolge wiedergegeben.
 - ◆ <Shuffle All> (Shuffle alle): Alle MP3-Dateien werden in zufälliger Reihenfolge einmal wiedergegeben.
5. Drücken Sie die Taste [MENU], um das Menü zu verlassen.
 - ◆ Wählen Sie die MP3-Datei aus dem gewünschten Ordner mit dem [Joystick].
 - ◆ Während der MP3-Wiedergabe wird die gewählte Option hinzugefügt.
 - ◆ Das Symbol für die gewählte Funktion wird angezeigt.
 - ◆ Bei der Einstellung <Off> (Aus) wird kein Symbol angezeigt.

[Hinweise]

- ◆ Bei Anschluss eines Ohrhörers, eines Audio/Video-Kabels an den Speicher Camcorder wird der Lautsprecher automatisch deaktiviert.
- ◆ Während der Wiedergabe kann nicht auf das Menü zugegriffen werden.

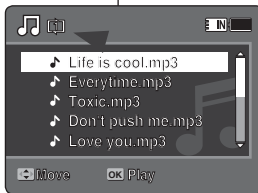
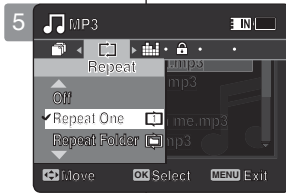
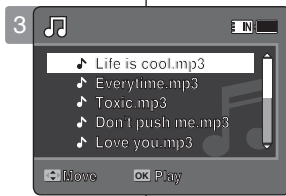

ENGLISH MP3 Mode : Setting the MP3 Play Options

Modus MP3: Einstellen der MP3-Wiedergabeoptionen

DEUTSCH

Setting the Equalizer

You can choose an Equalizer mode for different types of music.

1. Press the [POWER] button to turn on the Memory Camcorder.
 - ◆ The Movie Record screen appears.
2. Set the **MP3** mode by pressing the [MODE] button.
 - ◆ The MP3 playlist appears.
3. Press the [MENU] button in pause mode. Move the [Joystick] left / right to select <Equalizer>.
4. Select an option by moving the [Joystick] up / down and then press the [Joystick (OK)].
 - ◆ <Off> / <Pop> / <Classic> / <Jazz>
5. Press the [MENU] button to exit the menu.
 - ◆ The selected option is applied.
 - ◆ If you select <Off>, no icon is displayed.

[Note]

- ❖ You cannot access the menu during playback.

Einstellen des Equalizers

Sie können für verschiedene Musikrichtungen einen Equalizer-Modus wählen.

1. Drücken Sie die Taste [POWER], um den Speicher Camcorder einzuschalten.
 - ◆ Der Bildschirm Movie Record (Videoaufnahme) wird angezeigt.
2. Stellen Sie den Modus **MP3** ein, indem Sie die Taste [MODE] drücken.
 - ◆ Die MP3-Wiedergabeliste erscheint.
3. Drücken Sie im Pausenmodus die Taste [MENU]. Bewegen Sie den [Joystick] nach links oder rechts, um das Menü <Equalizer> auszuwählen.
4. Bewegen Sie den [Joystick] nach oben oder unten, um die gewünschte Option auszuwählen, und drücken Sie dann [Joystick (OK)].
 - ◆ <Off> (Aus) / <Pop> / <Classic> (Klassik) / <Jazz>
5. Drücken Sie die Taste [MENU], um das Menü zu verlassen.
 - ◆ Die ausgewählte Option wird hinzugefügt.
 - ◆ Bei der Einstellung <Off> (Aus) wird kein Symbol angezeigt.

[Hinweis]

- ❖ Während der Wiedergabe kann nicht auf das Menü zugegriffen werden.

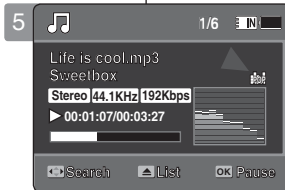
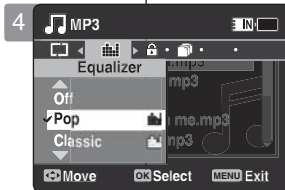
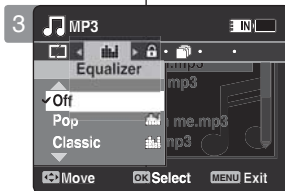
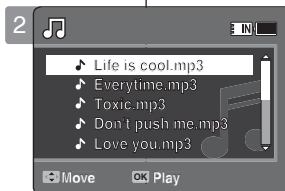

ENGLISH MP3 Mode : Setting the MP3 Play Options

Modus MP3: Einstellen der MP3-Wiedergabeoptionen

DEUTSCH

Locking MP3 Files

You can lock saved important MP3 files from accidental deletion. Locked files will not be deleted unless you release the lock or format the memory.

1. Press the [POWER] button to turn on the Memory Camcorder.
 - ◆ The Movie Record screen appears.
2. Set the MP3 mode by pressing the [MODE] button.
 - ◆ The MP3 playlist appears.
 - ◆ Move to the desired MP3 file, using the [Joystick].

Locking MP3 Files in MP3 playlist

3. Press the [MENU] button in pause mode. Move the [Joystick] left / right to select <Lock>.
4. Select an option by moving the [Joystick] up / down and then press the [Joystick (OK)].
 - ◆ <Lock>: The selected MP3 file is locked.
 - ◆ <Multi Select>: Multiple MP3 files can be selected using the [Joystick(OK)]. <  > indicator appears on the selected files. Press the [PLAY] button.
 - ◆ <Lock All>: All MP3 files are locked.
 - ◆ <Unlock All>: Unlocking all MP3 files.

Locking an MP3 File in Full screen

3. Press the [PLAY] button or [Joystick(OK)]
 - ◆ The selected MP3 file is played.
4. Press the [MENU] button in pause mode. Move the [Joystick] left / right to select <Lock>.
5. Press the [Joystick(OK)].
 - ◆ The selected MP3 file is locked.

[Notes]

- ◆ The  icon is displayed on the locked file.
- ◆ You cannot access the menu during playback.

Sperren von MP3-Dateien

Sie können gespeicherte MP3-Dateien vor versehentlichem Löschen schützen. Geschützte Dateien können nur nach Aufheben des Schutzes oder durch Formatieren des Speichers gelöscht werden.

1. Drücken Sie die Taste [POWER], um den Speicher Camcorder einzuschalten.
 - ◆ Der Bildschirm Movie Record (Videoaufnahme) wird angezeigt.
2. Stellen Sie den Modus MP3 ein, indem Sie die Taste [MODE] drücken.
 - ◆ Die MP3-Wiedergabeliste erscheint.
 - ◆ Wählen Sie mit dem [Joystick] die gewünschte MP3-Datei.

Sperren von MP3-Dateien aus der MP3-Wiedergabeliste

3. Drücken Sie im Pausenmodus die Taste [MENU]. Bewegen Sie den [Joystick] nach links oder rechts, um das Menü <Lock> (Schutz) auszuwählen.
4. Bewegen Sie den [Joystick] nach oben oder unten, um die gewünschte Option auszuwählen, und drücken Sie dann [Joystick(OK)].
 - ◆ <Lock> (Schutz): Die gewählte MP3-Datei ist gesperrt.
 - ◆ <Multi Select> (Multi-Auswahl): Wählen Sie mehrere MP3-Dateien aus, indem Sie den [Joystick(OK)] verwenden. <  > Die ausgewählten Dateien werden durch das Symbol gekennzeichnet. Drücken Sie die Taste [PLAY].
 - ◆ <Lock All> (Alle sperren): Alle MP3-Dateien sind gesperrt.
 - ◆ <Unlock All> (Alle entsperren): Alle MP3 -Dateien sind wieder entsperrt.

Sperren von MP3-Dateien in der Vollbildansicht

3. Drücken Sie die Taste [PLAY] oder [Joystick(OK)].
 - ◆ Die gewählte MP3-Datei wird wiedergegeben.
4. Drücken Sie im Pausenmodus die Taste [MENU]. Bewegen Sie den [Joystick] nach links oder rechts, um das Menü <Lock> (Schutz) auszuwählen.
5. Drücken Sie [Joystick(OK)].
 - ◆ Die gewählte MP3-Datei ist gesperrt.

[Hinweis]

- ◆ Das Symbol  wird mit der gesperrten Datei angezeigt.
- ◆ Während der Wiedergabe kann nicht auf das Menü zugegriffen werden.

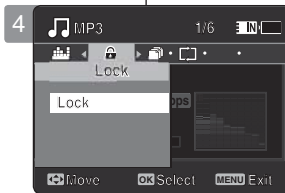
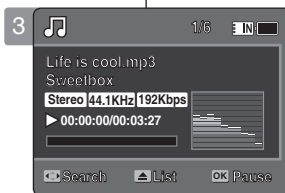
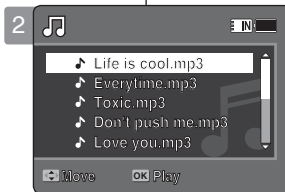

ENGLISH MP3 Mode : Setting the MP3 Play Options

Modus MP3: Einstellen der MP3-Wiedergabeoptionen

DEUTSCH

Copying MP3 Files

You can copy saved files from the internal memory to the memory card and vice versa.

1. Insert the memory card into the memory card slot on the Memory Camcorder.
2. Press the [POWER] button to turn on the Memory Camcorder.
 - ◆ The Movie Record screen appears.
3. Set the MP3 mode by pressing the [MODE] button.
 - ◆ The MP3 playlist appears.
 - ◆ Move to the desired MP3 file, using the [Joystick].

Copying MP3 Files in MP3 playlist

4. Press the [MENU] button in pause mode. Move the [Joystick] left / right to select <Copy To>.
5. Select an option by moving the [Joystick] up / down and then press the [Joystick (OK)].
 - ◆ <OK>: Copies the selected MP3 file.
 - ◆ <Multi Select>: Multiple MP3 files can be selected using the [Joystick(OK)].
< ✓ > indicator appears on the selected files. Press the [PLAY] button.
 - ◆ <All>: Cancels copying MP3 files.

Copying an MP3 File in Full screen

4. Press the [PLAY] button or [Joystick(OK)].
 - ◆ The selected MP3 file is played.
5. Press the [MENU] button in pause mode. Move the [Joystick] left / right to select <Copy To>.
6. Press the [Joystick (OK)].
 - ◆ Copies the selected MP3 file.

[Notes]

- ❖ The Memory Camcorder copies from the currently-used memory to another. If the internal memory is being used, it copies to a memory card.
- ❖ If the memory card is not inserted, you cannot perform the <Copy To> function.
- ❖ You cannot access the menu during playback.

Kopieren von MP3-Dateien

Sie können gespeicherte Dateien zwischen dem internen Speicher und einer Speicherkarte hin und her kopieren.

1. Führen Sie eine Speicherkarte in den Speicherkartensteckplatz des Speicher Camcorders ein.
2. Drücken Sie die Taste [POWER], um den Speicher Camcorder einzuschalten.
 - ◆ Der Bildschirm Movie Record (Videoaufnahme) wird angezeigt.
3. Stellen Sie den Modus MP3 ein, indem Sie die Taste [MODE] drücken.
 - ◆ Die MP3-Wiedergabeliste erscheint.
 - ◆ Wählen Sie mit dem [Joystick] die gewünschte MP3-Datei.

Kopieren von MP3-Dateien aus der MP3-Wiedergabeliste

4. Drücken Sie im Pausenmodus die Taste [MENU]. Bewegen Sie den [Joystick] nach links oder rechts, um das Menü <Copy To> (Kop. in) auszuwählen.
5. Bewegen Sie den [Joystick] nach oben oder unten, um die gewünschte Option auszuwählen, und drücken Sie dann [Joystick (OK)].
 - ◆ <OK>: Die ausgewählte MP3-Datei wird kopiert.
 - ◆ <Multi Select> (Multi-Auswahl): Wählen Sie mehrere MP3-Dateien aus, indem Sie den [Joystick(OK)] verwenden. Die ausgewählten Dateien werden mit dem Symbol < ✓ > gekennzeichnet. Drücken Sie die Taste [PLAY].
 - ◆ <All> (Alle): Der Kopiervorgang für die MP3-Datei wird abgebrochen.

Kopieren von MP3-Dateien in der Vollbildansicht

4. Drücken Sie die Taste [PLAY] oder [Joystick(OK)].
 - ◆ Die gewählte MP3-Datei wird wiedergegeben.
5. Drücken Sie im Pausenmodus die Taste [MENU]. Bewegen Sie den [Joystick] nach links oder rechts, um das Menü <Copy To> (Kop. in) auszuwählen.
6. Drücken Sie [Joystick (OK)].
 - ◆ Die ausgewählte MP3-Datei wird kopiert.

[Hinweise]

- ❖ Der Speicher Camcorder kopiert von dem aktuell verwendeten Speicher auf einen anderen. Wenn also gerade der interne Speicher verwendet wird, werden die Dateien auf eine Speicherkarte kopiert.
- ❖ Wenn keine Speicherkarte eingesetzt wurde, können Sie die Kopierfunktion nicht verwenden.
- ❖ Während der Wiedergabe kann nicht auf das Menü zugegriffen werden.

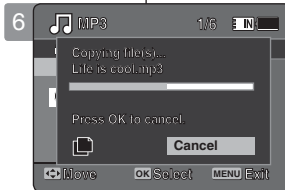
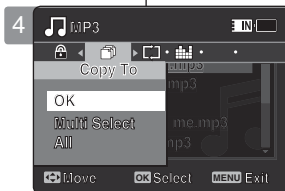
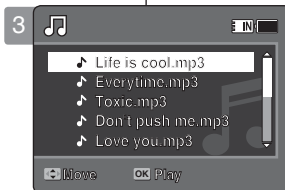

4

Voice Recorder Mode

Recording	83
Recording Voice Files	83
Playing	84
Playing Voice Files	84
Setting the Voice Play Options	85
Deleting Voice Files	85
Setting the Play Mode	86
Locking Voice Files	87
Copying Voice Files	88

- ◆ Save important data / recordings separately on other media, to avoid accidental loss due to a system failure or other reasons.

How to set to Voice Recorder mode

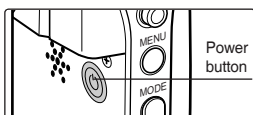

1. Press the [POWER] button to turn on the Memory Camcorder.

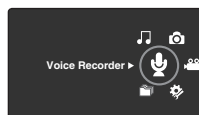

2. Set the *Voice Recorder* mode by pressing the [MODE] button.

4

Modus Voice Record (Sprachaufnahme)

Aufnahme	83
Sprachdateien aufnehmen	83
Wiedergabe	84
Sprachdateien wiedergeben	84
Sprachwiedergabeoptionen einstellen	85
Sprachdateien löschen	85
Einstellen des Play mode (Wiedergabemodus)	86
Sprachdateien sperren	87
Sprachdateien kopieren	88

- ◆ Speichern Sie wichtige Daten/Aufnahmen auf separaten Datenträgern, um einen ungewollten Datenverlust durch einen Systemfehler oder aus sonstigen Gründen zu vermeiden.

Modus Voice Record (Sprachaufnahme) einstellen

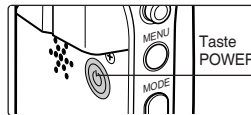

1. Drücken Sie die Taste [POWER], um den Speicher Camcorder einzuschalten.

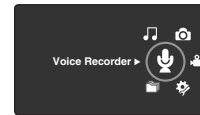

2. Stellen Sie den Modus *Voice Recorder (Sprachaufnahme)* ein, indem Sie die Taste [MODE] drücken.

Voice Recorder Mode : Recording

(Sprachaufnahme): Aufnahme

Recording Voice Files

The built-in microphone allows users to record voices without any additional devices.

1. Press the [POWER] button to turn on the Memory Camcorder.
 - ◆ The Movie Record screen appears.
2. Set the *Voice Recorder* mode by pressing the [MODE] button.
 - ◆ The Voice Record screen appears.
3. Press the [Record / Stop] button to start recording.
 - ◆ < ● > icon appears on the screen and starts recording.
4. To stop recording, press the [Record / Stop] button again.

[Notes]

- ❖ Recorded voice files are saved in a list automatically.
- ❖ During voice recording or in the Voice Record mode, the menu is not accessed.

Sprachdateien aufnehmen

Durch das eingebaute Mikrofon sind Sprachaufnahmen ohne weiteres Zubehör möglich.

1. Drücken Sie die Taste [POWER], um den Speicher Camcorder einzuschalten.
 - ◆ Der Bildschirm Movie Record (Videoaufnahme) wird angezeigt.
2. Stellen Sie den Modus *Voice Recorder* (Sprachaufnahme) ein, indem Sie die Taste [MODE] drücken.
 - ◆ Der Bildschirm Voice Record (Sprachaufnahme) erscheint.
3. Drücken Sie die Aufnahme-/Stopptaste, um mit der Aufnahme zu beginnen.
 - ◆ Das Symbol < ● > wird auf dem Bildschirm angezeigt, und die Aufnahme wird gestartet.
4. Drücken Sie die Aufnahme-/Stopptaste erneut, um die Aufnahme zu beenden.

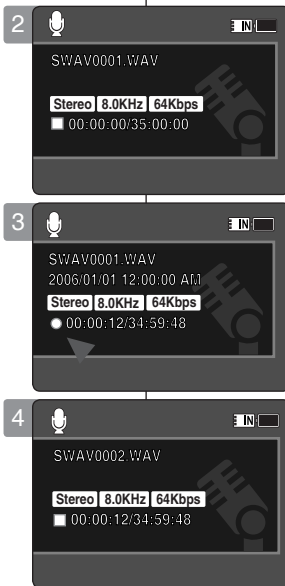

[Hinweise]

- ❖ Aufgenommene Sprachdateien werden automatisch in der Liste gespeichert.
- ❖ Während der Sprachaufnahme oder im Sprachaufnahmemodus kann das Menü nicht angezeigt werden.

Voice Recorder Mode : Playing

Playing Voice Files

You can play back recorded voice files using the built-in speaker or the earphones.

1. Press the [POWER] button to turn on the Memory Camcorder.
 - ◆ The Movie Record screen appears.
2. Set the *Voice Recorder* mode by pressing the [MODE] button.
 - ◆ The Voice Record screen appears.
3. Press the [PLAY] button or [Joystick(OK)].
 - ◆ The Voice Playlist screen appears.
4. Select a voice file to play by moving the [Joystick] up/down, and then press the [Joystick(OK)].
5. The selected voice file is played back.
 - ◆ To pause playback, press the [Joystick(OK)].
 - ◆ To search backward / forward, move the [Joystick] left / right.
6. To adjust the volume, move the [Joystick] up / down.
 - ◆ Volume indicator appears and disappears after a few seconds.

[Notes]

- ❖ When you record the voice file after you set date&time, the date&time displayed on the LCD monitor indicates the date & time you started to record.
- ❖ When the earphones, Audio/Video cable is connected to the Memory Camcorder, the built-in speaker will not operate.
- ❖ You cannot access the menu during voice playback.
- ❖ While the menu screen is displayed, pressing the [Record / Stop] button will move to Voice Record mode.

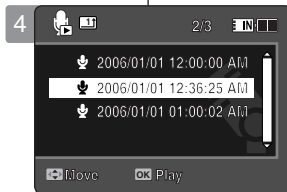
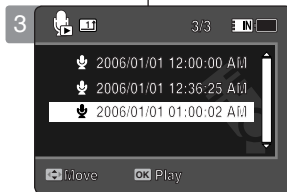
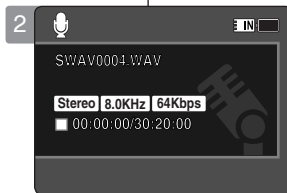

(Sprachaufnahme): Wiedergabe

Sprachdateien wiedergeben

Sie können gespeicherte Sprachdateien über Ohrhörer oder den integrierten Lautsprecher anhören.

1. Drücken Sie die Taste [POWER], um den Speicher Camcorder einzuschalten.
 - ◆ Der Bildschirm Movie Record (Videoaufnahme) wird angezeigt.
2. Stellen Sie den Modus *Voice Recorder* (Sprachaufnahme) ein, indem Sie die Taste [MODE] drücken.
 - ◆ Der Bildschirm Voice Record (Sprachaufnahme) erscheint.
3. Drücken Sie die Taste [PLAY] oder [Joystick(OK)].
 - ◆ Der Bildschirm Voice Playlist (Sprachwiedergabe) wird angezeigt.
4. Bewegen Sie den [Joystick] nach oben oder unten, um die gewünschte Sprachdatei auszuwählen, und drücken Sie dann [Joystick(OK)].
5. Die gewählte Sprachdatei wird wiedergegeben.
 - ◆ Drücken Sie zum Unterbrechen der Wiedergabe [Joystick(OK)].
 - ◆ Bewegen Sie zur Vorwärts-/Rückwärtssuche den [Joystick] nach links bzw. rechts.
6. Die Lautstärke können Sie durch Bewegen des [Joystick] nach oben oder unten regeln.
 - ◆ Die Lautstärkeanzeige wird einige Sekunden lang eingeblendet.

[Hinweise]

- ❖ Wenn die Sprachdatei aufgenommen wird, nachdem Sie Datum und Uhrzeit eingestellt haben, geben Datum und Uhrzeit auf dem LCD-Monitor an, wann Sie mit der Aufnahme begonnen haben.
- ❖ Bei Anschluss eines Ohrhörers, eines Audio/Video-Kabels an den Speicher Camcorder wird der Lautsprecher automatisch deaktiviert.
- ❖ Während der Wiedergabe kann nicht auf das Menü zugegriffen werden.
- ❖ Wird der Menübildschirm angezeigt, können Sie durch Drücken der Aufnahme-/Stoptaste in den Modus Voice Record (Sprachaufnahme) wechseln.

ENGLISH Voice Recorder Mode : Setting the Voice Play Options

Modus Voice Record (Sprachaufnahme): Sprachwiedergabeoptionen einstellen

Deleting Voice Files

You can delete a selected voice file or group of voice files.

1. Press the [POWER] button to turn on the Memory Camcorder.
 - ◆ The Movie Record screen appears.
2. Set the *Voice Recorder* mode by pressing the [MODE] button.
 - ◆ The Voice Record screen appears.
3. Press the [PLAY] button or [Joystick(OK)].
 - ◆ The Voice Playlist screen appears.
 - ◆ Move to the desired voice file, using the [Joystick].
4. Press the [DELETE] button on the LCD monitor in pause mode. Select an option by moving the [Joystick] up / down and then press the [Joystick(OK)].
 - ◆ <OK>: Deletes the selected voice file.
 - ◆ <Multi Select>: Multiple voice files can be selected using the [Joystick(OK)]. <✓> indicator appears on the selected files. Press the [PLAY] button.
 - ◆ <All>: All voice files will be deleted.
 - ◆ <Cancel>: Cancels the deletion.

[Notes]

- ❖ Locked files will not be deleted.
- ❖ You cannot access the menu during voice playback.
- ❖ While the menu screen is displayed, pressing the [Record / Stop] button will move to Voice Record mode.

Sprachdateien löschen

Sie können entweder nur eine ausgewählte Sprachdatei oder eine ganze Gruppe von Dateien löschen.

1. Drücken Sie die Taste [POWER], um den Speicher Camcorder einzuschalten.
 - ◆ Der Bildschirm Movie Record (Videoaufnahme) wird angezeigt.
2. Stellen Sie den Modus *Voice Recorder* (Sprachaufnahme) ein, indem Sie die Taste [MODE] drücken.
 - ◆ Der Bildschirm Voice Record (Sprachaufnahme) erscheint.
3. Drücken Sie die Taste [PLAY] oder [Joystick(OK)].
 - ◆ Der Bildschirm Voice Playlist (Sprachwiedergabe) wird angezeigt.
 - ◆ Wählen Sie mit dem [Joystick] die gewünschte Sprachdatei.
4. Drücken Sie im Pausenmodus die Taste [DELETE] am LCD-Monitor. Bewegen Sie den [Joystick] nach oben oder unten, um die gewünschte Option auszuwählen, und drücken Sie dann [Joystick(OK)].
 - ◆ <OK>: Die ausgewählte Sprachdatei wird gelöscht.
 - ◆ <Multi Select> (Multi-Auswahl): Wählen Sie mit der Taste [Joystick(OK)] mehrere Sprachdateien aus. Die ausgewählten Dateien werden mit dem Symbol <✓> gekennzeichnet. Drücken Sie die Taste [PLAY].
 - ◆ <All> (Alle): Alle Sprachdateien werden gelöscht.
 - ◆ <Cancel> (Abbr.): Der Löschvorgang wird abgebrochen.

[Hinweise]

- ❖ Geschützte Dateien werden nicht gelöscht.
- ❖ Während der Wiedergabe kann nicht auf das Menü zugegriffen werden.
- ❖ Wird der Menübildschirm angezeigt, können Sie durch Drücken der Aufnahme-/Stopptaste in den Modus Voice Record (Sprachaufnahme) wechseln.

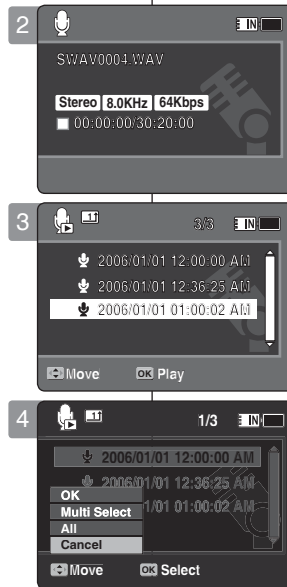

ENGLISH Voice Recorder Mode : Setting the Voice Play Options

Modus Voice Record (Sprachaufnahme): Sprachwiedergabeoptionen einstellen

Setting the Play Mode

You can play all files continuously or play the selected file only. You can also set the repeat option.

1. Press the [POWER] button to turn on the Memory Camcorder.
 - ◆ The Movie Record screen appears.
2. Set the **Voice Recorder** mode by pressing the [MODE] button.
 - ◆ The Voice Record screen appears.
3. Press the [PLAY] button or [Joystick(OK)].
 - ◆ Switches to the Voice Playlist screen.
 - ◆ Move to the desired voice file, using the [Joystick].
4. Press the [MENU] button. Move the [Joystick] left / right to select <Play Mode>.
 - ◆
5. Move the [Joystick] up / down to select an option, and then press the [Joystick(OK)].
 - ◆ <Play One>: The selected voice file will be played.
 - ◆ <Play All>: Plays back from selected file to the last file.
 - ◆ <Repeat One>: The selected voice file will be played repeatedly.
 - ◆ <Repeat All>: All voice files will be played repeatedly.
6. Press the [MENU] button to exit the menu.
 - ◆ When you play back, the selected option will be applied.
 - ◆ The selected function icon is displayed.

[Notes]

- ❖ You cannot access the menu during voice playback.
- ❖ While the menu screen is displayed, pressing the [Record / Stop] button will move to Voice Record mode.

Einstellen des Play Mode (Wiedergabemodus)

Sie können alle Dateien nacheinander oder nur eine ausgewählte Datei abspielen. Sie können auch die Wiederholungsfunktion auswählen.

1. Drücken Sie die Taste [POWER], um den Speicher Camcorder einzuschalten.
 - ◆ Der Bildschirm Movie Record (Videoaufnahme) wird angezeigt.
2. Stellen Sie den Modus **Voice Recorder** (Sprachaufnahme) ein, indem Sie die Taste [MODE] drücken.
 - ◆ Der Bildschirm Voice Record (Sprachaufnahme) erscheint.
3. Drücken Sie die Taste [PLAY] oder [Joystick(OK)].
 - ◆ Damit schalten Sie zum Bildschirm Voice Playlist (Sprachwiedergabe) um.
 - ◆ Wählen Sie mit dem [Joystick] die gewünschte Sprachdatei.
4. Drücken Sie die Taste [MENU].
Bewegen Sie den [Joystick] nach links oder rechts, um das Menü <Play Mode> (Wiedergabemodus) auszuwählen.
5. Bewegen Sie den [Joystick] nach oben oder unten, um die gewünschte Option auszuwählen, und drücken Sie dann [Joystick(OK)].
 - ◆ <Play One> (1 wiedg.): Die gewünschte Sprachdatei wird abgespielt.
 - ◆ <Play All> (Alle wg.): Die Wiedergabe erfolgt von der gewählten Datei bis zur letzten Datei.
 - ◆ <Repeat One> (1 wiederh.): Die gewünschte Sprachdatei wird wiederholt abgespielt.
 - ◆ <Repeat All> (Alle wdh.): Alle Sprachdateien werden wiederholt abgespielt.
6. Drücken Sie die Taste [MENU], um das Menü zu verlassen.
 - ◆ Während der Wiedergabe wird die gewählte Option hinzugefügt.
 - ◆ Das Symbol für die ausgewählte Funktion wird angezeigt.

[Hinweise]

- ❖ Während der Wiedergabe kann nicht auf das Menü zugegriffen werden.
- ❖ Wird der Menübildschirm angezeigt, können Sie durch Drücken der Aufnahme-/Stopp-taste in den Modus Voice Record (Sprachaufnahme) wechseln.

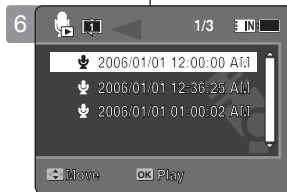
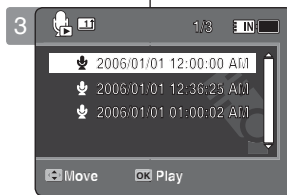

ENGLISH Voice Recorder Mode : Setting the Voice Play Options

Modus Voice Record (Sprachaufnahme): DEUTSCH Sprachwiedergabeoptionen einstellen

Locking Voice Files

You can lock saved important voice files from accidental erasure. Locked files will not be deleted unless you release the lock or format the memory.

1. Press the [POWER] button to turn on the Memory Camcorder.
 - ◆ The Movie Record screen appears.
2. Set the *Voice Recorder* mode by pressing the [MODE] button.
 - ◆ The Voice Record screen appears.
3. Press the [PLAY] button or [Joystick(OK)].
 - ◆ Switches to the Voice Playlist screen.
 - ◆ Move to the desired voice file, using the [Joystick].
4. Press the [MENU] button.
Move the [Joystick] left / right to select <Lock>.
5. Move the [Joystick] up / down to select an option, and then press the [Joystick(OK)].
 - ◆ <Lock>: The selected voice file is locked.
 - ◆ <Multi Select>: Multiple voice files can be selected using the [Joystick(OK)].
 - <  > indicator appears on the selected files. Press [PLAY] button.
 - ◆ <Lock All>: All voice files are locked.
 - ◆ <Unlock All>: Unlocks all voice files.

[Notes]

- ❖ The <  > icon is displayed on the locked file.
- ❖ You cannot access the menu during voice playback.
- ❖ While the menu screen is displayed, pressing the [Record / Stop] button will move to Voice Record mode.

Sprachdateien sperren

Sie können gespeicherte Sprachdateien vor versehentlichem Löschen schützen. Geschützte Dateien können nur nach Aufheben des Schutzes oder durch Formatieren des Speichers gelöscht werden.

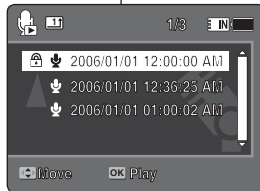
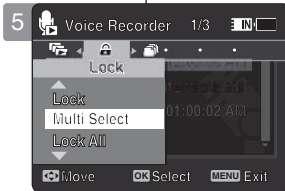
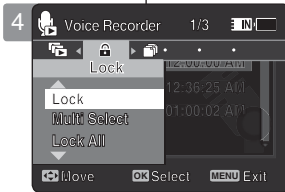
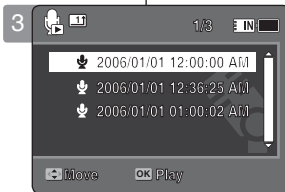

1. Drücken Sie die Taste [POWER], um den Speicher Camcorder einzuschalten.
 - ◆ Der Bildschirm Movie Record (Videoaufnahme) wird angezeigt.
2. Stellen Sie den Modus *Voice Recorder* (Sprachaufnahme) ein, indem Sie die Taste [MODE] drücken.
 - ◆ Der Bildschirm Voice Record (Sprachaufnahme) erscheint.
3. Drücken Sie die Taste [PLAY] oder [Joystick(OK)].
 - ◆ Damit schalten Sie zum Bildschirm Voice Playlist (Sprachwiedergabe) um.
 - ◆ Wählen Sie mit dem Joystick die gewünschte Sprachdatei.
4. Drücken Sie die Taste [MENU]. Bewegen Sie den [Joystick] nach links oder rechts, um das Menü <Lock> (Schutz) auszuwählen.
5. Bewegen Sie den [Joystick] nach oben oder unten, um die gewünschte Option auszuwählen, und drücken Sie dann [Joystick(OK)].
 - ◆ <Lock> (Schutz): Die gewählte Sprachdatei ist gesperrt.
 - ◆ <Multi Select> (Multi-Auswahl): Wählen Sie mit der Taste [Joystick(OK)] mehrere Sprachdateien aus. <  > Die ausgewählten Dateien werden mit dem Symbol gekennzeichnet. Drücken Sie die Taste [PLAY]
 - ◆ <Lock All> (Alle sperren): Alle Sprachdateien sind gesperrt.
 - ◆ <Unlock All> (Alle entsperren): Alle Sprachdateien sind wieder entsperrt.

[Hinweise]

- ❖ Das Symbol <  > wird an der gesperrten Datei angezeigt.
- ❖ Während der Wiedergabe kann nicht auf das Menü zugegriffen werden.
- ❖ Wird der Menübildschirm angezeigt, können Sie durch Drücken der Aufnahme-/Stoptaste in den Modus Voice Record (Sprachaufnahme) wechseln.

ENGLISH Voice Recorder Mode : Setting the Voice Play Options

Modus Voice Record (Sprachaufnahme): Sprachwiedergabeoptionen einstellen

Copying Voice Files

You can copy saved files from the internal memory to a memory card and vice-versa.

1. Insert the memory card into the memory card slot on the Memory Camcorder.
2. Press the [POWER] button to turn on the Memory Camcorder.
 - ◆ The Movie Record screen appears.
3. Set the *Voice Recorder* mode by pressing the [MODE] button.
 - ◆ The Voice Record screen appears.
4. Press the [PLAY] button or [Joystick(OK)].
 - ◆ Switches to the Voice Playlist screen.
 - ◆ Move to the desired voice file, using the [Joystick].
5. Press the [MENU] button in pause mode. Move the [Joystick] left / right to select <Copy To>.
6. Select an option by moving the [Joystick] up / down and then press the [Joystick(OK)].
 - ◆ <OK>: Copies the selected voice file.
 - ◆ <Multi Select>: Multiple voice files can be selected using the [Joystick(OK)]. <✓> indicator appears on the selected files. Press the [PLAY] button.
 - ◆ <All>: All voice files will be copied.

[Notes]

- ❖ The Memory Camcorder copies from the currently-used memory to another. If the internal memory was used, it copies to a memory card.
- ❖ If a memory card is not inserted, you cannot perform the <Copy To> function.
- ❖ You cannot access the menu during voice playback.
- ❖ While the menu screen is displayed, pressing the [Record / Stop] button will move to Voice Record mode.

Sprachdateien kopieren

Sie können gespeicherte Dateien zwischen dem internen Speicher und einer Speicherkarte hin und her kopieren.

1. Führen Sie eine Speicherkarte in den Speicherkartensteckplatz des Speicher Camcorders ein.
2. Drücken Sie die Taste [POWER], um den Speicher Camcorder einzuschalten.
 - ◆ Der Bildschirm Movie Record (Videoaufnahme) wird angezeigt.
3. Stellen Sie den Modus *Voice Recorder* (Sprachaufnahme) ein, indem Sie die Taste [MODE] drücken.
 - ◆ Der Bildschirm Voice Record (Sprachaufnahme) erscheint.
4. Drücken Sie die Taste [PLAY] oder [Joystick(OK)].
 - ◆ Damit schalten Sie zum Bildschirm Voice Playlist (Sprachwiedergabe) um.
 - ◆ Wählen Sie mit dem Joystick die gewünschte Sprachdatei.
5. Drücken Sie im Pausenmodus die Taste [MENU]. Bewegen Sie den [Joystick] nach links oder rechts, um das Menü <Copy To> (Kop. in) auszuwählen.
6. Bewegen Sie den [Joystick] nach oben oder unten, um die gewünschte Option auszuwählen, und drücken Sie dann [Joystick(OK)].
 - ◆ <OK>: Die ausgewählte Sprachdatei wird kopiert.
 - ◆ <Multi Select> (Multi-Auswahl): Wählen Sie mit der Taste [Joystick(OK)] mehrere Sprachdateien aus. Die ausgewählten Dateien werden mit dem Symbol <✓> gekennzeichnet. Drücken Sie die Taste [PLAY].
 - ◆ <All> (Alle): Alle Sprachdateien werden kopiert.

[Hinweise]

- ❖ Der Speicher Camcorder kopiert von dem aktuell verwendeten Speicher auf einen anderen. Wenn also gerade der interne Speicher verwendet wird, werden die Dateien auf eine Speicherkarte kopiert.
- ❖ Wenn keine Speicherkarte eingesetzt wurde, können Sie die Kopierfunktion nicht verwenden.
- ❖ Während der Wiedergabe kann nicht auf das Menü zugegriffen werden.
- ❖ Wird der Menübildschirm angezeigt, können Sie durch Drücken der Aufnahme-/Stoptaste in den Modus Voice Record (Sprachaufnahme) wechseln.

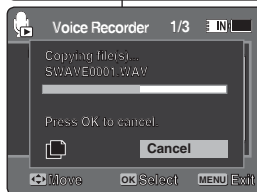
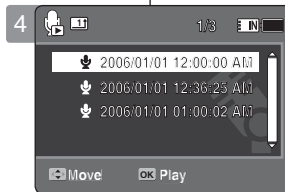

5 Using File Browser

Viewing Files or Folders	90
Deleting Files or Folders	91
Locking Files	92
Copying Files or Folders	93
Viewing File Information	94

- ◆ Save important data / recordings separately on other media, to avoid accidental loss due to a system failure or other reasons.

How to set to File Browser mode

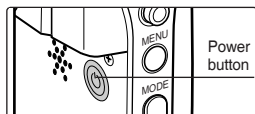

1. Press the [POWER] button to turn on the Memory Camcorder.
2. Set the *File Browser* mode by pressing the [MODE] button.

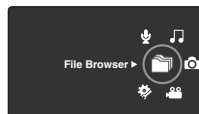

5 File Browser (Dateibrowser) verwenden

Dateien und Ordner ansehen	90
Dateien und Ordner löschen	91
Dateien sperren	92
Dateien und Ordner kopieren	93
Dateieigenschaften ansehen	94

- ◆ Speichern Sie wichtige Daten/Aufnahmen auf separaten Datenträgern, um einen ungewollten Datenverlust durch einen Systemfehler oder aus sonstigen Gründen zu vermeiden.

In den Modus File Browser (Dateibrowser) wechseln

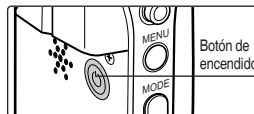

1. Drücken Sie die Taste [POWER], um den Speicher Camcorder einzuschalten.
2. Stellen Sie den Modus *File Browser (Dateibrowser)* ein, indem Sie die Taste [MODE] drücken.

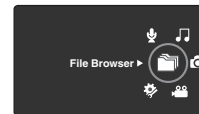

Using File Browser

Viewing Files or Folders

You can play back the stored file(AVI, JPEG, MP3, WAV) in your Memory Camcorder.

1. Press the [POWER] button to turn on the Memory Camcorder.
 - ◆ The Movie Record screen appears.
2. Set the *File Browser* mode by pressing the [MODE] button.
 - ◆ The File Browser screen appears.
3. Select the desired folder or file by moving the [Joystick] up/down and then press the [Joystick(OK)].
 - ◆ Perform these steps repeatedly until the file you want to view appears.
4. The selected file will be played back.

[Notes]

- ❖ If you slide the [W/T] switch to W(WIDE) in play mode, return to the file list screen.
- ❖ If you move the [Joystick] left, the previous folder screen appears.

File Browser (Dateibrowser) verwenden

Dateien und Ordner ansehen

Sie können die gespeicherte Datei (AVI, JPEG, MP3, WAV) im Speicher Camcorder wiedergeben.

1. Drücken Sie die Taste [POWER], um den Speicher Camcorder einzuschalten.
 - ◆ Der Bildschirm Movie Record (Videoaufnahme) wird angezeigt.
2. Stellen Sie den Modus *File Browser* (*Dateibrowser*) ein, indem Sie die Taste [MODE] drücken.
 - ◆ Der Bildschirm Movie Record (Videoaufnahme) wird angezeigt.
3. Bewegen Sie den [Joystick] nach oben oder unten, um die gewünschte Option auszuwählen, und drücken Sie dann [Joystick(OK)].
 - ◆ Wiederholen Sie diese Schritte so lange, bis die gewünschte Datei erscheint.
4. Die gewählte Datei wird wiedergegeben.

[Hinweise]

- ❖ Schieben Sie im Wiedergabemodus den Regler [W/T] in Richtung W (Weitwinkel), können Sie zum Bildschirm der Dateilistenanzeige zurückkehren.
- ❖ Bewegen Sie den [Joystick] nach links, erscheint die Anzeige des vorherigen Ordners.



Using File Browser

Deleting Files or Folders

You can delete the file(AVI, JPEG, MP3, WAV) or folders you recorded.

- Press the [POWER] button to turn on the Memory Camcorder.
 - The Movie Record screen appears.
- Set the *File Browser* mode by pressing the [MODE] button.
 - The File Browser screen appears.
- Select the desired file or folder by using the [Joystick].
 - Move the [Joystick] up/down and press the [Joystick(OK)] repeatedly until the file or folder you want appears.
- Press the [DELETE] button on the LCD monitor. Select an option by moving the [Joystick] up / down and then press the [Joystick(OK)].
 - <OK>: The selected file or folder are deleted.
 - <Multi Select>: Multiple files or folders will be selected using the [Joystick(OK)]. <✓> indicator appears on the selected files or folders. Press the [PLAY] button.
 - <All>: All files or folders will be deleted.
 - <Cancel>: Cancels deleting files or folders.

[Notes]

- If you slide the [W/T] switch to W(WIDE) in play mode, it returns to the previous screen.
- Locked files will not be deleted.
- The folder with a locked file will not be deleted. Only unlocked files in the folder will be deleted.
- If you move the [Joystick] left, the previous folder screen appears.

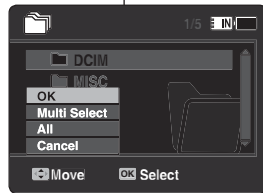
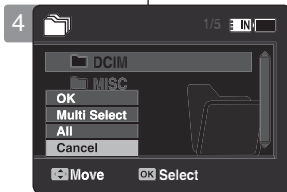
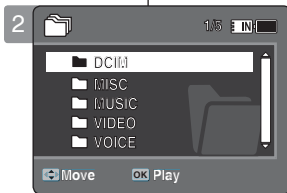

File Browser (Dateibrowser) verwenden

Dateien und Ordner löschen

Sie können Ihre gespeicherten Dateien (AVI, JPEG, MP3, WAV) oder Ordner löschen.

- Drücken Sie die Taste [POWER], um den Speicher Camcorder einzuschalten.
 - Der Bildschirm Movie Record (Videoaufnahme) wird angezeigt.
- Stellen Sie den Modus *File Browser* (Dateibrowser) ein, indem Sie die Taste [MODE] drücken.
 - Der Bildschirm Movie Record (Videoaufnahme) wird angezeigt.
- Wählen Sie die gewünschte Datei oder Ordner mit dem [Joystick] aus.
 - Bewegen Sie den [Joystick] nach oben oder unten und drücken Sie wiederholt [Joystick(OK)], bis die gewünschte Datei oder der gesuchte Ordner erscheint.
- Drücken Sie im Pausenmodus die Taste [DELETE] am LCD-Monitor. Wählen Sie eine Option, indem Sie den [Joystick] nach oben oder unten bewegen und drücken Sie dann [Joystick(OK)].
 - <OK>: Die gewählte Datei oder der gewünschte Ordner werden gelöscht.
 - <Multi Select> (Multi-Auswahl): Wählen Sie mit der Taste [Joystick(OK)] mehrere Dateien oder Ordner aus. Die ausgewählten Dateien werden mit dem Symbol <✓> gekennzeichnet. Drücken Sie die Taste [PLAY].
 - <All> (Alle): Alle Dateien oder Ordner werden gelöscht.
 - <Cancel> (Abbr.): Der Löschvorgang wird abgebrochen.

[Hinweise]

- Schieben Sie im Wiedergabemodus den Regler [W/T] in Richtung W (Weitwinkel), können Sie zum vorherigen Bildschirm zurückkehren.
- Geschützte Dateien werden nicht gelöscht.
- Ordner, in denen sich geschützte Dateien befinden, werden nicht gelöscht. Nur ungeschützte Dateien werden gelöscht.
- Bewegen Sie den [Joystick] nach links, erscheint die Anzeige des vorherigen Ordners.

Using File Browser

Locking Files

You can lock the important files so they can not be deleted.

1. Press the [POWER] button to turn on the Memory Camcorder.
 - ◆ The Movie Record screen appears.
2. Set the *File Browser mode* by pressing the [MODE] button.
 - ◆ The File Browser screen appears.
3. Select the desired file or folder by using the [Joystick].
 - ◆ Move the [Joystick] up / down and press the [Joystick(OK)] repeatedly until the file you want appears.
4. Press the [MENU] button. Move the [Joystick] left / right to select <Lock>.
 - ◆ <Lock>: The selected file is locked.
 - ◆ <Multi Select>: Multiple files can be selected using the [Joystick(OK)].
5. Move the [Joystick] up / down to select an option, and then press the [Joystick(OK)].
 - ◆ <Lock All>: All files are locked.
 - ◆ <Unlock All>: Unlocking all files.

[Notes]

- ❖ You can't lock folders.
- ❖ The <🔒> icon is displayed when the file is locked.
- ❖ If you slide the [W/T] switch to W(WIDE) in play mode, return to the file list screen.
- ❖ If you move the [Joystick] left, the previous folder screen appears.

File Browser (Dateibrowser) verwenden

Dateien sperren

Sie können wichtige Dateien mit einem Löschschutz versehen.

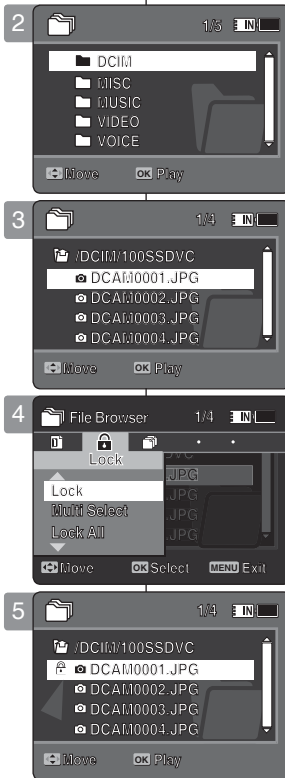

1. Drücken Sie die Taste [POWER], um den Speicher Camcorder einzuschalten.
 - ◆ Der Bildschirm Movie Record (Videoaufnahme) wird angezeigt.
2. Stellen Sie den Modus *File Browser (Dateibrowser)* ein, indem Sie die Taste [MODE] drücken.
 - ◆ Der Bildschirm Movie Record (Videoaufnahme) wird angezeigt.
3. Wählen Sie die gewünschte Datei oder Ordner mit dem [Joystick] aus.
 - ◆ Bewegen Sie den [Joystick] nach oben oder unten und drücken Sie wiederholt [Joystick(OK)], bis die gewünschte Datei erscheint.
4. Drücken Sie die Taste [MENU]. Bewegen Sie den [Joystick] nach links oder rechts, um das Menü <Lock> (Schutz) auszuwählen.
 - ◆ <Lock> (Schutz): Die gewählte Datei wird gesperrt.
 - ◆ <Multi Select> (Multi-Auswahl): Wählen Sie mit der Taste [Joystick(OK)] mehrere Dateien aus.
5. Bewegen Sie den [Joystick] nach oben oder unten, um die gewünschte Option auszuwählen, und drücken Sie dann [Joystick(OK)].
 - ◆ <Lock All> (Alle sperren): Alle Dateien werden gesperrt.
 - ◆ <Unlock All> (Alle entsperren): Alle Dateien werden wieder entsperrt.

[Hinweise]

- ❖ Ordner können nicht gesperrt werden.
- ❖ Das Symbol <🔒> wird an der gesperrten Datei angezeigt.
- ❖ Schieben Sie im Wiedergabemodus den Regler [W/T] in Richtung W (Weitwinkel), können Sie zum Bildschirm der Dateilistenanzeige zurückkehren.
- ❖ Bewegen Sie den [Joystick] nach links, erscheint die Anzeige des vorherigen Ordners.

Using File Browser

Copying Files or Folders

You can copy the file or folder to the internal or external memory.

1. Insert the memory card into the memory card slot on the Memory Camcorder.
2. Press the [POWER] button to turn on the Memory Camcorder.
 - ◆ The Movie Record screen appears.
3. Set the **File Browser** mode by pressing the [MODE] button.
 - ◆ The File Browser screen appears.
4. Select the desired file or folder by using the [Joystick].
 - ◆ Move the [Joystick] up / down and press the [Joystick(OK)] repeatedly until the file or folder you want appears.
5. Press the [MENU] button. Move the [Joystick] left / right to select <Copy To>.
6. Move the [Joystick] up / down to select an option, and then press the [Joystick(OK)].
 - ◆ <OK>: Copies the selected file or folder.
 - ◆ <Multi Select>: Multiple files or folders can be selected using the [Joystick(OK)].
 - ◆ <✓> indicator appears on the selected files or folders.
 - ◆ Press the [PLAY] button.
 - ◆ <All>: All files or folders will be copied.

[Notes]

- ❖ The Memory Camcorder copies from the currently used memory to another. If the internal memory was used, it copies to a memory card.
- ❖ If a memory card is not inserted, you cannot perform the <Copy To> function.
- ❖ If you slide the [W/T] switch to W(WIDE) in play mode, the Memory Camcorder returns to the file list screen.
- ❖ If you move the [Joystick] left, the previous folder screen appears.

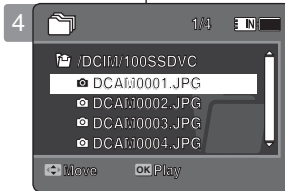

File Browser (Dateibrowser) verwenden

Dateien und Ordner kopieren

Sie können die ausgewählten Dateien oder Ordner auf den internen bzw. externen Speicher kopieren.

1. Führen Sie eine Speicherkarte in den Speicherkartensteckplatz des Speicher Camcorders ein.
2. Drücken Sie die Taste [POWER], um den Speicher Camcorder einzuschalten.
 - ◆ Der Bildschirm Movie Record (Videoaufnahme) wird angezeigt.
3. Stellen Sie den Modus **File Browser (Dateibrowser)** ein, indem Sie die Taste [MODE] drücken.
 - ◆ Der Bildschirm Movie Record (Videoaufnahme) wird angezeigt.
4. Wählen Sie die gewünschte Datei oder Ordner mit dem [Joystick] aus.
 - ◆ Bewegen Sie den [Joystick] nach oben oder unten und drücken Sie wiederholt [Joystick(OK)], bis die gewünschte Datei oder der gesuchte Ordner erscheint.
5. Drücken Sie die Taste [MENU]. Bewegen Sie den [Joystick] nach links oder rechts, um das Menü <Copy To> (Kop. in) auszuwählen.
6. Bewegen Sie den [Joystick] nach oben oder unten, um die gewünschte Option auszuwählen, und drücken Sie dann [Joystick(OK)].
 - ◆ <OK>: Die ausgewählte Datei oder Ordner werden kopiert.
 - ◆ <Multi Select> (**Multi-Auswahl**): Wählen Sie mit der Taste [Joystick(OK)] mehrere Dateien oder Ordner aus. Die ausgewählten Dateien oder Ordner werden mit dem Symbol <✓> gekennzeichnet. Drücken Sie die Taste [PLAY].
 - ◆ <All> (**Alle**): Alle Dateien oder Ordner werden kopiert.

[Hinweise]

- ❖ Der Speicher Camcorder kopiert von dem aktuell verwendeten Speicher auf einen anderen. Wenn also gerade der interne Speicher verwendet wird, werden die Dateien auf eine Speicherkarte kopiert.
- ❖ Wenn keine Speicherkarte eingesetzt wurde, können Sie die Kopierfunktion nicht verwenden.
- ❖ Schieben Sie im Wiedergabemodus den Regler [W/T] in Richtung W (Weitwinkel), können Sie zum Bildschirm der Dateilistenanzeige zurückkehren.
- ❖ Bewegen Sie den [Joystick] nach links, erscheint die Anzeige des vorherigen Ordners.

Using File Browser

Viewing File Information

You can see the file name, format, size and date.

1. Press the [POWER] button to turn on the Memory Camcorder.
 - ◆ The Movie Record screen appears.
2. Set the *File Browser* mode by pressing the [MODE] button.
 - ◆ The File Browser screen appears.
3. Select the desired file list by using the [Joystick].
Move the [Joystick] up / down to want to view file information.
 - ◆ Move the [Joystick] up / down and press the [Joystick(OK)] repeatedly until the file list you want appears.
4. Press the [MENU] button. Move the [Joystick] left / right to select <File Info.>.
5. Press the [Joystick(OK)] to view the file information.
 - ◆ The screen with file name, size, date, locked state appears.
6. Press the [Joystick(OK)] to finish viewing file information.

[Notes]

- ❖ You cannot view folder information. You can only view file information.
- ❖ If you move the [Joystick] left, the previous folder screen appears.

File Browser (Dateibrowser) verwenden

Dateieigenschaften ansehen

Es werden Name, Format, Größe und Erstellungsdatum der Datei angezeigt.

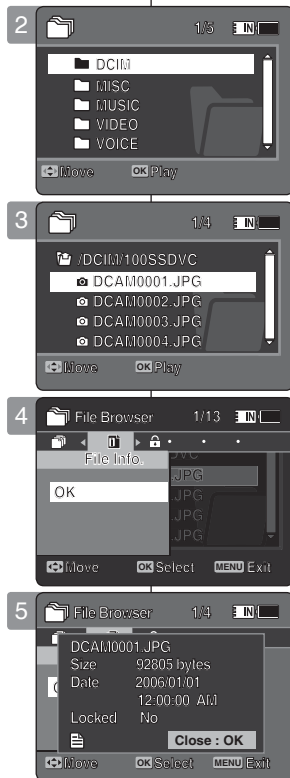

1. Drücken Sie die Taste [POWER], um den Speicher Camcorder einzuschalten.
 - ◆ Der Bildschirm Movie Record (Videoaufnahme) wird angezeigt.
2. Stellen Sie den Modus *File Browser* (Dateibrowser) ein, indem Sie die Taste [MODE] drücken.
 - ◆ Der Bildschirm Movie Record (Videoaufnahme) wird angezeigt.

3. Wählen Sie die gewünschte Dateiliste mit dem [Joystick].
Bewegen Sie den [Joystick] nach oben oder unten, um sich die gewünschte Dateieigenschaften anzusehen.
 - ◆ Bewegen Sie den [Joystick] nach oben oder unten und drücken Sie wiederholt [Joystick(OK)], bis die gewünschte Dateiliste erscheint.

4. Drücken Sie die Taste [MENU].
Bewegen Sie den [Joystick] nach links oder rechts, um das Menü <File Info.> (Dat.-Info) auszuwählen.
5. Drücken Sie den [Joystick(OK)], um sich die gewünschte Dateieigenschaften anzusehen.
 - ◆ Auf dem Bildschirm erscheinen Name, Format, Größe und Sicherungsstatus der Datei.
6. Drücken Sie [Joystick(OK)], um die Dateiansicht zu beenden.

[Hinweise]

- ❖ Sie können Ordnerinformationen nicht einsehen. Sie können nur Dateieigenschaften ansehen.
- ❖ Bewegen Sie den [Joystick] nach links, erscheint die Anzeige des vorherigen Ordners.

6

Setting the Memory Camcorder

Setting Memory	96
Selecting the Storage Type	96
Setting USB Mode	97
Setting USB Mode	97
Setting Memory	98
Setting the File No. Function	98
Formatting the Memory	99
Viewing Memory Space	100
Adjusting the LCD monitor	101
Adjusting the LCD Brightness	101
Adjusting the LCD Color	102
Adjusting Date/Time	103
Setting Date&Time	103
Setting Date Format	104
Setting Time Format	105
Setting Date/Time Display	106
Setting the System Settings	107
Setting the Beep Sound	107
Setting Start-up Mode	108
Resetting the Memory Camcorder	109
Selecting Language	110
Setting the Auto Shut off	111
Setting the Demonstration Function	112
Viewing Version Information	113
Using USB Mode	114
Transferring files to a computer	114
Printing with PictBridge	115
Using the PC Cam Function	116

- ◆ Save important data / recordings separately on other media, to avoid accidental loss due to a system failure or other reasons.

How to set to System Settings mode

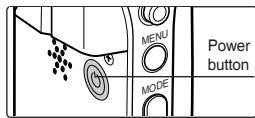

1. Press the [POWER] button to turn on the Memory Camcorder.

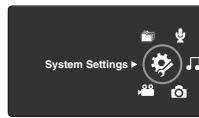

2. Set the *System Settings* mode by pressing the [MODE] button.

6

Speicher Camcorders einstellen

Speicher einstellen	96
Auswahl des Speichertyps	96
USB-Modus einstellen	97
USB-Modus einstellen	97
Speicher einstellen	98
Funktion File No. (Dat.-Nr.) einstellen	98
Speicher formatieren	99
Speicherplatz anzeigen	100
LCD-Monitor einstellen	101
Helligkeit des LCD-Monitors einstellen	101
LCD-Farbe einstellen	102
Datum/Uhrzeit	103
Datum und Uhrzeit einstellen	103
Datumsformat einstellen	104
Zeitformat einstellen	105
Anzeige von Datum/Uhrzeit einstellen	106
Systemeinstellungen einstellen	107
Signalton einstellen	107
Startmodus einstellen	108
Einstellungen des Speicher Camcorders zurücksetzen	109
Sprache auswählen	110
Funktion Auto Shut Off (Autom. Beenden) einstellen	111
Einstellen der Demonstrationsfunktion	112
Anzeige der Versionsinformationen	113
Verwendung des USB-Modus	114
Datenübertragung auf einen Computer	114
Mit PictBridge drucken	115
Verwendung der Funktion PC Cam (PC-Kam.)	116

- ◆ Speichern Sie wichtige Daten/Aufnahmen auf separaten Datenträgern, um einen ungewollten Datenverlust durch einen Systemfehler oder aus sonstigen Gründen zu vermeiden.

In den Modus System Settings (Systemeinstellungen) wechseln

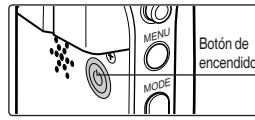

1. Drücken Sie die Taste [POWER], um den Speicher Camcorder einzuschalten.

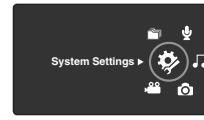

2. Stellen Sie den Modus *System Settings* (Systemeinstellungen) ein, indem Sie die Taste [MODE] drücken.

ENGLISH Setting the Memory Camcorder : Setting Memory

Speicher Camcorder einstellen: DEUTSCH Speicher einstellen

Selecting the Storage Type

You can set the storage to the internal memory or memory card (not supplied).

1. Press the [POWER] button to turn on the Memory Camcorder.
 - ◆ The Movie Record screen appears.
2. Set the *System Settings* mode by pressing the [MODE] button.
 - ◆ The System Settings screen appears.
3. Move the [Joystick] left / right to select <Storage Type>.
4. Move the [Joystick] up / down to select an option, and then press the [Joystick(OK)].
 - ◆ <Internal>: Movie, photo, music and voice files are stored in the internal memory.
 - ◆ <External>: Movie, photo, music and voice files are stored in the external memory (SD/MMC).
5. After you finish setting, move to the desired mode by pressing the [MODE] button.

[Notes]

- ❖ If you insert a memory card when the Memory Camcorder is on, the "pop-up message" will prompt you automatically to select the storage type .
- ❖ If there is no memory card inserted, only the <Internal> option will be available.
- ❖ System requires a small portion of memory space, actual storage capacity may differ from the printed memory capacity.
- ❖ The maximum recording time and image capacity is subject to change depending on the media used. ➔pages 30, 31

Auswahl des Speichertyps

Sie können den internen Speicher oder eine Speicherkarte (nicht im Lieferumfang enthalten) zum Speichern verwenden.

1. Drücken Sie die Taste [POWER], um den Speicher Camcorder einzuschalten.
 - ◆ Der Bildschirm Movie Record (Videoaufnahme) wird angezeigt.
2. Stellen Sie den Modus *System Settings* (*Systemeinstell.*) ein, indem Sie die Taste [MODE] drücken.
 - ◆ Der Bildschirm System Settings (Systemeinstell.) wird angezeigt.
3. Bewegen Sie den [Joystick] nach links oder rechts, um das Menü <Storage Type> (Speichertyp) auszuwählen.
4. Bewegen Sie den [Joystick] nach oben oder unten, um die gewünschte Option auszuwählen, und drücken Sie dann [Joystick(OK)].
 - ◆ <Internal> (Intern): Video-, Bild-, Musik- und Sprachdateien werden im internen Speicher gespeichert.
 - ◆ <External> (Extern): Video-, Bild-, Musik- und Sprachdateien werden im externen Speicher (SD/MMC) gespeichert.
5. Nach Beendigung wählen Sie den gewünschten Modus durch Drücken der Taste [MODE].

[Hinweise]

- ❖ Wenn Sie eine Speicherkarte in den eingeschalteten Speicher Camcorder einlegen, werden Sie durch eine "Pop-Up-Meldung" automatisch zur Auswahl des Speichertyps aufgefordert.
- ❖ Wenn keine Speicherkarte eingelegt ist, steht nur die Funktion <Internal> (intern) zur Verfügung.
- ❖ Da ein kleiner Teil des Speicherplatzes vom System selbst verwendet wird, kann die tatsächliche Speicherkapazität von der angegebenen abweichen.
- ❖ Die maximale Aufnahmezeit und Anzahl der speicherbaren Bilder variieren je nach verwendetem Medium. ➔Seite 30, 31

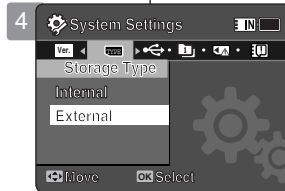
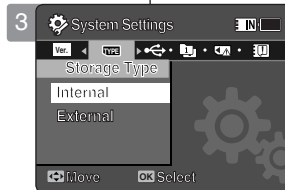

ENGLISH Setting the Memory Camcorder : Setting USB Mode

Speicher Camcorder einstellen: DEUTSCH USB-Modus einstellen

Setting USB Mode

Before connecting your Memory Camcorder to a computer or a printer via USB, please set the proper USB mode.

1. Press the [POWER] button to turn on the Memory Camcorder.
 - ◆ The Movie Record screen appears.
2. Set the *System Settings* mode by pressing the [MODE] button.
 - ◆ The System Settings screen appears.
3. Move the [Joystick] left / right to select <USB Mode>.
4. Move the [Joystick] up / down to select an option, and then press the [Joystick(OK)].

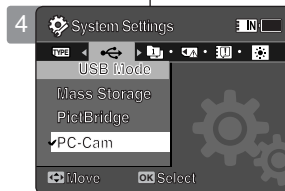
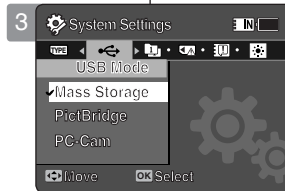

USB-Modus einstellen

Stellen Sie den passenden USB-Modus ein, bevor Sie den Speicher Camcorder über ein USB-Kabel mit dem Computer oder dem Drucker verbinden.

1. Drücken Sie die Taste [POWER], um den Speicher Camcorder einzuschalten.
 - ◆ Der Bildschirm Movie Record (Videoaufnahme) wird angezeigt.
2. Stellen Sie den Modus *System Settings* (Systemeinstell.) ein, indem Sie die Taste [MODE] drücken.
 - ◆ Der Bildschirm System Settings (Systemeinstell.) wird angezeigt.
3. Bewegen Sie den [Joystick] nach links oder rechts, um das Menü <USB Mode> (USB-Modus) auszuwählen.
4. Bewegen Sie den [Joystick] nach oben oder unten, um die gewünschte Option auszuwählen, und drücken Sie dann [Joystick(OK)].

Mass Storage	Transferring files from the Memory Camcorder to your computer. ➔page 114
PictBridge	By connecting the Memory Camcorder to printers with PictBridge support (sold separately), you can send images from the internal memory or external memory (SD/MMC) directly to the printer with a few simple operations. ➔page 115
PC-Cam	You can use the Memory Camcorder as a PC camera for video chatting, video conference and other PC camera applications. ➔page 116

Mass Storage (Massenspeicher)	Übertragung von Dateien vom Speicher Camcorder auf den Computer ➔Seite 114
PictBridge	Durch Anschluss des Speicher Camcorders an einen Drucker über eine PictBridge (separat erhältlich) können Bilder direkt vom internen oder externen (SD/MMC) Speicher mit wenigen, einfachen Befehlen an den Drucker gesendet werden. ➔Seite 115
PC-Cam (PC-Kamera)	Sie können den Speicher Camcorder als PC-Kamera für Videochats, Videokonferenzen und andere PC-Kamera-Anwendungen einsetzen. ➔Seite 116

ENGLISH Setting the Memory Camcorder : Setting Memory

Speicher Camcorder einstellen: DEUTSCH Speicher einstellen

Setting the File No. Function

You can set the file numbers so that they reset each time the memory card is formatted, or so that they count up continuously.

1. Press the [POWER] button to turn on the Memory Camcorder.
 - ◆ The Movie Record screen appears.
2. Set the *System Settings* mode by pressing the [MODE] button.
 - ◆ The System Settings screen appears.
3. Move the [Joystick] left / right to select <File No.>.
4. Move the [Joystick] up / down to select an option, and then press the [Joystick(OK)].
 - ◆ <Series>: Numbering is continuous between the memory cards, so that the first file number assigned on a new memory card is 1 more than the last file number assigned on the previous memory card.
 - ◆ <Reset>: When the storage memory is formatted, the file number goes back to its default value (100-0001).
5. After you finish, move to the desired mode by pressing the [MODE] button.

[Note]

- ❖ When you set <File No.> to <Series>, each file is assigned with a different number so as to avoid duplicating file names. It is convenient when you want to manage your files on a PC.

Funktion File No. (Dat.-Nr.) einstellen

Sie können die Dateinummern bei jeder Formatierung der Speicherkarte zurücksetzen oder die Dateien fortlaufend nummerieren lassen.

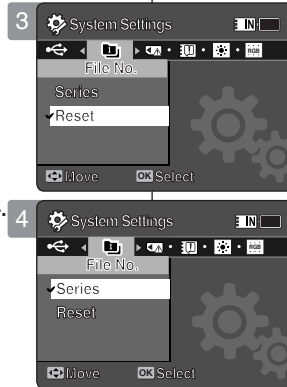

1. Drücken Sie die Taste [POWER], um den Speicher Camcorder einzuschalten.
 - ◆ Der Bildschirm Movie Record (Videoaufnahme) wird angezeigt.
2. Stellen Sie den Modus *System Settings* (*Systemeinstell.*) ein, indem Sie die Taste [MODE] drücken.
 - ◆ Der Bildschirm System Settings (Systemeinstell.) wird angezeigt.
3. Bewegen Sie den [Joystick] nach links oder rechts, um das Menü <File No.> (Dat.-Nr.) auszuwählen.
4. Bewegen Sie den [Joystick] nach oben oder unten, um die gewünschte Option auszuwählen, und drücken Sie dann [Joystick(OK)].
 - ◆ <Series> (Fortl.): Die Dateinummerierung erfolgt fortlaufend, d.h. die erste Datei auf der neuen Speicherkarte erhält eine um eins höhere Nummer als die letzte Datei auf der vorherigen Speicherkarte.
 - ◆ <Reset> (Rücks.): Bei der Formatierung des Speichermediums wird die Anfangsdateinummer auf den Standardwert zurückgesetzt (100-0001).
5. Nach Beendigung wählen Sie den gewünschten Modus durch Drücken der Taste [MODE].

[Hinweis]

- ❖ Wenn Sie die Funktion <File No.> (Dat.-Nr.) auf <Series> (Fortl.) einstellen, erhält jede Datei eine andere Nummer, so dass Dateinamen nicht mehrfach vergeben werden. Dies bietet sich besonders an, wenn Sie die Dateien auf einem PC verwalten.

ENGLISH Setting the Memory Camcorder : Setting Memory

Speicher Camcorder einstellen: DEUTSCH Speicher einstellen

Formatting the Memory

You can format the internal memory or the memory card to erase all files.

1. Press the [POWER] button to turn on the Memory Camcorder.
 - ◆ The Movie Record screen appears.
2. Set the **System Settings** mode by pressing the [MODE] button.
 - ◆ The System Settings screen appears.
3. Move the [Joystick] left / right to select <Format>.
4. Move the [Joystick] up / down to select an option, and then press the [Joystick(OK)].
 - ◆ <Internal>: Format the internal memory.
 - ◆ <External>: Format the external memory. When the [Joystick(OK)] is pressed, the pop-up message appears.
5. After you finish setting, move to the desired mode by pressing the [MODE] button.

[Warning]

- ❖ Previous information can not be restored after formatting.

[Notes]

- ❖ There is no guarantee on the operation of a memory card which has not been formatted on the Memory Camcorder. Make sure to format the memory card on the Memory Camcorder before using.
- ❖ If the memory card is not inserted, <External> option is not displayed.

Speicher formatieren

Sie können den internen Speicher oder die Speicherkarte formatieren, um alle Dateien im jeweiligen Speicher zu löschen.

1. Drücken Sie die Taste [POWER], um den Speicher Camcorder einzuschalten.
 - ◆ Der Bildschirm Movie Record (Videoaufnahme) wird angezeigt.
2. Stellen Sie den Modus **System Settings** (Systemeinstell.) ein, indem Sie die Taste [MODE] drücken.
 - ◆ Der Bildschirm System Settings (Systemeinstell.) wird angezeigt.
3. Bewegen Sie den [Joystick] nach links oder rechts, um das Menü <Format> (Format.) auszuwählen.
4. Bewegen Sie den [Joystick] nach oben oder unten, um die gewünschte Option auszuwählen, und drücken Sie dann [Joystick(OK)].
 - ◆ <Internal> (Intern): Der interne Speicher wird formatiert.
 - ◆ <External> (Extern): Der externe Speicher wird formatiert. Wenn Sie den [Joystick (OK)] drücken, erscheint eine Pop-Up-Meldung. Wählen Sie <OK> oder <Cancel> (Abbr.), indem Sie den [Joystick] nach oben oder unten bewegen, und drücken Sie dann [Joystick (OK)].
5. Nach Beendigung wählen Sie den gewünschten Modus durch Drücken der Taste [MODE].

[Achtung]

- ❖ Durch das Formatieren werden die Daten im betreffenden Speicher unwiederbringlich gelöscht.

[Hinweise]

- ❖ Der fehlerfreie Betrieb einer nicht auf dem Speicher Camcorder formatierten Speicherkarte kann nicht gewährleistet werden. Formatieren Sie daher die Speicherkarte auf dem Speicher Camcorder vor der Verwendung.
- ❖ Wenn keine Speicherkarte eingeführt wurde, wird die Option <External> (Extern) nicht angezeigt.

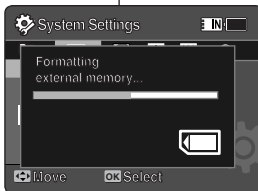
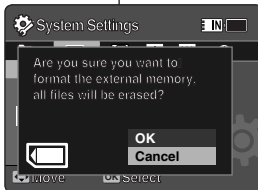
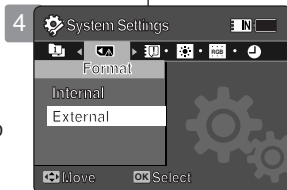
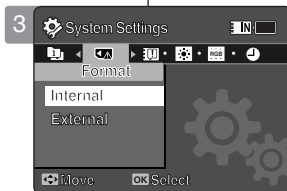

ENGLISH Setting the Memory Camcorder : Setting Memory

Speicher Camcorder einstellen: DEUTSCH Speicher einstellen

Viewing Memory Space

You can check used memory space and total memory space of the Memory Camcorder.

1. Press the [POWER] button to turn on the Memory Camcorder.
 - ◆ The Movie Record screen appears.
2. Set the *System Settings* mode by pressing the [MODE] button.
 - ◆ The System Settings screen appears.
3. Move the [Joystick] left / right to select <Memory Space>.
4. The used memory space and total memory space are displayed.
5. After you viewing memory space, move to the desired mode by pressing the [MODE] button.

[Notes]

- ❖ System requires a small portion of memory space, actual storage capacity may differ from the printed memory capacity.
- ❖ If the memory card is not inserted, <External> option is not displayed
- ❖ The OSD indicators of this manual are based on the model VP-MM11S(BL).

Speicherplatz anzeigen

Sie können den verwendeten sowie den gesamten Speicherplatz des Speicher Camcorders überprüfen.

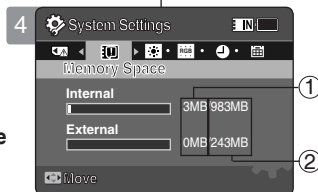

Memory Space

- ① Used memory capacity indicator
- ② Total memory capacity indicator

1. Drücken Sie die Taste [POWER], um den Speicher Camcorder einzuschalten.
 - ◆ Der Bildschirm Movie Record (Videoaufnahme) wird angezeigt.
2. Stellen Sie den Modus *System Settings* (*Systemeinstell.*) ein, indem Sie die Taste [MODE] drücken.
 - ◆ Der Bildschirm System Settings (Systemeinstell.) wird angezeigt.
3. Bewegen Sie den [Joystick] nach links oder rechts, um das Menü <Memory Space> (Speicherplatz) auszuwählen.
4. Der verwendete und der gesamte Speicherplatz werden angezeigt.
5. Nach Beendigung wählen Sie den gewünschten Modus durch Drücken der Taste [MODE].

[Hinweise]

- ❖ Da ein kleiner Teil des Speicherplatzes vom System selbst verwendet wird, kann die tatsächliche Speicherkapazität von der angegebenen abweichen.
- ❖ Wenn keine Speicherkarte eingeführt wurde, wird die Option <External> (Extern) nicht angezeigt.
- ❖ Die abgebildeten Bildschirmanzeigen beziehen sich auf das Modell VP-MM11S(BL).

ENGLISH Setting the Memory Camcorder : Adjusting the LCD monitor

Speicher Camcorder einstellen: LCD-Monitor einstellen

Adjusting the LCD Brightness

You can adjust the brightness of the LCD monitor to compensate for ambient lighting conditions.

1. Press the [POWER] button to turn on the Memory Camcorder.
 - ◆ The Movie Record screen appears.
2. Set the *System Settings* mode by pressing the [MODE] button.
 - ◆ The System Settings screen appears.
3. Move the [Joystick] left / right to select <LCD Brightness>.
4. Move the [Joystick] up / down to adjust the brightness, and then press the [Joystick(OK)].
 - ◆ Moving the [Joystick] up will brighten the screen whereas moving it down will darken the screen.
 - ◆ Brightness range: You can adjust the LCD Brightness from 0% to 100%.
5. After you finish setting, move to the desired mode by pressing the [MODE] button.

[Notes]

- ❖ A brighter LCD screen setting consumes more battery power.
- ❖ Adjust the LCD brightness when the ambient lighting is too bright and the monitor is hard to see.
- ❖ LCD Brightness does not affect the brightness of images to be stored.

Helligkeit des LCD-Monitors einstellen

Sie können die Helligkeit des LCD-Monitors je nach Umgebungshelligkeit anpassen.

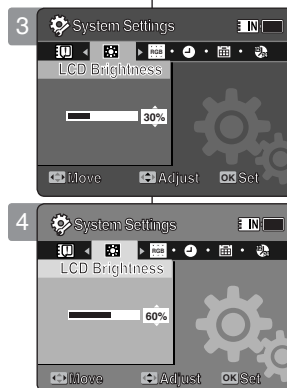

1. Drücken Sie die Taste [POWER], um den Speicher Camcorder einzuschalten.
 - ◆ Der Bildschirm Movie Record (Videoaufnahme) wird angezeigt.
2. Stellen Sie den Modus *System Settings* (*Systemeinstell.*) ein, indem Sie die Taste [MODE] drücken.
 - ◆ Der Bildschirm System Settings (Systemeinstell.) wird angezeigt.
3. Bewegen Sie den [Joystick] nach links oder rechts, um <LCD Brightness> (LCD-Helligkeit) auszuwählen.
4. Bewegen Sie den [Joystick] nach oben oder unten, um die Helligkeit anzupassen, und drücken Sie dann [Joystick(OK)].
 - ◆ Wenn Sie den [Joystick] nach oben bewegen, wird der LCD-Monitor heller, wenn Sie ihn nach unten bewegen, wird der Monitor dunkler.
 - ◆ Helligkeitsbereich: Die Helligkeit des LCD-Monitors kann auf Werte zwischen 0% und 100% eingestellt werden.
5. Nach Beendigung wählen Sie den gewünschten Modus durch Drücken der Taste [MODE].

[Hinweise]

- ❖ Je heller der LCD-Monitor eingestellt ist, desto höher ist der Stromverbrauch.
- ❖ Passen Sie die LCD-Helligkeit an, wenn das Umgebungslicht zu stark ist und die auf dem LCD-Monitor angezeigten Bilder schwer zu erkennen sind.
- ❖ Die LCD-Helligkeit beeinflusst nicht die Helligkeit der aufgenommenen Bilder.

ENGLISH Setting the Memory Camcorder : Adjusting the LCD monitor

Speicher Camcorder einstellen: DEUTSCH LCD-Monitor einstellen

Adjusting the LCD Color

You can adjust the colour of the LCD monitor depending on the situation.

1. Press the [POWER] button to turn on the Memory Camcorder.
 - ◆ The Movie Record screen appears.
2. Set the *System Settings* mode by pressing the [MODE] button.
 - ◆ The System Settings screen appears.
3. Move the [Joystick] left / right to select <LCD Colour>.
4. Move the [Joystick] up / down to adjust the LCD colour, and then press the [Joystick(OK)].
 - ◆ You can adjust the LCD colour from 0% to 100%.
5. After you finish setting, move to the desired mode by pressing the [MODE] button.

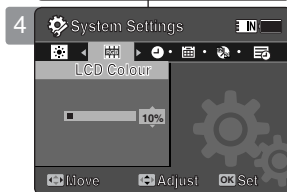
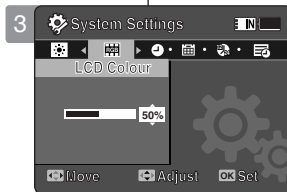

LCD-Farbe einstellen

Sie können die Farbe des LCD-Monitors situationsabhängig einstellen.

1. Drücken Sie die Taste [POWER], um den Speicher Camcorder einzuschalten.
 - ◆ Der Bildschirm Movie Record (Videoaufnahme) wird angezeigt.
2. Stellen Sie den Modus *System Settings* (*Systemeinstell.*) ein, indem Sie die Taste [MODE] drücken.
 - ◆ Der Bildschirm System Settings (Systemeinstell.) wird angezeigt.
3. Bewegen Sie den [Joystick] nach links oder rechts, um <LCD Colour> (LCD-Farbe) auszuwählen.
4. Bewegen Sie den [Joystick] nach oben oder unten, um die LCD-Farbe einzustellen, und drücken Sie dann [Joystick(OK)].
 - ◆ Die Farbe des LCD-Monitors kann auf Werte zwischen 0% und 100% eingestellt werden.
5. Nach Beendigung wählen Sie den gewünschten Modus durch Drücken der Taste [MODE].

ENGLISH Setting the Memory Camcorder : Adjusting Date/Time

Speicher Camcorder einstellen: DEUTSCH Datum/Uhrzeit

Setting Date&Time

You can set the date/time using this menu.

1. Press the [POWER] button to turn on the Memory Camcorder.
 - ◆ The Movie Record screen appears.
2. Set the *System Settings* mode by pressing the [MODE] button.
 - ◆ The System Settings screen appears.
3. Move the [Joystick] left / right to select <Date/Time Set> and then press the [Joystick(OK)].
4. Set the desired value by moving the [Joystick] up / down.
5. Move to the next item by moving the [Joystick] left / right, and then set values by moving the [Joystick] up / down.
 - ◆ Items are displayed in the order of the date format.
 - ◆ By default, it appears in the order of Year, Month, Day, Hour, Minute and AM/PM.
6. After setting the last item, press the [Joystick(OK)] to finish the setting.
7. After you finish setting, move to the desired mode by pressing the [MODE] button.

[Notes]

- ❖ See page 106 to set the <Date/Time> to display on the LCD.
- ❖ You can set the year up to 2037.

Datum und Uhrzeit einstellen

In diesem Menü können Sie Datum und Uhrzeit einstellen.

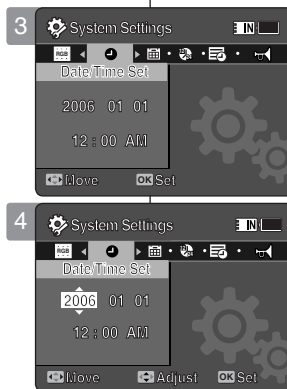

1. Drücken Sie die Taste [POWER], um den Speicher Camcorder einzuschalten.
 - ◆ Der Bildschirm Movie Record (Videoaufnahme) wird angezeigt.
2. Stellen Sie den Modus *System Settings* (Systemeinstell.) ein, indem Sie die Taste [MODE] drücken.
 - ◆ Der Bildschirm System Settings (Systemeinstell.) wird angezeigt.
3. Bewegen Sie den [Joystick] nach links oder rechts, um <Date/Time Set> (Dat./Zeit ein) auszuwählen, und drücken dann [Joystick(OK)].
4. Wählen Sie den gewünschten Wert, indem Sie den [Joystick] nach oben oder unten bewegen.
5. Zum nächsten Element gelangen Sie, indem Sie den [Joystick] nach links oder rechts bewegen und dann die Werte einstellen, indem Sie den [Joystick] nach oben oder unten bewegen.
 - ◆ Die Elemente werden in der Reihenfolge des Datumsformats angezeigt.
 - ◆ Die Standardeinstellung der Reihenfolge ist Jahr, Monat, Tag, Uhrzeit, Minute.
6. Nachdem Sie alle Einstellungen vorgenommen haben, drücken Sie [Joystick (OK)], um die Einstellung abzuschließen.
7. Nach Beendigung wählen Sie den gewünschten Modus durch Drücken der Taste [MODE].

[Hinweise]

- ❖ Siehe Seite 106 für die Einstellung von <Datum/Uhrzeit> auf dem LCD-Monitor.
- ❖ Die maximal einstellbare Jahreszahl ist 2037.

ENGLISH Setting the Memory Camcorder : Adjusting Date/Time

Speicher Camcorder einstellen: DEUTSCH Datum/Uhrzeit

Setting Date Format

You can select the date format to display.

1. Press the [POWER] button to turn on the Memory Camcorder.
 - ◆ The Movie Record screen appears.
2. Set the *System Settings* mode by pressing the [MODE] button.
 - ◆ The System Settings screen appears.
3. Move the [Joystick] left / right to select <Date Format>.
4. Move the [Joystick] up / down to select an option, and then press the [Joystick(OK)].
 - ◆ <YY/MM/DD>: The date is displayed in the order of Year / Month / Date.
 - ◆ <DD/MM/YY>: The date is displayed in the order of Date / Month / Year.
 - ◆ <MM/DD/YY>: The date is displayed in the order of Month / Date / Year.
5. After you finish setting, move to the desired mode by pressing the [MODE] button.

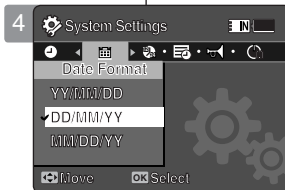
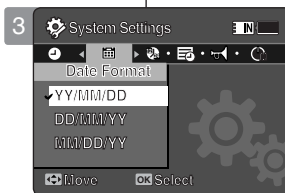

Datumsformat einstellen

Sie können wählen, in welchem Format das Datum angezeigt wird.

1. Drücken Sie die Taste [POWER], um den Speicher Camcorder einzuschalten.
 - ◆ Der Bildschirm Movie Record (Videoaufnahme) wird angezeigt.
2. Stellen Sie den Modus *System Settings* (Systemeinstell.) ein, indem Sie die Taste [MODE] drücken.
 - ◆ Der Bildschirm System Settings (Systemeinstell.) wird angezeigt.
3. Bewegen Sie den [Joystick] nach links oder rechts, um <Date Format> (Datumsformat) auszuwählen.
4. Bewegen Sie den [Joystick] nach oben oder unten, um die gewünschte Option auszuwählen, und drücken Sie dann [Joystick(OK)].
 - ◆ <YY/MM/DD>: Das Datum wird im Format Jahr/Monat/Tag angezeigt.
 - ◆ <DD/MM/YY>: Das Datum wird im Format Tag/Monat/Jahr angezeigt.
 - ◆ <MM/DD/YY>: Das Datum wird im Format Monat/Tag/Jahr angezeigt.
5. Nach Beendigung wählen Sie den gewünschten Modus durch Drücken der Taste [MODE].

ENGLISH Setting the Memory Camcorder : Adjusting Date/Time

Speicher Camcorder einstellen: DEUTSCH Datum/Uhrzeit

Setting Time Format

You can select the time format to display.

1. Press the [POWER] button to turn on the Memory Camcorder.
 - ◆ The Movie Record screen appears.
2. Set the *System Settings* mode by pressing the [MODE] button.
 - ◆ The System Settings screen appears.
3. Move the [Joystick] left / right to select <Time Format>.
4. Move the [Joystick] up / down to select an option, and then press the [Joystick(OK)].
 - ◆ <12 Hour>: The time is displayed as the unit of 12 hours.
 - ◆ <24 Hour>: The time is displayed as the unit of 24 hours.
5. After you finish setting, move to the desired mode by pressing the [MODE] button.

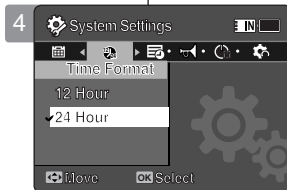
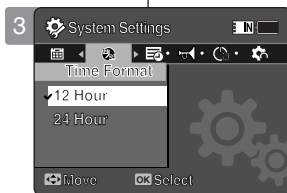

Zeitformat einstellen

Sie können wählen, in welchem Format die Zeit angezeigt wird.

1. Drücken Sie die Taste [POWER], um den Speicher Camcorder einzuschalten.
 - ◆ Der Bildschirm Movie Record (Videoaufnahme) wird angezeigt.
2. Stellen Sie den Modus *System Settings* (Systemeinstell.) ein, indem Sie die Taste [MODE] drücken.
 - ◆ Der Bildschirm System Settings (Systemeinstell.) wird angezeigt.
3. Bewegen sie den [Joystick] nach links oder rechts, um <Time Format> (Zeitformat) auszuwählen.
4. Bewegen Sie den [Joystick] nach oben oder unten, um die gewünschte Option auszuwählen, und drücken Sie dann [Joystick(OK)].
 - ◆ <12 Hour> (12 Std.): Die Zeit wird im 12-Stunden-Format angezeigt.
 - ◆ <24 Hour> (24 Std.): Die Zeit wird im 24-Stunden-Format angezeigt.
5. Nach Beendigung wählen Sie den gewünschten Modus durch Drücken der Taste [MODE].

ENGLISH Setting the Memory Camcorder : Adjusting Date/Time

Speicher Camcorder einstellen: DEUTSCH Datum/Uhrzeit

Setting Date/Time Display

You can set to display date and time on the LCD monitor.

1. Press the [POWER] button to turn on the Memory Camcorder.
 - ◆ The Movie Record screen appears.
2. Set the *System Settings* mode by pressing the [MODE] button.
 - ◆ The System Settings screen appears.
3. Move the [Joystick] left / right to select <Date/Time>.
4. Move the [Joystick] up / down to select an option, and then press the [Joystick(OK)].
 - ◆ <Off>: The date and time are not displayed.
 - ◆ <Date>: The date is displayed.
 - ◆ <Time>: The time is displayed.
 - ◆ <Date/Time>: The date and time are displayed.
5. After you finish setting, move to the desired mode by pressing the [MODE] button.
 - ◆ The selected Date/Time is displayed in Movie or Photo mode.

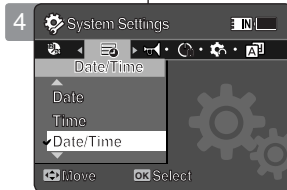
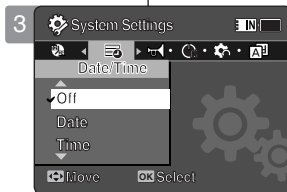

Anzeige von Datum/Uhrzeit einstellen

Sie können einstellen, ob Datum und/oder Uhrzeit auf dem LCD-Monitor angezeigt werden.

1. Drücken Sie die Taste [POWER], um den Speicher Camcorder einzuschalten.
 - ◆ Der Bildschirm Movie Record (Videoaufnahme) wird angezeigt.
2. Stellen Sie den Modus *System Settings* (Systemeinstell.) ein, indem Sie die Taste [MODE] drücken.
 - ◆ Der Bildschirm System Settings (Systemeinstell.) wird angezeigt.
3. Bewegen Sie den [Joystick] nach links oder rechts, um <Date/Time> (Datum/Zeit) auszuwählen.
4. Bewegen Sie den [Joystick] nach oben oder unten, um die gewünschte Option auszuwählen, und drücken Sie dann [Joystick(OK)].
 - ◆ <Off> (Aus): Datum und Uhrzeit werden nicht angezeigt.
 - ◆ <Date> (Datum): Das Datum wird angezeigt.
 - ◆ <Time> (Zeit): Die Uhrzeit wird angezeigt.
 - ◆ <Date/Time> (Datum/Zeit): Datum und Uhrzeit werden angezeigt.
5. Nach Beendigung wählen Sie den gewünschten Modus durch Drücken der Taste [MODE].
 - ◆ Das ausgewählte Format für Datum/Zeit wird in den Modi Movie (Videoaufnahme/-wiedergabe) oder Photo (Fotoaufnahme) angezeigt.

ENGLISH Setting the Memory Camcorder : Setting the System Settings

Speicher Camcorder einstellen: DEUTSCH Systemeinstellungen einstellen

Setting the Beep Sound

You can set the beep sound to on/off. When on, a beep will sound every time a button is pressed.

1. Press the [POWER] button to turn on the Memory Camcorder.
 - ◆ The Movie Record screen appears.
2. Set the *System Settings* mode by pressing the [MODE] button.
 - ◆ The System Settings screen appears.
3. Move the [Joystick] left / right to select <Beep Sound>.
4. Move the [Joystick] up / down to select an option, and then press the [Joystick(OK)].
 - ◆ <On>: Turn the beep sound on.
 - ◆ <Off>: Turn the beep sound off.
5. After you finish setting, move to the desired mode by pressing the [MODE] button.

[Note]

- ❖ When the earphones, Audio / Video cable is connected to the Memory Camcorder, the <Beep Sound> function will not operate.
- ❖ VP-MM10S(BL) does not support Beep Sound function.

Signalton einstellen

Sie können den Signalton ein- oder ausschalten. Bei eingeschaltetem Ton ertönt jedes Mal ein Signal, wenn eine Taste gedrückt wird.

1. Drücken Sie die Taste [POWER], um den Speicher Camcorder einzuschalten.
 - ◆ Der Bildschirm Movie Record (Videoaufnahme) wird angezeigt.
2. Stellen Sie den Modus *System Settings* (*Systemeinstell.*) ein, indem Sie die Taste [MODE] drücken.
 - ◆ Der Bildschirm System Settings (Systemeinstell.) wird angezeigt.
3. Bewegen Sie den [Joystick] nach links oder rechts, um das Menü <Beep Sound> (Signalton) auszuwählen.
4. Bewegen Sie den [Joystick] nach oben oder unten, um die gewünschte Option auszuwählen, und drücken Sie dann [Joystick(OK)].
 - ◆ <On> (Ein): Der Signalton wird eingeschaltet.
 - ◆ <Off> (Aus): Der Signalton wird ausgeschaltet.
5. Nach Beendigung wählen Sie den gewünschten Modus durch Drücken der Taste [MODE].

[Hinweis]

- ❖ Bei Anschluss eines Ohrhörers, eines Audio/Video-Kabels an den Speicher Camcorder wird der <Beep Sound> (Signalton) automatisch deaktiviert.
- ❖ VP-MM10S(BL) unterstützt nicht die Funktion „Beep Sound“ (Signalton).

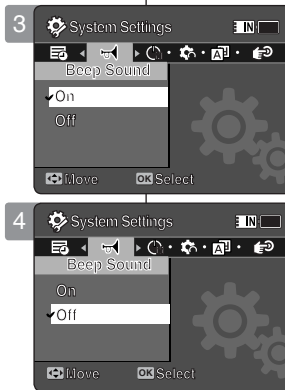

ENGLISH Setting the Memory Camcorder : Setting the System Settings

Speicher Camcorder einstellen: SYSTEMEINSTELLUNGEN EINSTELLEN

Setting Start-up Mode

You can select the starting mode displayed when you turn the Sports Camcorder on.

1. Press the [POWER] button to turn on the Memory Camcorder.
 - ◆ The Movie Record screen appears.
2. Set the *System Settings* mode by pressing the [MODE] button.
 - ◆ The System Settings screen appears.
3. Move the [Joystick] left / right to select <Start-up>.
4. Move the [Joystick] up / down to select an option, and then press the [Joystick(OK)].
 - ◆ <Movie Mode>: The Memory Camcorder starts up in the Movie mode.
 - ◆ <Previous Mode>: The Memory Camcorder starts up in the mode you used last.
5. After you finish setting, move to the desired mode by pressing the [MODE] button.

[Note]

- ❖ Make sure that the start-up mode is set to the selected mode when turning on the Memory Camcorder again.

Startmodus einstellen

Sie können den Startmodus wählen, der beim Einschalten des Sports Camcorders aktiv ist.

1. Drücken Sie die Taste [POWER], um den Speicher Camcorder einzuschalten.
 - ◆ Der Bildschirm Movie Record (Videoaufnahme) wird angezeigt.
2. Stellen Sie den Modus *System Settings* (Systemeinstell.) ein, indem Sie die Taste [MODE] drücken.
 - ◆ Der Bildschirm System Settings (Systemeinstell.) wird angezeigt.
3. Bewegen Sie den [Joystick] nach links oder rechts, um das Menü <Start-up> (Startmod.) auszuwählen.
4. Bewegen Sie den [Joystick] nach oben oder unten, um die gewünschte Option auszuwählen, und drücken Sie dann [Joystick(OK)].
 - ◆ <Movie Mode> (Videomodus): Der Speicher Camcorder startet im Videomodus.
 - ◆ <Previous Mode> (Voriger Modus): Der Speicher Camcorder startet im zuletzt verwendeten Modus.
5. Nach Beendigung wählen Sie den gewünschten Modus durch Drücken der Taste [MODE].

[Hinweis]

- ❖ Stellen Sie sicher, dass der Startmodus auf den ausgewählten Modus eingestellt ist, wenn sie den Speicher Camcorder wieder einschalten.

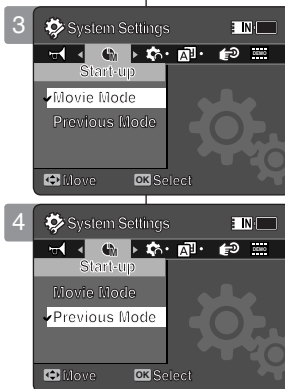

ENGLISH Setting the Memory Camcorder : Setting the System Settings

DEUTSCH Speicher Camcorder einstellen: Systemeinstellungen einstellen

Resetting the Memory Camcorder

You can reset the Memory Camcorder to the default (factory) settings.

1. Press the [POWER] button to turn on the Memory Camcorder.
 - ◆ The Movie Record screen appears.
2. Set the *System Settings* mode by pressing the [MODE] button.
 - ◆ The System Settings screen appears.
3. Move the [Joystick] left / right to select <Reset> and then press the [Joystick(OK)].
 - ◆ The Memory Camcorder will be initialized to the default settings.

[Warning]

- ❖ If you reset the Memory Camcorder, all functions you set are re-initialized to the default (factory) settings.

[Note]

- ❖ After resetting the Memory Camcorder, set <Date/Time Set>.
➡page 103

Einstellungen des Speicher Camcorders zurücksetzen

Der Speicher Camcorder kann auf (Werks-)Voreinstellungen zurückgesetzt werden.

1. Drücken Sie die Taste [POWER], um den Speicher Camcorder einzuschalten.
 - ◆ Der Bildschirm Movie Record (Videoaufnahme) wird angezeigt.
2. Stellen Sie den Modus *System Settings* (*Systemeinstell.*) ein, indem Sie die Taste [MODE] drücken.
 - ◆ Der Bildschirm System Settings (Systemeinstell.) wird angezeigt.
3. Bewegen Sie den [Joystick] nach links oder rechts, um <Reset> (Rücks.) auszuwählen, und drücken Sie [Joystick(OK)].
 - ◆ Der Speicher Camcorder wird auf die Werkseinstellungen zurückgesetzt.

[Achtung]

- ❖ Wenn Sie den Speicher Camcorder zurücksetzen, werden sämtliche ausgewählten Funktionen auf die Werkseinstellungen zurückgesetzt.

[Hinweis]

- ❖ Wählen Sie nach dem Zurücksetzen des Speicher Camcorders <Date/Time Set> (Dat./Zeit ein). ➡Seite 103

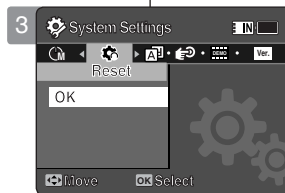

ENGLISH Setting the Memory Camcorder : Setting the System Settings

Speicher Camcorder einstellen: DEUTSCH Systemeinstellungen einstellen

Selecting Language

You can select the desired language of the Memory Camcorder.

1. Press the [POWER] button to turn on the Memory Camcorder.

- ◆ The Movie Record screen appears.

2. Set the *System Settings* mode by pressing the [MODE] button.

- ◆ The System Settings screen appears.

3. Move the [Joystick] left / right to select <Language>.

4. Move the [Joystick] up / down to select the desired language, and then press the [Joystick(OK)].

- ◆ English / Español / Français / Português / Deutsch / Italiano / Nederlands / Polski / Русский / 한국어 / 中文 / Iran / Arab / Magyar / ไทย / Українська / Svenska

5. After you finish setting, move to the desired mode by pressing the [MODE] button.

Sprache auswählen

Sie können die gewünschte Sprache für die Bildschirmanzeigen und Menüs des Speicher Camcorders einstellen.

1. Drücken Sie die Taste [POWER], um den Speicher Camcorder einzuschalten.

- ◆ Der Bildschirm Movie Record (Videoaufnahme) wird angezeigt.

2. Stellen Sie den Modus *System Settings* (*Systemeinstell.*) ein, indem Sie die Taste [MODE] drücken.

- ◆ Der Bildschirm System Settings (Systemeinstell.) wird angezeigt.

3. Bewegen Sie den [Joystick] nach links oder rechts, um das Menü <Language> (Sprache) auszuwählen.

4. Bewegen Sie den [Joystick] nach oben oder unten, um die gewünschte Sprache auszuwählen, und drücken Sie dann [Joystick(OK)].

- ◆ English / Español / Français / Português / Deutsch / Italiano / Nederlands / Polski / Русский / 한국어 / 中文 / Iran / Arab / Magyar / ไทย / Українська / Svenska

5. Nach Beendigung wählen Sie den gewünschten Modus durch Drücken der Taste [MODE].



ENGLISH Setting the Memory Camcorder : Setting the System Settings

Speicher Camcorder einstellen: DEUTSCH Systemeinstellungen einstellen

Setting the Auto Shut off

To save battery power, you can set the <Auto Shut off> function which turns off the Memory Camcorder if there is no operation for a certain period of time.

1. Press the [POWER] button to turn on the Memory Camcorder.
 - ◆ The Movie Record screen appears.
2. Set the *System Settings* mode by pressing the [MODE] button.
 - ◆ The System Settings screen appears.
3. Move the [Joystick] left / right to select <Auto Shut off>.
4. Move the [Joystick] up / down to select an option, and then press the [Joystick(OK)].
 - ◆ <Off>: Cancels the <Auto Shut off> function.
 - ◆ <5 Minutes>: Automatically turns off after 5 minutes.
5. After you finish setting, move to the desired mode by pressing the [MODE] button.

[Notes]

- ❖ The <Auto Shut off> will not function when you connect the AC Power Adapter to the Memory Camcorder. The <Auto Shut off> functions when the battery pack is the only power source.
- ❖ <Auto Shut off> will only function when you set this function in System Settings mode.

Funktion Auto Shut off (Auto-Abschalt.) einstellen

Zur Stromersparung kann die Funktion <Auto Shut off> (Auto-Abschalt.) eingestellt werden, die den Speicher Camcorder abschaltet, wenn er eine bestimmte Zeit lang nicht bedient wird.

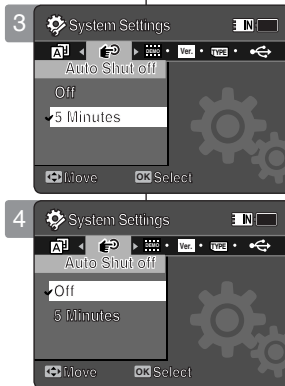

1. Drücken Sie die Taste [POWER], um den Speicher Camcorder einzuschalten.
 - ◆ Der Bildschirm Movie Record (Videoaufnahme) wird angezeigt.
2. Stellen Sie den Modus *System Settings* (*Systemeinstell.*) ein, indem Sie die Taste [MODE] drücken.
 - ◆ Der Bildschirm System Settings (Systemeinstell.) wird angezeigt.
3. Bewegen Sie den [Joystick] nach links oder rechts, um die Funktion <Auto Shut off> (Auto-Abschalt.) auszuwählen.
4. Bewegen Sie den [Joystick] nach oben oder unten, um die gewünschte Option auszuwählen, und drücken Sie dann [Joystick(OK)].
 - ◆ <Off> (Aus): Die Funktion <Auto Shut off> (Auto-Abschalt.) wird deaktiviert.
 - ◆ <5 Minuten>: Das Gerät wird nach 5 Minuten automatisch abgeschaltet.
5. Nach Beendigung wählen Sie den gewünschten Modus durch Drücken der Taste [MODE].

[Hinweise]

- ❖ Während der Speicher Camcorder über das Netzteil mit Strom versorgt wird, ist die Funktion <Auto Shut off> (Auto-Abschalt.) deaktiviert. Die Funktion <Auto Shut off> (Auto-Abschalt.) ist nur aktiv, wenn der Akku die einzige Stromquelle ist.
- ❖ <Auto Shut off> (Auto-Abschalt.) steht nur zur Verfügung, wenn diese Funktion im Modus Systemeinstellungen aktiviert wurde.

ENGLISH Setting the Memory Camcorder : Setting the System Settings

Speicher Camcorder einstellen: DEUTSCH Systemeinstellungen einstellen

Setting the Demonstration Function

The Demonstration function will allow you to view all the functions that the Memory Camcorder supports.

1. Press the [POWER] button to turn on the Memory Camcorder.
 - ◆ The Movie Record screen appears.
2. Set the *System Settings* mode by pressing the [MODE] button.
 - ◆ The System Settings screen appears.
3. Move the [Joystick] left / right to select <Demonstration>.
4. Move the [Joystick] up / down to select an option, and then press the [Joystick(OK)].
 - ◆ <Off>: Cancels the Demonstration function.
 - ◆ <5 Minutes>: Starts the Demonstration function in 5 minutes.
 - ◆ <Play Now>: Starts the Demonstration function now.

[Note]

- ◆ If you set the Demonstration function, it operates only in Movie Record mode.

Einstellen der Demonstrationfunktion

Die Demonstrationfunktion ermöglicht die Ansicht sämtlicher Funktionen, die der Speicher Camcorder unterstützt.

1. Drücken Sie die Taste [POWER], um den Speicher Camcorder einzuschalten.
 - ◆ Der Bildschirm Movie Record (Videoaufnahme) wird angezeigt.
2. Stellen Sie den Modus *System Settings* (Systemeinstell.) ein, indem Sie die Taste [MODE] drücken.
 - ◆ Der Bildschirm System Settings (Systemeinstell.) wird angezeigt.
3. Bewegen Sie den [Joystick] nach links oder rechts, um die <Demonstration> (Demo-Funkt.) auszuwählen.
4. Bewegen Sie den [Joystick] nach oben oder unten, um die gewünschte Option auszuwählen, und drücken Sie dann [Joystick(OK)].
 - ◆ <Off> (Aus): Beendet die Demonstrationfunktion.
 - ◆ <5 Minuten>: Startet die Demonstrationfunktion in 5 Minuten.
 - ◆ <Play Now> (Jetzt wiederg.): Startet die Demonstrationfunktion jetzt.



[Hinweis]

- ◆ Die Demonstrationfunktion ist nur im Modus Video Record (Videoaufnahme) verfügbar.

ENGLISH Setting the Memory Camcorder : Setting the System Settings

Speicher Camcorder einstellen: DEUTSCH Systemeinstellungen einstellen

Viewing Version Information

You can see the firmware version information.

1. Press the [POWER] button to turn on the Memory Camcorder.
 - ◆ The Movie Record screen appears.
2. Set the *System Settings* mode by pressing the [MODE] button.
 - ◆ The System Settings screen appears.
3. Move the [Joystick] left / right to select <Version Info>.
 - ◆ The firmware version of the Memory Camcorder is displayed.
4. After you view the version information, move to the desired mode by pressing the [MODE] button.

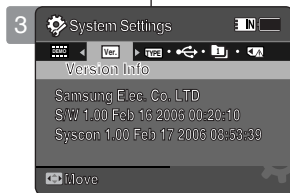

Anzeige der Versionsinformationen

Hier können Sie die Firmware-Versionsinformationen einsehen.

1. Drücken Sie die Taste [POWER], um den Speicher Camcorder einzuschalten.
 - ◆ Der Bildschirm Movie Record (Videoaufnahme) wird angezeigt.
2. Stellen Sie den Modus *System Settings* (*Systemeinstell.*) ein, indem Sie die Taste [MODE] drücken.
 - ◆ Der Bildschirm System Settings (Systemeinstell.) wird angezeigt.
3. Bewegen Sie den [Joystick] nach links oder rechts, um das Menü <Version Info> (Versionsinfo) auszuwählen.
 - ◆ Die Firmware-Version des Speicher Camcorders wird angezeigt.
4. Nach Beendigung wählen Sie den gewünschten Modus durch Drücken der Taste [MODE].

ENGLISH Setting the Memory Camcorder : Using USB Mode

Speicher Camcorder einstellen: DEUTSCH Verwendung des USB-Modus

Transferring files to a computer

You can use transfer photo and movie files to your PC.

Before your start!

You can copy the files when <USB Mode> sets to <Mass Storage> ➔page 97

1. Turn on your PC.
2. Press the [POWER] button to turn on the Memory Camcorder.
 - ◆ The Movie Record screen appears.
3. Connect the Memory Camcorder to your PC with the USB cable.
4. Copy the desired file from the Memory Camcorder to your PC.
5. When finished, disconnect the USB cable.

[Notes]

- ❖ Disconnecting the USB cable while the data transfer will stop the data transfer and might damage the data stored.
- ❖ Multiple USB devices connected to a PC or using USB hubs may cause communication / installation errors with the Memory Camcorder.

Datenübertragung auf einen Computer

Foto- und Videodateien können auf einen PC übertragen werden.

Vor dem Start!

Sie können die Dateien übertragen, wenn unter der <USB Mode> (USB-Mod.) auf <Mass Storage> (Massenspeicher) eingestellt wurde. ➔Seite 97

1. Schalten Sie den PC ein.
2. Drücken Sie die Taste [POWER], um den Speicher Camcorder einzuschalten.
 - ◆ Der Bildschirm Movie Record (Videoaufnahme) wird angezeigt.
3. Schließen Sie den Speicher Camcorder mit einem USB-Kabel an den Computer an.
4. Kopieren Sie die gewünschte/n Datei/en von dem Speicher Camcorder auf den PC.
5. Trennen Sie das USB-Kabel, wenn der Vorgang abgeschlossen ist.

[Hinweise]

- ❖ Das Trennen der USB-Verbindung während der Datenübertragung führt zur Beendigung der Datenübertragung und kann eine Beschädigung der gespeicherten Daten zur Folge haben.
- ❖ Bei mehreren an den PC angeschlossenen USB-Geräten oder bei Verwendung eines USB-Hubs kann es zu Störungen der Kommunikation zwischen PC und Speicher Camcorder kommen.

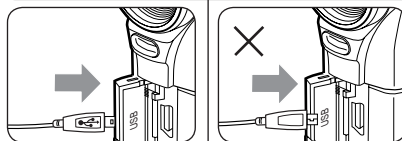
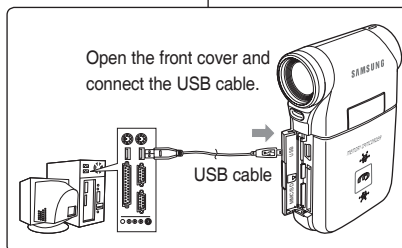

ENGLISH Setting the Memory Camcorder : Using USB Mode

Speicher Camcorder einstellen: DEUTSCH Verwendung des USB-Modus

Printing with PictBridge

With the provided USB cable and a PictBridge-supporting printer, you can print your photo images directly without connecting to a PC.

1. Press the [POWER] button to turn on the Memory Camcorder.
 - ◆ The Movie Record screen appears.
2. Set the **System Settings** mode by pressing the [MODE] button.
 - ◆ The System Settings screen appears.
3. Move the [Joystick] left / right to select <USB Mode>.
4. Move the [Joystick] up / down to select <PictBridge> and then press the [Joystick(OK)].
5. Connect the Memory Camcorder and the PictBridge supporting printer with a USB cable.
6. Move the [Joystick] left/right to select the file you want to print.
7. Move the [Joystick] up/down to set the number of copies.
 - ◆ Range of possibilities: 01 ~ 30
8. Press the [Joystick(OK)] to begin printing.
9. When finished, disconnect the USB cable.

[Warning]

- ❖ This function works only with printers that support PictBridge.

[Notes]

- ❖ For printing information, refer to the user's manual of the printer.
- ❖ Depending on the printer, printing failure may occur. In this case, download JPEG files directly to the PC and print them.
- ❖ Depending on the printer, date and time option may not be supported. In this case, date and time menu will not be displayed.

Mit PictBridge drucken

Wenn Ihr Drucker PictBridge unterstützt, können Sie das Gerät mit dem beiliegenden USB-Kabel direkt an den Drucker anschließen und dort Fotos ausdrucken.

1. Drücken Sie die Taste [POWER], um den Speicher Camcorder einzuschalten.
 - ◆ Der Bildschirm Movie Record (Videoaufnahme) wird angezeigt.
2. Stellen Sie den Modus **System Settings** (Systemeinstell.) ein, indem Sie die Taste [MODE] drücken.
 - ◆ Der Bildschirm System Settings (Systemeinstell.) wird angezeigt.
3. Bewegen Sie den [Joystick] nach links oder rechts, um das Menü <USB Mode> (USB-Mod.) auszuwählen.
4. Bewegen Sie den [Joystick] nach oben oder unten, um das Menü <PictBridge> auszuwählen und drücken dann [Joystick(OK)].
5. Verbinden Sie den Speicher Camcorder über ein USB-Kabel mit einem PictBridge-fähigen Drucker.
6. Bewegen Sie den [Joystick] nach links oder rechts, um die zu druckende Datei auszuwählen.
7. Bewegen Sie den [Joystick] nach oben oder unten, um die Anzahl der Ausdrucke einzugeben.
 - ◆ Auswahlbereich: 01 ~ 30
8. Drücken Sie den [Joystick(OK)] zum Starten des Druckvorgangs.
9. Trennen Sie die Verbindung zum Drucker, wenn der Vorgang abgeschlossen ist.

[Achtung]

- ❖ Diese Funktion steht nur zur Verfügung, wenn der Drucker PictBridge unterstützt.

[Hinweise]

- ❖ Informationen zum Drucken finden Sie in der Bedienungsanleitung des Druckers.
- ❖ Bei einigen Druckern können Fehler auftreten. Laden Sie in diesem Fall die JPEG-Dateien zum Ausdruck auf den PC herunter.
- ❖ Einige Druckermodelle unterstützen möglicherweise den Datums- und Uhrzeitstempel nicht. In diesem Fall wird das Menü für Datum und Uhrzeit nicht angezeigt.

PictBridge Supporting Printer (sold separately)

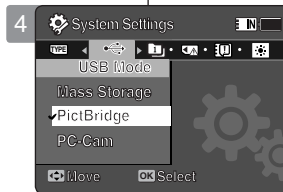
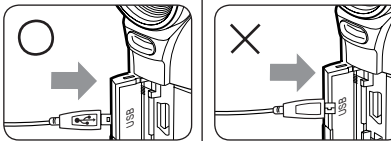
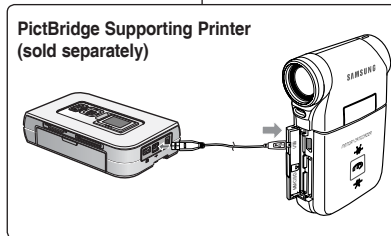

ENGLISH Setting the Memory Camcorder : Using USB Mode

Speicher Camcorder einstellen: DEUTSCH Verwendung des USB-Modus

Using the PC Cam Function

You can use your Memory Camcorder as a PC camera for video chatting, video conference and other PC camera applications.

Before your start!

- ◆ For PC Cam use, it is required to install the DV Driver. ➔page 119
1. Press the [POWER] button to turn on the Memory Camcorder.
 - ◆ The Movie Record screen appears.
 2. Set the *System Settings* mode by pressing the [MODE] button.
 - ◆ The System Settings screen appears.
 3. Move the [Joystick] left / right to select <USB Mode>.
 4. Move the [Joystick] up / down to select <PC-Cam> and then press the [Joystick(OK)].
 5. Turn on your PC.
 6. Connect the Memory Camcorder to your PC with the USB cable.
 7. The Memory Camcorder can be used as a PC Cam for programmes such as Windows Messenger.
 - ◆ Various applications take advantage of the PC Cam function. Refer to respective product documentation for further details.
 8. When finished, disconnect the USB cable.

[Notes]

- ❖ You must install the DV Driver. ➔page 119
- ❖ When the USB port connection changed, it may require DV Driver re-installation. ➔page 119
- ❖ It is recommended to use an AC Power Adapter during data transfer to avoid unintended power outages.
- ❖ Microsoft Windows 98 SE or later operating systems support the PC Cam function.

Verwendung der Funktion PC Cam (PC-Kam.)

Sie können den Speicher Camcorder als PC-Kamera für Videochats, Videokonferenzen und andere PC-Kamera-Anwendungen einsetzen.

Vor dem Start!

- ◆ Zur Nutzung des Geräts als PC-Kamera müssen Sie den DV-Treiber installieren ➔ Seite 119
1. Drücken Sie die Taste [POWER], um den Speicher Camcorder einzuschalten.
 - ◆ Der Bildschirm Movie Record (Videoaufnahme) wird angezeigt.
 2. Stellen Sie den Modus *System Settings* (Systemeinstell.) ein, indem Sie die Taste [MODE] (Modus) drücken.
 - ◆ Der Bildschirm System Settings (Systemeinstell.) wird angezeigt.
 3. Bewegen Sie den [Joystick] nach links oder rechts, um das Menü <USB Mode> (USB-Mod.) auszuwählen.
 4. Bewegen Sie den [Joystick] nach oben oder unten, um das Menü <PC-Cam> (PC-Kam.) auszuwählen und drücken Sie dann [Joystick(OK)].
 5. Schalten Sie den PC ein.
 6. Schließen Sie den Speicher Camcorder mit einem USB-Kabel an den Computer an.
 7. Der Speicher Camcorder kann als PC-Kamera für Programme wie Windows Messenger verwendet werden.
 - ◆ Die PC-Kamerafunktion kann von verschiedenen Programmen genutzt werden. Weitere Informationen dazu finden Sie in der Dokumentation des entsprechenden Produkts.
 8. Trennen Sie das USB-Kabel, wenn der Vorgang abgeschlossen ist.

[Hinweise]

- ❖ Sie müssen einen DV-Treiber installieren. ➔Seite 119
- ❖ Falls die Verbindung zum USB-Port geändert wird, muss möglicherweise der DV-Treiber neu installiert werden. ➔Seite 119
- ❖ Bei der Übertragung der Daten sollte das Gerät an ein Netzteil angeschlossen sein, um eine sichere Stromversorgung zu gewährleisten.
- ❖ Die PC-Kamerafunktion wird von Microsoft Windows ab Version 98 SE unterstützt.

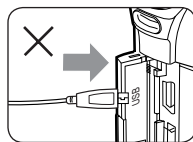
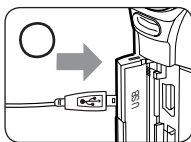
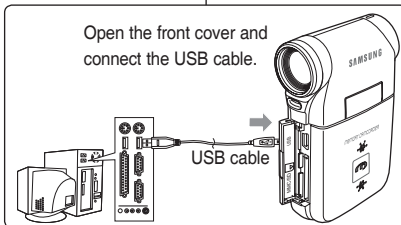
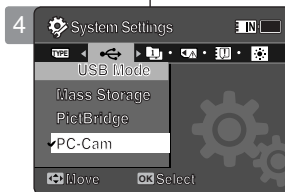
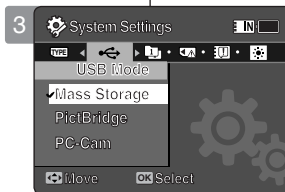

7

Miscellaneous
Information

USB Interface Environment	118
USB connection to a computer	118
System Environment.....	118
Installing Software	119
Installing DV Media Pro 1.0.....	119
Ulead Video Studio.....	120
Connecting To Other Devices	121
Connecting to a PC using USB Cable.....	121
Connecting to a TV monitor.....	122
Connecting to a VCR / DVD Recorder.....	123
Recording unscrambled content from other digital devices..	124
Printing Photos	125
Printing with DPOF	125
Maintenance	126
Cleaning and Maintaining the Memory Camcorder	126
After using the Memory Camcorder	126
Cleaning the Body.....	127
Using the Built-in Rechargeable Battery	127
Regarding the Battery.....	128
Using the Memory Camcorder Abroad.....	129

- ◆ Save important data / recordings separately on other media, to avoid accidental loss due to a system failure or other reasons.

7

Verschiedenes
Information

USB-Interface-Umgebung	118
USB-Anschluss an einen Computer	118
Systemumgebung	118
Software installieren	119
DV Media Pro 1.0 installieren	119
Ulead Video Studio.....	120
Anschluss an andere Geräte	121
Anschluss an einen PC über USB-Kabel.....	121
Anschluss an ein Fernsehgerät.....	122
Anschluss an einen Videorecorder / DVD-Player	123
Aufnahme unverschlüsselter Inhalte von anderen digitalen Geräten	124
Fotos ausdrucken	125
DPOF zum Drucken verwenden.....	125
Wartung	126
Reinigung und Wartung des Speicher Camcorders	126
Nach Gebrauch des Speicher Camcorders	126
Gehäuse reinigen.....	127
Verwendung des eingebauten Akkus.....	127
Hinweise zum Akku.....	128
Verwendung des Speicher Camcorders im Ausland ...	129

- ◆ Speichern Sie wichtige Daten/Aufnahmen auf separaten Datenträgern, um einen ungewollten Datenverlust durch einen Systemfehler oder aus sonstigen Gründen zu vermeiden.

ENGLISH Miscellaneous Information : USB Interface Environment

Sonstige Informationen: USB-Interface-Umgebung

DEUTSCH

USB connection to a computer

High Speed USB is not guaranteed if the supplied driver is not installed on an OS other than Microsoft Windows or Apple's Mac OS X.

- ✦ Windows 98SE/ME: Full Speed USB
- ✦ Windows 2000: Service Pack 4 or higher - High Speed USB
- ✦ Windows XP: Service Pack 1 or higher - High Speed USB
- ✦ Mac OS X: 10.3 or higher - High Speed USB

System Environment

	Windows Environment	
	Minimum	Recommended
CPU	Pentium III, 600MHz	Pentium 4, 2GHz
OS	Windows 98SE/ME	Windows 2000/XP
Memory	200MB (For applications only)	512MB or above
Free space on the hard disk	Apart from this, 1GB or more free space	2GB or above
Display Resolution	800x600 dots 16-bit color	1024x768 dots 24-bit color
USB	USB 1.1	USB 2.0 High Speed

Macintosh Environment	
Minimum	Recommended
G3 500MHz	G4 Processor
Mac OS 10.2	Mac OS 10.3
128MB	512MB or above
200MB(For applications only. Apart from this, 1GB or more free space	2GB or above
800x600 dots 16-bit color	1024x768 dots 24-bit color
USB 1.1	USB 2.0 High Speed

[Notes]

- ✦ Not all PCs configured with the above environment are guaranteed to operate properly.
- ✦ USB connection using an external USB hub or an additional USB daughterboard is not guaranteed.
- ✦ If your OS is Windows 2000/XP, log in as the [Administrator(administrator of the PC)] (or a user with the equivalent privileges) to install the OS.
- ✦ If the capacity of PC is low, the movie file may not play normally or will often stop.
- ✦ If the capacity of PC is low, it may take a long time to edit the movie file.
- ✦ Intel® Pentium III™ or Pentium 4™ is a trademark of the Intel Corporation.
- ✦ Mac, Macintosh and Mac OS are trademarks of Apple Computer, Inc.
- ✦ Windows® is a registered trademark of the Microsoft® Corporation.
- ✦ All other brands and names are property of their respective owners.

USB-Anschluss an einen Computer

High Speed USB ist nicht gewährleistet, wenn der Treiber auf einem anderen Betriebssystem als Microsoft Windows oder Apple Max OS X installiert ist.

- ✦ Windows 98SE/ME: Full Speed USB
- ✦ Windows 2000: Service Pack 4 oder höher - High Speed USB
- ✦ Windows XP: Service Pack 1 oder höher - High Speed USB
- ✦ Mac OS X: 10.3 oder höher - High Speed USB

Systemumgebung

	Windows-Umgebung	
	Minimum	Empfohlen
Prozessor	Pentium III, 600 MHz	Pentium 4, 2 GHz
Betriebssystem	Windows 98SE/ME	Windows 2000/XP
Speicher	200 MB (Nur für Anwendungen).	mindestens 512 MB
Freier Speicherplatz	Weiterhin 1 GB oder mehr freier Speicherplatz	mindestens 2 GB
auf der Festplatte Bildschirmauflösung	800x600 Pixel 16-bit Farbe	1024x768 Pixel 24-bit Farbe
USB	USB 1.1	USB 2.0 High Speed

Macintosh-Umgebung	
Minimum	Empfohlen
G3 500 MHz	G4-Prozessor
Mac OS 10.2	Mac OS 10.3
128 MB	mindestens 512 MB
200 MB (Nur für Anwendungen). Weiterhin 1 GB oder mehr freier Speicherplatz	mindestens 2 GB
800x600 Pixel 16-bit Farbe	1024x768 Pixel 24-bit Farbe
USB 1.1	USB 2.0 High Speed

[Hinweise]

- ✦ Es kann nicht gewährleistet werden, dass alle PCs, die die genannten Konfigurationen besitzen, zufriedenstellend arbeiten.
- ✦ USB-Verbindungen über ein externes USB-Hub oder zusätzliches USB-Daughterboard sind nicht mit Sicherheit gewährleistet.
- ✦ Bei dem Betriebssystem Windows 2000/XP loggen Sie sich als Systemadministrator (des PC) (oder als ein Benutzer mit gleichen Privilegien) ein, um das Betriebssystem zu installieren.
- ✦ Wenn die Kapazitäten des PC zu gering sind, wird eine Filmdatei eventuell nicht fehlerfrei wiedergegeben und die Wiedergabe wird des öfteren unterbrochen.
- ✦ Bei zu geringer Leistungsfähigkeit des PC verlängert sich die Bearbeitungszeit von Videodateien.
- ✦ Intel® Pentium III™ und Pentium 4™ sind eingetragene Markenzeichen der Intel Corporation.
- ✦ Mac, Macintosh und Mac OS sind eingetragene Markenzeichen der Apple Computer, Inc.
- ✦ Windows® ist ein eingetragenes Markenzeichen der Microsoft® Corporation.
- ✦ Alle weiteren Marken und Namen sind Eigentum der jeweiligen Eigentümer.

ENGLISH Miscellaneous Information : Installing Software

Installing DV Media Pro 1.0

You need to install DV Media Pro 1.0 to play back recorded movie files or the transferred data from Memory Camcorder with the USB cable on your PC.

Before your start!

- ◆ Turn on your PC. Exit all other applications running.
- ◆ Insert the provided CD into the CD-ROM drive. The setup screen appears automatically soon after the CD was inserted. If the setup screen does not appear, click on "Start" on the bottom left corner and select "Run" to display a dialog. Type "D:\autorun.exe" and then press ENTER, if your CD-ROM drive is mapped to "D:Drive".

Installing Driver - DV Driver and DirectX 9.0

- ◆ DV Driver is a software driver that is required to support establishing connection to a PC. (If it is not installed, some functions will not be supported.)
1. **Click on "DV Driver" on the Setup screen.**
 - ◆ Driver software required is installed automatically. Following drivers will be installed:
 - USB Removable disk driver (Windows 98 SE only)
 - USB PC-CAMERA driver
 2. **Click on <Confirm> to finish driver installation.**
 - ◆ Windows 98 SE users need to restart the PC.
 3. **If the "DirectX 9.0" is not installed, it is installed automatically after setting "DV Driver".**
 - ◆ After installing DirectX 9.0, PC needs to be restarted.
 - ◆ If DirectX 9.0 is installed already, there is no need to restart the PC.

Application Installation - Video Codec

- ◆ **Click on "Video Codec" on the Setup screen.** Video Codec is required to play movie files recorded by this Memory Camcorder on a PC.

[Note]

- ❖ If a message saying "Digital Signature not found" or something similar appears, ignore the message and continue with the installation.

Sonstige Informationen: Software installieren

DEUTSCH

DV Media Pro 1.0 installieren

Zur Wiedergabe aufgenommener Videos oder der über das USB-Kabel vom Speicher Camcorder übertragenen Daten muss DV Media Pro 1.0 auf dem PC installiert sein.

Vor dem Start!

- ◆ Schalten Sie den PC ein. Beenden Sie alle anderen Anwendungen.
- ◆ Legen Sie die mitgelieferte Software-CD in das CD-ROM-Laufwerk Ihres Computers ein. Nach dem Einlegen der CD wird automatisch der Setup-Bildschirm angezeigt. Wenn der Setup-Bildschirm nicht angezeigt wird, öffnen Sie das Startmenü von Windows, und wählen Sie die Option „Ausführen“. Ein Dialogfeld wird angezeigt. Wenn Ihrem CD-ROM-Laufwerk der Laufwerksbuchstabe „D:“ zugewiesen wurde, geben Sie „D:\autorun.exe“ ein, und drücken Sie die Eingabetaste.

Treiber installieren - DV-Treiber und DirectX 9.0

- ◆ Der DV-Treiber ist ein Softwaretreiber, der zur Herstellung einer Verbindung zu einem Computer benötigt wird. (Wenn er nicht installiert ist, werden manche Funktionen nicht unterstützt.)
1. **Klicken Sie auf dem Setup-Bildschirm auf „DV Driver“ (DV-Treiber).**
 - ◆ Die benötigte Treibersoftware wird automatisch installiert. Folgende Treiberz werden installiert:
 - Treiber für USB-Wechseldatenträger (nur Windows 98 SE)
 - Treiber für USB-PC-KAMERA
 2. **Klicken Sie auf <Confirm> (Bestät.), um die Installation der Treiber fertig zu stellen.**
 - ◆ Bei Verwendung von Windows 98 SE muss der Computer neu gestartet werden.
 3. **Falls "DirectX 9.0" nicht installiert ist, wird es nach der Konfiguration des "DV-Treibers" automatisch installiert.**
 - ◆ Nach der Installation von DirectX 9.0 muss der Computer neu gestartet werden.
 - ◆ Falls DirectX 9.0 bereits installiert war, muss der Computer nicht neu gestartet werden.

Anwendungsinstallation - Video Codec

- ◆ **Klicken Sie auf dem Setup-Bildschirm auf „Video Codec“.** Video Codec wird zur Wiedergabe der mit dem Speicher Camcorder aufgenommenen Videodateien auf dem PC benötigt.

[Hinweis]

- ❖ Wenn die Meldung "Digital Signature not found" (Pfad nicht gefunden) oder eine ähnliche auftritt, fahren Sie bitte trotzdem mit der Installation fort.

ENGLISH Miscellaneous Information : Installing Software

Application Installation – Photo Express

1. Click “Photo Express” on the Setup screen.
 - ◆ It is a photo editing tool that allows users to edit images.

Application Installation – Quick Time

1. Click “Quick Time” on the Setup screen.
 - ◆ QuickTime is Apple's technology for handling movie, sound, animation, graphics, text, music, and even 360-degree virtual reality (VR) scenes.

Ulead Video Studio

Setting up Ulead Video Studio

After inserting the CD, the setup screen displays automatically. Follow the instruction to start installation.

It is a video editing tool that allows users to edit movie files.

[Notes]

- ❖ Please install by using the Software CD that came with this Memory Camcorder. We do not guarantee compatibility for different CD versions.
- ❖ For photo editing, use **Photo Express**.
- ❖ For movie playback on a PC, install software in this order : **DV Driver - DirectX 9.0 - Video Codec**
- ❖ For movie editing, use the **Ulead Video Studio**.
- ❖ For PC Cam use, it is required to install the **DV Driver** installation is required.
- ❖ You have to install “**DV Driver**”, “**Video Codec**” and “**DirectX 9.0**” to run DV Media Pro 1.0 properly.
- ❖ If a message saying “Digital Signature not found” or something similar appears, ignore the message and continue with the installation.

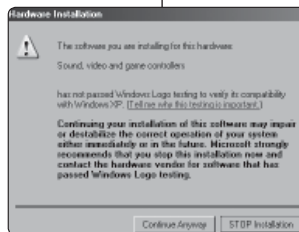

Sonstige Informationen: Software installieren

DEUTSCH

Installation der Anwendung – Photo Express

1. Klicken Sie auf dem Setup-Bildschirm auf “Photo Express”.
 - ◆ Es handelt sich dabei um eine Anwendung zum Bearbeiten von Bildern.

Installation der Anwendung – Quick Time

1. Klicken Sie auf dem Setup-Bildschirm auf “Quick Time”.
 - ◆ QuickTime ist eine Anwendung von Apple zur Unterstützung von Video, Audio, Animation, Grafik, Text, Musik und 360-Grad-VR-Szenen (Virtual Reality).

Ulead Video Studio

Installation von Ulead Video Studio

Nach dem Einlegen der CD wird automatisch der Setup-Bildschirm angezeigt. Befolgen Sie die Anweisungen, um die Installation zu starten.

Es handelt sich dabei um eine Anwendung zum Bearbeiten von Videodateien.

[Hinweise]

- ❖ Benutzen Sie zum Installieren die dem Speicher Camcorder beiliegende Software-CD. Die Kompatibilität des Geräts mit anderen CD-Versionen kann nicht garantiert werden.
- ❖ Zum Bearbeiten von Fotos benutzen Sie **Photo Express**.
- ❖ Für die Video-Wiedergabe auf dem PC installieren Sie die Software in dieser Reihenfolge: **DV Driver (DV-Treiber) – DirectX 9.0 – Video Codec**
- ❖ Benutzen Sie zur Video-Bearbeitung die Anwendung **Ulead Video Studio**.
- ❖ Zur Nutzung des Geräts als PC-Kamera müssen Sie den DV-Treiber installieren.
- ❖ “**DV Driver**”, “**Video Codec**” und “**DirectX 9.0**” müssen installiert sein, damit DV Media Pro 1.0 ordnungsgemäß arbeitet.
- ❖ Wenn die Meldung “Digital Signature not found” (Pfad nicht gefunden) oder eine ähnliche auftritt, fahren Sie bitte trotzdem mit der Installation fort.

ENGLISH Miscellaneous Information : Connecting To Other Devices

Sonstige Informationen: Anschluss an andere Geräte

DEUTSCH

Connecting to a PC using a USB Cable

Connect to a PC with the provided USB cable. You can view your files on your PC.

Before your start!

You can transfer the files when <USB Mode> sets to <Mass Storage> ➔page 97

Connecting to a PC – Playing Files

1. Press the [POWER] button to turn on the Memory Camcorder.
2. Connect the Memory Camcorder to the PC with the provided USB cable as shown in the diagram.
3. Copy the file to your PC.
 - ◆ We recommend copying the files onto your PC for better viewing.
4. Double-click on the copied file name. It starts to play back.

Disconnecting from a PC

1. Click on the “Safely remove hardware” tray icon on the bottom right side of the desktop. Select the device and click on the “Stop” button.
2. When the message saying that it is safe to remove the hardware appears, unplug the cable from the PC.

[Warning]

- ✦ When data communication is disrupted due to static electricity, magnetic field or other reason, restart the programme or try to disconnect / connect the communication cable (USB cable) again.

[Notes]

- ✦ Multiple USB devices connected to a PC or using USB hubs may cause communication / installation errors with the Memory Camcorder.
- ✦ Refer to page 118 for PC recommendations on USB use. Some PCs meeting the requirements may not support proper USB operation due to various reasons. Please refer to the product documentation of the PC for further details.
- ✦ If you disconnect the USB cable from the PC or the Memory Camcorder during the data transfer, the data transfer will stop and the data may be damaged.
- ✦ The Memory Camcorder may operate abnormally in the recommended system environment depending on your PC. For example, the movie file may play abnormally.

Anschluss an einen PC über USB-Kabel

Schließen Sie das Gerät mit dem beiliegenden USB-Kabel an einen PC an. Sie können die Dateien auf Ihrem PC wiedergeben.

Vor dem Start!

Sie können die Dateien übertragen, wenn unter der <USB Mode> (USB-Mod.) auf <Mass Storage> (Massenspeicher) eingestellt wurde. ➔Seite 97

Anschluss an einen PC – Videodateien wiedergeben

1. Drücken Sie die Taste [POWER], um den Speicher Camcorder einzuschalten.
2. Schließen Sie den Speicher Camcorder mit dem beiliegenden USB-Kabel an einen PC an (siehe Abbildung).
3. Kopieren Sie die Datei auf den PC.
 - ◆ Es empfiehlt sich, Dateien zur besseren Ansicht auf einen PC zu kopieren.
4. Doppelklicken Sie auf den kopierten Dateinamen. Die Datei wird wiedergegeben.

Verbindung zum PC trennen

1. Klicken Sie auf das Symbol “Safely remove hardware” (Hardware sicher entfernen) rechts unten in der Windows-Aufgabenleiste. Wählen Sie das Gerät aus, und klicken Sie auf die Schaltfläche “Stop” (Anhalten).
2. Ziehen Sie das Kabel vom PC ab, wenn die Meldung angezeigt wird, dass die Hardware sicher entfernt werden kann.

[Achtung]

- ✦ Wenn die Datenkommunikation aufgrund von statischer Elektrizität, Magnetfeldern oder anderen Ursachen unterbrochen wird, starten Sie das Programm neu, oder ziehen Sie das USB-Kabel kurz heraus.

[Hinweise]

- ✦ Bei mehreren an den PC angeschlossenen USB-Geräten oder bei Verwendung eines USB-Hubs kann es zu Störungen der Kommunikation zwischen PC und Speicher Camcorder kommen.
- ✦ Siehe Seite 118 für PC-Empfehlungen für die Verwendung von USB. Einige PCs unterstützen den USB-Betrieb trotz Erfüllung der genannten Systemvoraussetzungen aus verschiedenen Gründen nicht einwandfrei. Einzelheiten finden Sie in solchen Fällen in der Produktdokumentation für den Computer.
- ✦ Wenn Sie die USB-Verbindung während der Datenübertragung trennen, wird die Übertragung unterbrochen. Die Daten werden unter Umständen beschädigt.
- ✦ Abhängig vom PC mit der empfohlenen Systemumgebung kann es zu Unregelmäßigkeiten beim Betrieb des Speicher Camcorders kommen. Beispielsweise können Videodateien fehlerhaft angezeigt werden.

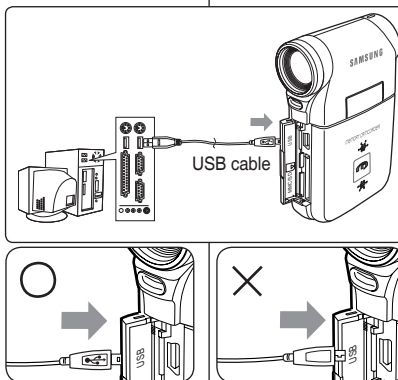

<Open the front cover and connect the USB cable.>

ENGLISH Miscellaneous Information : Connecting To Other Devices

Sonstige Informationen: Anschluss an andere Geräte

DEUTSCH

Connecting to a TV monitor

You can connect your Memory Camcorder directly to a TV set. Set the appropriate video input when viewing Memory Camcorder playback on the TV.

1. Connect the provided Audio/ Video cable to the [Multi jack] of the Memory Camcorder.
2. Connect the other end of the cable to the TV set by matching the colours of the terminals.
3. Turn on the TV and set the TV's <Source> to the external input the Memory Camcorder is connected to.
 - ◆ <Source> may be represented as <Line In>, <Input>, <AV Input>, etc. depending on the manufacturer.
4. Press the [POWER] button to turn on the Memory Camcorder.
 - ◆ Movie Record mode is displayed on the TV screen.
5. Press the [PLAY] button or [Joystick(OK)] to switch to Movie Play mode.
6. Move the [Joystick] left / right to select a movie and then press the [Joystick(OK)].
 - ◆ It begins playback.
 - ◆ To pause playback, press the [Joystick(OK)].

[Notes]

- ❖ You can play back photo files as well as movie files.
- ❖ When you connect your Memory Camcorder to a TV, some indicators may not partly appear.
- ❖ If you wish to input/output an image from another device to the Memory Camcorder, you must first set <Line In/out> in movie mode. ➡page 50

Anschluss an ein Fernsehgerät

Sie können den Speicher Camcorder direkt an ein Fernsehgerät anschließen. Stellen Sie den entsprechenden Videoeingang am Fernsehgerät bei Wiedergabe vom Speicher Camcorder ein.

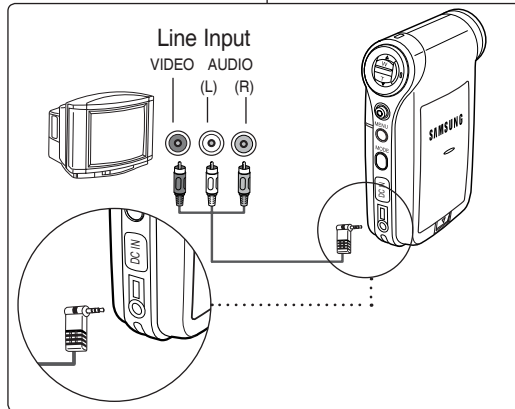

1. Verbinden Sie das beiliegende Audio/Video-Kabel mit dem [Multi jack] (Mehrfachanschluss) des Speicher Camcorders.
 2. Schließen Sie das andere Kabelende an das Fernsehgerät an. Achten Sie dabei auf die Farbcodierung der Stecker.
 3. Schalten Sie das Fernsehgerät ein und stellen Sie dort unter <Source> (Signalquelle) den externen Eingang ein, an den Sie den Speicher Camcorder angeschlossen haben.
 - ◆ <Source> (Signalquelle) kann auch angezeigt werden als <Line In>, <Input>, <AV Input> etc., abhängig vom Hersteller.
 4. Drücken Sie die Taste [POWER], um den Speicher Camcorder einzuschalten.
 - ◆ Auf dem Fernsehbildschirm wird der Modus Movie Record (Videoaufnahme) angezeigt.
 5. Drücken Sie die Taste [PLAY] oder [Joystick(OK)], um in den Modus Movie Play (Videowiederg.) zu wechseln.
 6. Bewegen Sie den [Joystick] nach links oder rechts zur Auswahl eines Videos und drücken dann [Joystick(OK)].
 - ◆ Die Wiedergabe startet.
 - ◆ Drücken Sie zum Unterbrechen der Wiedergabe [Joystick(OK)].
- #### [Hinweise]
- ❖ Sie können sowohl Foto- als auch Videodateien abspielen.
 - ❖ Bei Anschluss des Speicher Camcorders an ein Fernsehgerät sind möglicherweise einige Anzeigen teilweise nicht verfügbar.
 - ❖ Wenn Sie ein Bild von einem anderen Gerät importieren (an ein anderes Gerät exportieren) wollen, müssen Sie zunächst <Line In/out> auf movie mode (Videomodus) stellen. ➡Seite 50

ENGLISH Miscellaneous Information : Connecting To Other Devices

Sonstige Informationen: Anschluss an andere Geräte

DEUTSCH

Connecting to a VCR / DVD Recorder

You can connect your Memory Camcorder to a TV set through a VCR/ DVD Recorder.

1. Connect the provided Audio/Video cable to the [Multi jack] of the Memory Camcorder.
2. Connect the other end of the cable to the VCR/DVD Recorder by matching the colours of the terminals.
3. Connect the Audio/Video cable from TV Input to Video Output of the VCR/DVD Recorder.
4. Turn on the TV and set the <Source> to the external input the VCR/DVD Recorder is connected.
5. Turn on the VCR/DVD Recorder and set the <Source> to the external input source where you connected the Memory Camcorder.

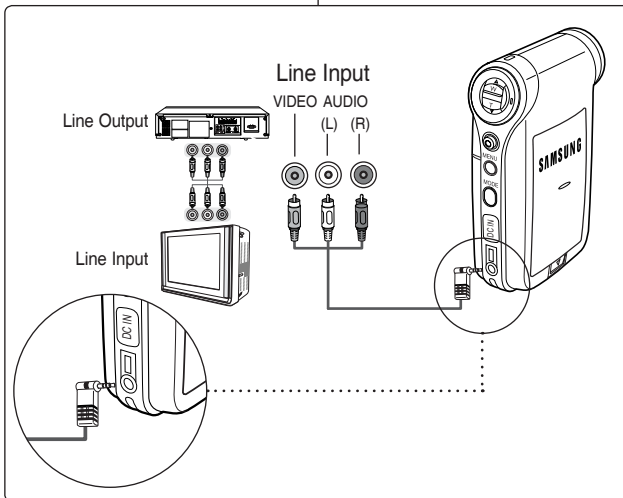

Anschluss an einen Videorecorder / DVD-Player

Der Speicher Camcorder lässt sich über einen Videorecorder / DVD-Player an ein Fernsehgerät anschließen.

1. Verbinden Sie das beiliegende Audio/Video-Kabel an den [Multi jack] (Mehrfachanschluss) des Speicher Camcorders.
2. Schließen Sie das andere Kabelende an den Videorecorder / DVD-Player an. Achten Sie dabei auf die Farbcodierung der Stecker.
3. Verbinden Sie das Audio/ Video-Kabel vom Eingang am Fernsehgerät (TV Input) mit dem Ausgang des Videorecorders / DVD-Players.
4. Schalten Sie das Fernsehgerät ein, und stellen Sie <Source> (Signalquelle) auf den externen Eingang, mit dem der Videorecorder / DVD-Player verbundenen ist.
5. Schalten Sie den Videorecorder / DVD-Player ein, und stellen Sie <Source> (Signalquelle) auf den externen Eingang, mit dem der Speicher Camcorder verbunden ist.

[Notes]

- ❖ You can play back photo files as well as the movie files.
- ❖ If you wish to input/output an image set from another device to the Memory Camcorder, you must first set <Line In/out> in movie mode. ➡page 50

[Hinweise]

- ❖ Sie können sowohl Foto- als auch Videodateien abspielen.
- ❖ Wenn Sie ein Bild von einem anderen Gerät importieren (an ein anderes Gerät exportieren) möchten, müssen Sie zunächst <Line In/out> auf movie mode (Videomodus) stellen. ➡Seite 50

ENGLISH Miscellaneous Information : Connecting To Other Devices

Sonstige Informationen: Anschluss an andere Geräte

DEUTSCH

Recording unscrambled content from other digital devices

You can connect other external digital devices to Memory Camcorder to record unscrambled contents.

1. Connect the provided Audio/Video cable to the [Multi jack] of the Memory Camcorder.
2. Connect the Audio/Video cable to the external output terminal of your digital devices (DVD, DVC, etc.) by matching the cable to the colours of the terminals.
3. Press the [POWER] button to turn on the Memory Camcorder.
 - ◆ The Movie Record screen appears.
4. Press the [MENU] button. Move the [Joystick] left / right to select <Line In/Out>.
5. Move the [Joystick] up / down to select <In> and then press the [Joystick(OK)].
6. Play back the other digital devices.
7. Press the [Record/Stop] button to start recording.
8. To stop recording, press the [Record/Stop] button again.

[Note]

- ◆ The quality of an input signal recorded through the Line input terminal cannot be guaranteed unless it comes from digital devices (DVD, DVC, etc.).

Aufnahme unverschlüsselter Inhalte von anderen digitalen Geräten

Sie können zur Aufnahme unverschlüsselter Inhalte auch weitere digitale Geräte an den Speicher Camcorder anschließen.

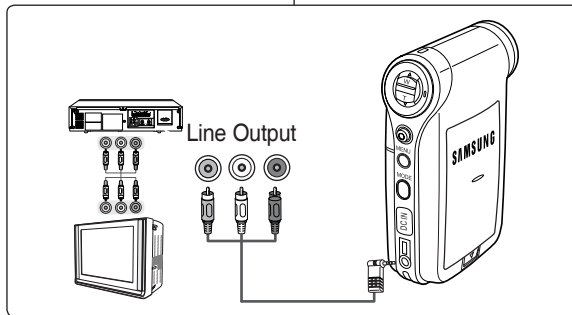

1. Verbinden Sie das beiliegende Audio/Video-Kabel an den [Multi jack] (Mehrfachanschluss) des Speicher Camcorders.
2. Schließen Sie das Audio/Video-Kabel an den externen Ausgang des digitalen Gerätes (DVD, DVC etc.) an und achten Sie dabei auf die Farbkodierung der Kabelenden.
3. Drücken Sie die Taste [POWER], um den Speicher Camcorder einzuschalten.
 - ◆ Der Bildschirm Movie Record (Videoaufnahme) wird angezeigt.
4. Drücken Sie die Taste [MENU]. Bewegen Sie den [Joystick] nach links oder rechts, um das Menü <Line In/Out> auszuwählen.
5. Bewegen Sie den [Joystick] nach oben oder unten und wählen <In> aus und drücken dann [Joystick(OK)].
6. Wiedergabe von anderen digitalen Geräten.
7. Drücken Sie die Taste [Record/Stop], um die Aufnahme zu starten.
8. Drücken Sie die Taste [Record/Stop] erneut, um die Aufnahme zu beenden.

[Hinweis]

- ◆ Die Aufnahmequalität von Eingangssignalen wird nicht gewährleistet, wenn diese nicht von digitalen Geräten stammen (DVD, DVC etc.).

Information : Printing Photos

Printing with DPOF

DPOF (Digital Printing Order Format) defines the print information for each photo on the memory card. You can easily make prints using a DPOF-compatible printer or order copies from commercial digital image developers.

Printing DPOF files in the memory card

1. Set the DPOF information for the photo you want to print.
➔page 71
2. Insert a memory card into the DPOF- supporting printer.
3. Follow the steps of the printer to print out photos.

[Notes]

- ❖ For further details about printing photos, refer to the user's manual of the printer.
- ❖ Printing may not be performed depending on types of printers. In this case, download JPEG files directly to the PC and print them.

Sonstige Informationen: Fotos ausdrucken

DPOF zum Drucken verwenden

Bei DPOF (Digital Printing Order Format) werden die Druckinformationen für jedes Foto auf der Speicherkarte festgelegt. Mit Hilfe eines DPOF-kompatiblen Druckers können Sie sehr leicht Ausdrücke anfertigen oder bei einem kommerziellen Anbieter Abzüge erstellen lassen.

Ausdruck von DPOF-Dateien auf die Speicherkarte

1. Legen Sie die DPOF-Informationen für das auszudruckende Bild fest. ➔Seite 71
2. Führen Sie eine Speicherkarte in den DPOF-fähigen Drucker ein.
3. Die genaue Vorgehensweise für das Ausdrucken hängt vom jeweiligen Drucker ab.

[Hinweise]

- ❖ Weitere Informationen zum Drucken von Bildern finden Sie im Benutzerhandbuch des Druckers.
- ❖ Der Druckvorgang kann je nach Druckertyp möglicherweise nicht ausgeführt werden. Speichern Sie in diesem Fall die JPEG-Dateien auf den PC und drucken diese vom PC aus.

ENGLISH Maintenance : Cleaning and Maintaining the Memory Camcorder

After using the Memory Camcorder

- ✦ **For safekeeping of the Memory Camcorder, follow these steps.**
 - ✓ Turn the Memory Camcorder off.
 - ✓ Remove the battery pack ➔page 21.
 - ✓ Remove the memory card ➔page 33.
- ✦ **To prevent any damage to the LCD monitor, do not apply excessive force on its moving parts.**
- ✦ **Do not drop or in anyway shock the Memory Camcorder.**
- ✦ **For prolonged use of the Memory Camcorder, avoid using it in places subject to excessive humidity or dust.**
- ✦ **Do not leave the Memory Camcorder in places subject to:**
 - ✓ Excessive humidity, steam, soot or dust.
 - ✓ Excessive shock or vibration.
 - ✓ Extremely high (over 50°C or 122°F) or extremely low (under 0°C or 32°F) temperatures.
 - ✓ Strong electromagnetic fields.
 - ✓ Direct sunlight or in a closed car on a hot day.
- ✦ **For the safe use of the battery pack, follow these.**
 - ✓ To conserve battery power, be sure to turn off the Memory Camcorder when not in use.
 - ✓ Battery consumption may vary depending on the condition of use. Recording with many starts and stops, frequent zooming, and recording in low temperatures will shorten actual recording times.
 - ✓ Dispose of used battery packs promptly. Do not dispose of them in fire.
 - ✓ The battery pack will become warm during charging and use. This is not a malfunction.
 - ✓ The battery pack has a limited service life. If the period of use becomes noticeably shorter with a normal charge, the battery pack is at the end of its service life. Replace it with a new battery pack.
- ✦ **For the safe use of the Memory Card, follow these.**
 - ✓ The memory card should be stored away from heaters and other heat sources. Avoid storing memory cards under direct sunlight and avoid electromagnetic fields.
 - ✓ Do not power off any devices while transferring data, as this may destroy the data.
 - ✓ Back up your image data often to a hard disk or other permanent storage media.
 - ✓ Format the memory card periodically.
 - ✓ When formatting the memory card, format in the Memory Camcorder.

DEUTSCH Wartung: Reinigung und Wartung des Speicher Camcorders

Nach Gebrauch des Speicher Camcorders

- ✦ **Führen Sie zum Aufbewahren des Speicher Camcorders folgende Schritte aus.**
 - ✓ Schalten Sie den Speicher Camcorder aus.
 - ✓ Nehmen Sie den Akku aus dem Gerät ➔Seite 21.
 - ✓ Nehmen Sie die Speicherkarte aus dem Gerät ➔Seite 33.
- ✦ **Vermeiden Sie starken Druck auf den LCD-Monitor, um diesen nicht zu beschädigen.**
- ✦ **Lassen Sie den Speicher Camcorder nicht fallen, und setzen Sie ihn keinen Erschütterungen aus.**
- ✦ **Vermeiden Sie die Verwendung des Speicher Camcorders an Orten mit hoher Luftfeuchtigkeit oder Staubbüchse, um eine maximale Lebensdauer zu gewährleisten.**
- ✦ **Bewahren Sie den Speicher Camcorder nicht an Orten auf, an denen eine der folgenden Bedingungen herrscht:**
 - ✓ Hohe Luftfeuchtigkeit, Dampf, Ruß oder Staub.
 - ✓ Starke Erschütterungen oder Vibrationen.
 - ✓ Sehr hohe (über 50°C oder 122°F) oder sehr tiefe (unter 0°C oder 32°F) Temperaturen.
 - ✓ Starke elektromagnetische Felder.
 - ✓ Direkte Sonneneinstrahlung oder Aufbewahrung in einem geschlossenen Auto an heißen Tagen.
- ✦ **Beachten Sie zur sicheren Verwendung des Akkus die folgenden Hinweise:**
 - ✓ Stellen Sie sicher, dass der Speicher Camcorder ausgeschaltet ist, wenn Sie ihn nicht verwenden. Dadurch wird der Akku geschont.
 - ✓ Der Stromverbrauch variiert je nach Art der Nutzung. Durch häufiges Starten und Stoppen der Aufnahme, eine häufige Verwendung des Zooms sowie den Einsatz bei niedrigen Temperaturen wird die verfügbare Zeitdauer für Aufnahmen verkürzt.
 - ✓ Entsorgen Sie unbrauchbare Akkus umgehend. Werden Sie diese nicht ins Feuer.
 - ✓ Beim Aufladen und während des Gebrauchs erwärmt sich der Akku. Dies ist keine Fehlfunktion.
 - ✓ Der Akku verfügt nur über eine begrenzte Lebensdauer. Wenn die Nutzungsdauer des Akkus trotz normaler Aufladung abnimmt, hat der Akku das Ende seiner Lebensdauer erreicht. Ersetzen Sie den Akku in diesem Fall durch einen neuen Akku.
- ✦ **Beachten Sie zur sicheren Verwendung der Speicherkarte die folgenden Hinweise:**
 - ✓ Lagern Sie die Speicherkarte nicht in der Nähe von Heizungen oder anderen Wärmequellen. Bewahren Sie Speicherkarten nicht in direktem Sonnenlicht auf, und vermeiden Sie elektromagnetische Felder.
 - ✓ Schalten Sie die Geräte nicht während der Datenübertragung aus, da dies zur Beschädigung von Daten führen kann.
 - ✓ Sichern Sie Ihre Bilddaten häufig auf einer Festplatte oder einem anderen dauerhaften Speichermedium.
 - ✓ Formatieren Sie die Speicherkarte in regelmäßigen Abständen.
 - ✓ Formatieren Sie die Speicherkarte in dem Speicher Camcorder.

ENGLISH Maintenance : Cleaning and Maintaining the Memory Camcorder

DEUTSCH Wartung: Reinigung und Wartung des Speicher Camcorders

Cleaning the Body

- ❖ **To Clean the Exterior of the Memory Camcorder**
 - ✓ To clean the exterior, use a soft dry cloth. Wipe the body gently.
Do not apply excessive force when cleaning, gently rub the surface.
 - ✓ The LCD monitor surface should not be pressed. Use a soft dry cloth to clean the surface.
 - ✓ To clean the lens, use an optional air blower to blow out dirt and other small objects. Do not wipe the lens with cloth or your fingers. If necessary, use lens cleaning paper.
 - ✓ Do not use thinner, alcohol or benzene for cleaning. Otherwise, the finish may be damaged.
 - ✓ Cleaning should be done only after the battery pack has been removed, and other power sources have been disconnected.

[Note]

- ❖ If the lens looks dimmer, turn off the Memory Camcorder and leave it for about 1 hour.

Using the Built-in Rechargeable Battery

The Memory Camcorder incorporates a rechargeable lithium cell that maintains the date and other settings even when the AC Power Adapter and the battery are removed. The rechargeable lithium cell is automatically recharged when the Memory Camcorder is used.

Charging the Built-in Rechargeable Battery

- ❖ If the Memory Camcorder is not used at all, the cell runs down in 5 days. In this case, connect the AC Power Adapter to the Memory Camcorder and press the [POWER] button to turn on the Memory Camcorder. Then leave it for 24 hours.
After that, set the date and other settings again.

Gehäuse reinigen

- ❖ **Gehäuse des Speicher Camcorders reinigen**
 - ✓ Verwenden Sie zum Reinigen des Gehäuses ein trockenes, weiches Tuch. Wischen Sie das Gehäuse vorsichtig ab.
Üben Sie beim Reinigen keinen Druck auf das Gehäuse aus, und reiben Sie es behutsam ab.
 - ✓ Üben Sie keinen Druck auf die Oberfläche des LCD-Monitors aus. Verwenden Sie zum Reinigen der Oberfläche ein trockenes, weiches Tuch.
 - ✓ Verwenden Sie zum Reinigen der Linse ein optionales Druckluftspray, um Schmutz und andere kleine Teilchen herauszublasen. Reinigen Sie die Linse nicht mit Tüchern oder den Fingern.
Verwenden Sie, falls erforderlich, Linsenreinigungspapier.
 - ✓ Verwenden Sie zum Reinigen weder Verdünnung noch Alkohol oder Waschbenzin. Durch solche Stoffe kann die Oberfläche beschädigt werden.
 - ✓ Die Reinigung sollte erst erfolgen, wenn der Akku und alle anderen Stromquellen vom Gerät getrennt sind.

[Hinweis]

- ❖ Wenn die Linse trübe aussieht, schalten Sie den Speicher Camcorder aus, und warten Sie etwa eine Stunde, bevor Sie ihn wieder einschalten.

Verwendung des eingebauten Akkus

Der Speicher Camcorder verfügt über eine wiederaufladbare Lithium-Zelle, die Datum und andere Einstellungen auch dann speichert, wenn das Gerät vom Netzanschluss getrennt und der Akku entnommen ist. Die wiederaufladbare Lithium-Zelle wird automatisch bei Verwendung des Speicher Camcorders geladen.

Aufladen des eingebauten Akkus

- ❖ Wenn der Speicher Camcorder überhaupt nicht verwendet wird, entlädt sich diese Zelle binnen fünf Tagen. In diesem Fall schließen Sie den Speicher Camcorder an das Netz an und drücken die Taste [POWER], um das Gerät einzuschalten. Lassen Sie das Gerät 24 Stunden am Netz.
Stellen Sie anschließend Datum und andere Einstellungen neu ein.

ENGLISH Maintenance : Cleaning and Maintaining the Memory Camcorder

Regarding the Battery

- Battery pack performance decreases when the surrounding temperature is 10°C (50°F) or below, and shortens the battery life. In that case, do one of the following so that the durability of the battery life can be extended for a longer period of time.
 - Put the battery pack in a pocket to warm it up, and insert it in your Memory Camcorder immediately prior to use.
 - Use a large capacity battery pack.
- Be sure to set the power button to off when not recording or playing back. The battery power is also consumed in standby, playback and pause mode.
- Have your battery packs ready for two or three times the expected recording time, and make trial recordings before making the actual recording.
- Do not expose the battery packs to water. The battery pack is not water resistant.
- Keep the battery out of reach of children. If it is swallowed, seek medical assistance immediately.
- Wipe the battery with a clean dry cloth to ensure proper contact.
- Do not pick up the battery using metal tools as this may cause a short circuit.
- Do not short the battery or dispose of the battery in fire.
- Do not disassemble the battery. The battery could explode or catch fire.
- Use only recommended batteries and accessories. Use of batteries not expressly recommended for this equipment may cause an explosion or leakage, resulting in fire, injury or damage to the surroundings.
- Install the battery according to the instructions. Improperly installed batteries can cause damage to the Memory Camcorder.
- When you do not use for a long time, remove the battery pack. Otherwise, the battery may leak. To avoid damage to the product, be sure to remove the battery when no charge remains.

DEUTSCH Wartung: Reinigung und Wartung des Speicher Camcorders

Hinweise zum Akku

- Bei einer Umgebungstemperatur von weniger als 10°C nehmen Leistung und Nutzungsdauer des Akkus ab. Sie können die Nutzungsdauer des Akkus in diesem Fall durch einen der folgenden Schritte verlängern.
 - Erwärmen Sie den Akku, z.B. indem Sie ihn in eine Hosentasche stecken, und setzen Sie ihn erst unmittelbar vor Gebrauch in den Speicher Camcorder ein.
 - Verwenden Sie einen Akku mit großer Kapazität.
- Vergewissern Sie sich, dass der Speicher Camcorder ausgeschaltet ist, wenn keine Dateien aufgenommen oder wiedergegeben werden. Der Akku entleert sich auch im Standbymodus, bei Wiedergabe und Pause.
- Stellen Sie sicher, dass die Akkukapazität für die zwei- bis dreifache zu erwartende Aufnahmezeit ausreicht, und führen Sie zunächst Probeaufnahmen durch.
- Achten Sie darauf, dass der Akku nicht nass wird. Der Akku ist nicht wasserfest.
- Bewahren Sie den Akku für Kinder unzugänglich auf. Suchen Sie umgehend einen Arzt auf, falls ein Akku verschluckt wurde.
- Wischen Sie den Akku mit einem sauberen, trockenen Tuch ab, um einen einwandfreien Kontakt zu gewährleisten.
- Benutzen Sie keine metallischen Gegenstände, um den Akku zu entnehmen.
- Schließen Sie den Akku nicht kurz, und werfen Sie ihn nicht ins Feuer. Bauen Sie den Akku nicht auseinander. Er kann explodieren oder sich entzünden.
- Verwenden Sie nur die empfohlenen Akkus und Zubehörteile. Nicht ausdrücklich für dieses Gerät empfohlene Akkus können explodieren oder auslaufen und so zu einem Brand, Verletzungen oder Schäden in der Umgebung führen.
- Legen Sie den Akku gemäß Anweisung ein. Falsch eingelegte Akkus können zu Schäden am Speicher Camcorder führen.
- Entfernen Sie den Akku, wenn das Gerät für einen längeren Zeitraum nicht verwendet wird. Der Akku könnte sonst auslaufen. Entfernen Sie ungeladene Akkus, um Schäden am Gerät zu vermeiden.

ENGLISH Maintenance : Cleaning and Maintaining the Memory Camcorder

DEUTSCH Wartung: Reinigung und Wartung des Speicher Camcorders

Using the Memory Camcorder Abroad

- ❖ Each country or region has its own electric and colour systems. (NTSC/PAL)
- ❖ Before using the Memory Camcorder abroad, check the following items:

Power Sources

- ❖ You can use the Memory Camcorder in any country or area with the supplied AC Power Adapter where the power input range is 100V - 240V, 50/60Hz.
- ❖ Use a commercially available AC plug adapter if necessary, depending on the design of the local wall outlets.

Color System

- ❖ You can view your video files using the built-in LCD monitor. However, to view your recordings on a television set or to copy them to a video cassette recorder (VCR), the television set or the VCR must be PAL-compatible and have the appropriate Audio / Video ports. Otherwise, you may need to use a separate Video Format Transcoder (PAL-NTSC format Converter).

PAL-Compatible Countries / Regions

Australia, Austria, Belgium, Bulgaria, China, CIS, Czech Republic, Denmark, Egypt, Finland, France, Germany, Greece, Great Britain, Holland, Hong Kong, Hungary, India, Iran, Iraq, Kuwait, Libya, Malaysia, Mauritius, Norway, Romania, Saudi Arabia, Singapore, Slovak Republic, Spain, Sweden, Switzerland, Syria, Thailand, Tunisia, etc.

NTSC-Compatible Countries / Regions

Bahamas, Canada, Central America, Japan, Mexico, Philippines, Korea, Taiwan, United States of America, etc.

Verwendung des Speicher Camcorders im Ausland

- ❖ Jedes Land und jede Region hat eigene elektrische und Farbsysteme. (NTSC/PAL)
- ❖ Vor Verwendung des Speicher Camcorders im Ausland sollten Sie folgende Punkte prüfen:

Stromquellen

- ❖ Sie können den Speicher Camcorder mit dem mitgelieferten Netzteil in allen Ländern und Regionen verwenden, in denen die Netzspannung 100–240 Volt bei 50 oder 60 Hz beträgt.
- ❖ Je nach Typ der Steckdose benötigen Sie eventuell einen Adapter. Verwenden Sie nur handelsübliche Adapter.

Farbsysteme

- ❖ Videodateien können auf dem integrierten LCD-Monitor wiedergegeben werden. Für die Wiedergabe Ihrer Aufzeichnungen auf einem Fernsehgerät oder das Kopieren auf einen Videorekorder (VCR) muss das Fernsehgerät bzw. der Videorekorder PAL-kompatibel sein und über die passenden Audio/Video-Anschlüsse verfügen. Andernfalls wird ein gesonderter Video Format Transcoder (PAL-NTSC Formatumwandler) benötigt.

PAL-kompatible Länder / Regionen

Ägypten, Australien, Belgien, Bulgarien, China, Dänemark, Deutschland, Finnland, Frankreich, Griechenland, Großbritannien, GUS, Hongkong, Indien, Irak, Iran, Kuwait, Libyen, Malaysia, Mauritius, Niederlande, Norwegen, Österreich, Rumänien, Saudi Arabien, Schweden, Schweiz, Singapur, Slowakische Republik, Spanien, Syrien, Thailand, Tschechische Republik, Tunesien, Ungarn usw.

NTSC-kompatible Länder/Regionen

Bahamas, Japan, Kanada, Korea, Mexiko, Mittelamerika, Philippinen, Taiwan, USA usw.

Troubleshooting

Self Diagnosis Display

Display	Informs that...	Action
Not enough free space	Not enough free space for saving files .	Check the space of internal memory or the external memory.
Corrupted file	The file is corrupted.	Delete the corrupted file.
Paper error	Paper has run out.	Check the paper in the printer. If there is no paper, insert the paper.
Ink error	Ink is low.	Check if the ink or toner is low.
File Error	The file is wrong.	Check that the file is JPEG.
Communication Error	An error has occurred while transferring data.	Disconnect the USB cable and connect it again.
Low battery	Battery is low.	Charge the battery pack or connect the AC Power Adapter.
Holding the key	The HOLD switch is locked.	Unlock the HOLD switch and operate the Memory Camcorder.
Card error	The memory card is corrupted.	Format the memory card or replace it with a new one.
Not formatted	Format the memory card.	Format the memory card.
Write error	Failed to write.	Check the memory space or format the memory.
Read error	Failed to read.	Delete the file.
Not supported format	The format is not supported.	The AVI or JPEG file that is not supported. Check the supported file. on page 29.
Write protected	Memory card is protected to write.	Unlock the memory card. (except MMC)
MPEG decoding Error	The movie file is corrupted.	Delete the corrupted file.

- ✦ If these instructions do not solve your problem, contact your nearest Samsung dealer or authorized service center/personnel.

Symptom	Possible Causes	Measure
No power is supplied	The power is not connected properly The battery is dead The battery is too cold	Connect the AC Power Adapter properly, page 24 Replace the dead Battery Pack Warm up the battery or move to warmer place
Date/Time is wrong	The Date/Time is not set	Set the Date/Time, page 103

Fehlersuche

Fehleranzeige

Display	Erklärung	Aktion
Nicht genug Speicher	Es ist nicht genug Speicherplatz verfügbar, um noch Dateien zu speichern.	Überprüfen Sie die Kapazität des internen bzw. externen Speichers.
Corrupted file (Datei beschäd.)	Die Datei ist beschädigt.	Löschen Sie die beschädigte Datei.
Paper error (Papierfehl.)	Es steht kein Papier zur Verfügung.	Überprüfen Sie die Papierzufuhr des Druckers. Wenn das Papier aufgebraucht ist, legen Sie neues Papier ein.
Ink error (Tintenfehl.)	Tinte/Toner ist fast aufgebraucht.	Überprüfen Sie den Füllstand von Tinte oder Toner.
File Error (Dateifehl.)	Falsche Datei.	Stellen Sie sicher, dass es sich um eine JPEG-Datei handelt.
Communication Error (Kommunikationstehl.)	Bei der Datenübertragung ist ein Fehler aufgetreten.	Trennen Sie das USB-Kabel und schließen es dann erneut an.
Low battery (Akku leer)	Der Akku ist fast entladen.	Laden Sie den Akku auf, oder schließen Sie das Netzteil an.
Holding the key (Taste HOLD akt.)	Die Taste HOLD ist aktiv.	Deaktivieren Sie die Taste HOLD, um den Speicher Camcorder zu bedienen.
Card error (Kartenfehl.)	Die Speicherkarte ist beschädigt.	Formatieren Sie die Speicherkarte oder ersetzen Sie sie durch eine neue.
Not formatted (Nicht format.)	Formatieren Sie die Speicherkarte.	Formatieren Sie die Speicherkarte.
Write error (Schreibfehl.)	Fehler beim Speichern.	Überprüfen Sie den verfügbaren Speicherplatz oder formatieren Sie den Speicher.
Read error (Lesefehl.)	Fehler beim Lesen.	Löschen Sie die Datei.
Not supported format (Nicht unterm. Format)	Das Format wird nicht untermstützt.	Das AVI- oder JPEG-Datei wird nicht untermstützt. Überprüfen Sie untermstützte Dateien, siehe Seite 29.
Write protected (Schreibschutz)	Die Speicherkarte ist schreibgeschützt.	Geben Sie die Speicherkarte frei. (außer MMC)
MPEG decoding Error (MPEG-Dekodierfehler)	Die Videodatei ist beschädigt.	Löschen Sie die beschädigte Datei.

- ✦ Wenn diese Anweisungen das Problem nicht beheben, setzen Sie sich mit dem nächsten Samsung-Händler oder autorisiertem Service-Center/Personal in Verbindung.

Symptom	Mögliche Ursachen	Gegenmaßnahmen
Das Gerät wird nicht mit Strom versorgt	Das Stromkabel ist nicht richtig angeschlossen Der Akku ist entladen Der Akku ist zu kalt	Schließen Sie das Netzkabel richtig an, Seite 24 Ersetzen Sie den entladenen Akku Erwärmen Sie den Akku, oder begeben Sie sich an einen wärmeren Ort
Datum und Zeit stimmen nicht	Datum und Uhrzeit wurden nicht eingestellt	Stellen Sie Datum und Zeit ein, Seite 103

Troubleshooting

Symptom	Possible Causes	Measure
Focus does not adjust automatically	Focus is set to manual mode Recording is being done in a dark place Lens is covered with condensation	Set focus to AUTO Use the flash or light the location Clear the lens and check the focus
The memory card will not load properly	The memory card is in wrong position A foreign object is in the memory card slot	Insert the memory card properly, page 33 Clear the memory card slot
Color balance of picture is not natural	White balance adjustment is required	Set proper white balance, pages 42, 60
Digital zoom does not work	The effect(Digital special effect) is applied	Turn off the effect(Digital special effect), pages 44, 62
Files stored in the memory card cannot be deleted	Memory card is protected File is locked	Remove the protection tab of memory card (except MMC) Remove the lock on the file, pages 53, 72, 80, 87, 92
Images on the LCD monitor appear dark	Ambient is too bright Ambient temperature is too low	Adjust the brightness and angle of LCD Low temperatures may produce a dark LCD display This is not a malfunction
Rear of the LCD monitor is hot	Prolonged use of the LCD monitor.	Close the LCD monitor to turn it off, or turn your device off to cool down
Play, rewind and fast forwarding do not work	The Photo Mode is selected	Select 'Movie Mode' and select 'Play'
Memory card cannot be played back (Photo mode)	The Movie Mode is selected	Select 'Photo Mode' and select 'View'
No picture is taken	Not enough free memory space is remaining Memory card is formatted by different devices	Delete files from the memory card or internal memory Format the memory card on the Memory Camcorder
Built-in flash does not fire	Light is forced to cancel Light is not available for recording	Select different Flash mode, page 63
Cannot record a movie image.	The 'Photo Mode' is selected	Select 'Movie Mode'
The LCD monitor turns off	To save power consumption, the LCD monitor and Memory Camcorder's power turns off if there is no button operation for a certain period of time (depending on operation mode).	Operating any button will turn the Memory Camcorder on Pressing the button once again will operate its function

Fehlersuche

Sintoma	Posibles causas	Medida
Der Fokus wird nicht automatisch eingestellt	Der manuelle Modus für den Fokus ist aktiviert Die Aufnahme erfolgte an einem zu dunklen Ort Die Linse ist mit Kondensfeuchtigkeit bedeckt	Aktivieren Sie AUTO-Fokus Verwenden Sie den Blitz oder leuchten Sie den Ort aus Reinigen Sie die Linse, und überprüfen Sie den Fokus
Die Speicherkarte lädt nicht ordnungsgemäß	Die Speicherkarte befindet sich in einer falschen Position Es befindet sich ein Fremdgegenstand im Schlitz der Speicherkarte	Setzen Sie Speicherkarte richtig ein, Seite 33 Machen Sie den Schlitz für die Speicherkarte frei
Die Farbwiedergabe des Bildes ist nicht natürlich	Weißabgleich erforderlich	Stellen Sie den Weißabgleich richtig ein, Seite 42, 60
Der digitale Zoom funktioniert nicht	Der Effekt (Digital special effect) (Digitale Spezialeffekte) ist aktiv	Stellen Sie den Effekt (Digital special effect) (Digitale Spezialeffekte) aus, Seite 44, 62
Gespeicherte Dateien lassen sich nicht von der Speicherkarte löschen	Die Speicherkarte ist geschützt Die Datei ist geschützt	Heben Sie den Schutz der Speicherkarte auf (außer MMC) Heben Sie den Dateischutz auf, Seiten 53, 72, 80, 87, 92
Bilder erscheinen auf dem LCD-Monitor zu dunkel	Das Umgebungslicht ist zu hell Die Umgebungstemperatur ist zu niedrig	Passen Sie Helligkeit und Neigungswinkel des LCD an Niedrige Temperaturen können dazu führen, dass der LCD-Monitor dunkler ist als normal Dies ist keine Fehlfunktion
Rückseite des LCD-Monitors ist heiß	Anhaltende Verwendung des LCD-Monitors.	Schließen Sie den LCD-Monitor, um ihn auszuschalten, oder schalten Sie das Gerät aus, um es abkühlen zu lassen
Die Wiedergabe und der schnelle Vorlauf und Rücklauf funktionieren nicht	Der Modus Photo (Foto) ist ausgewählt	Wählen Sie "Movie Mode" (Videomodus) und dann "Play" (Wdg.)
Wiedergabe von der Speicherkarte nicht möglich (Photo mode, Modus Foto)	Movie Mode (Videomodus) ist ausgewählt	Wählen Sie "Photo Mode" (Foto) und dann "View" (Anz.)
Es können keine Aufnahmen erzeugt werden	Nicht genügend Speicherplatz verfügbar Speicherkarte wurde mit anderem Gerät formatiert	Löschen Sie Dateien von der Speicherkarte oder dem internen Speicher Formatieren Sie die Speicherkarte des Speicher Camcorders
Der eingebaute Blitz lässt sich nicht auslösen	Blitzauslösung wird unterdrückt Blitzlicht steht für die Aufnahme nicht zur Verfügung	Wählen Sie einen anderen Blitzmodus, Seite 63
Es können keine Videos aufgenommen werden	Modus 'Photo' (Foto) ist ausgewählt	Wechseln Sie in den "Movie Mode" (Videomodus)
Der LCD-Monitor geht aus	Zur Stromsparung schalten LCD-Monitor und Speicher Camcorder aus, wenn über eine bestimmte Zeitspanne keine Bedienung erfolgt (abhängig vom Bedienungsmodus).	Betätigen einer beliebigen Taste schaltet den Speicher Camcorder ein. Bei erneutem Drücken der Taste wird die entsprechende Funktion ausgeführt

Using the Menu

Movie

1. Record

Size
720x576
352x288

Quality
Super Fine
Fine
Normal

White Balance
Auto
Daylight
Fluorescent
Tungsten
Custom

Program AE
Auto
Sports
Spotlight
Sand/Snow

Effect
Off
Art
Mosaic
Sepia
Negative
Mirror
B&W

EIS
On
Off

Focus
AF
MF

BLC
On
Off

Digital Zoom
On
Off

Record Mode
TV
PC

Line In/Out
In
Out

Photo

1. Capture

White Balance
Auto
Daylight
Fluorescent
Tungsten
Custom

Program AE
Auto
Sports
Spotlight
Sand/Snow

Effect
Off
Art
Mosaic
Sepia
Negative
Mirror
B&W

Flash
On
Auto
Off

Continuous Shot
Off
3 shots

EIS
On
Off

Focus
AF
MF

BLC
On
Off

Digital Zoom
On
Off

MP3

1. Play

Repeat
Off
Repeat One
Repeat Folder
Repeat All
Shuffle Folder
Shuffle All

Equalizer
Off
Pop
Classic
Jazz

Lock
Lock
Multi Select
Lock All
Unlock All

Copy To
OK
Multi Select
All

2. View

Slide
Start
Interval (sec.)
Repeat

DPOF
Copies
Set All
Reset All

Lock
Lock
Multi Select
Lock All
Unlock All

Copy To
OK
Multi Select
All

Menü verwenden

Video

1. Aufnahme

Größe
720x576
352x288

Qualität
Superfein
Fein
Norma

Weissabgl.
Auto
Tagesli.
Neonlicht
Glühlampe
Benutzer

Belicht.Prog
Auto
Sport
Spotlight
Schnee

Effekt
Aus
Art
Mosaik
Sepia
Negativ
Spiegel
B&W (S/W)

EIS
Ein
Aus

Fokus
AF
MF

BLC
Ein
Aus

Digit. Zoom
Ein
Aus

Aufn.modus
TV
PC

Line In/Out
Eingang
Ausgang

Foto

1. Aufnahme

Weissabgl.
Auto
Tagesli.
Neonlicht
Glühlampe
Benutzer

Belicht.Prog
Auto
Sport
Spotlight
Schnee

Effekt
Aus
Art
Mosaik
Sepia
Negativ
Spiegel
S/W

Blitz
Ein
Auto
Aus

Serienbild
Aus
3 Aufn.

EIS
Ein
Aus

Fokus
AF
MF

BLC
Ein
Aus

Digit. Zoom
Ein
Aus

MP3

1. Wdg.

Wiederh.
Aus
1 wiederh.
Wdrh.-Ordner
Alle wdh.
Shuffle-Ordner
Shuffle alle

Equalizer
Aus
Pop
Klassik
Jazz

Schutz
Schutz
Multi-Auswahl
Alle sperren
Alle entsperren

Kop. in
OK
Multi-Auswahl
Alle

Kop. in
OK
Multi-Auswahl
Alle

2. Anz.

Dia
Start
Sek.
Wiederh.

DPOF
Kopien
Alle einstellen
Alle zurücksetzen

Schutz
Schutz
Multi-Auswahl
Alle sperren
Alle entsperren

Kop. in
OK
Multi-Auswahl
Alle

2. Wdg.

Wiedgmod.
1 wiedg.
Alle wg.
1 wiederh.
Alle wdh.

Schutz
Multi-Auswahl
Alle sperren
Alle entsperren

Kop. in
OK
Multi-Auswahl
Alle

❖ VP-MM10S(BL) does not provide Flash function.

❖ VP-MM10S(BL) verfügt nicht über die Funktion „Flash“ (Blitz).

Using the Menu

Voice Recorder

1. Record

2. Play

Play Mode

Play One
Play All
Repeat One
Repeat All

Lock

Lock
Multi Select
Lock All
Unlock All

Copy To

OK
Multi Select
All

File Browser

Lock

Lock
Multi Select
Lock All
Unlock All

Copy To

OK
Multi Select
All

File Info.

OK

System Settings

Storage Type

Internal
External

USB Mode

Mass Storage
PictBridge
PC-Cam

File No.

Series
Reset

Format

Internal
External

Memory Space

000MB/000MB

LCD Brightness

0%
:
100%

LCD Color

0%
:
100%

Date/Time Set

Date Format

YY/MM/DD
DD/MM/YY
MM/DD/YY

Time Format

12 Hour
24 Hour

Date/Time

Off
Date
Time
Date/Time

Beep Sound

On
Off

Start-up

Movie Mode
Previous Mode

Reset

OK

Language

English / Español /
Français / Português
/ Deutsch / Italiano /
Nederlands / Polski /
Русский / 한국어 /
中文 / Iran / Arab
/ Magyar / ไทย /
Українська / Svenska

Auto Shut off

Off
5 Minutes

Demonstration

Off
5 Minutes
Play Now

Version Info

* VP-MM10S(BL) does not support Beep Sound function.

Menü verwenden

Sprachaufn. Systemeinstell.

1. Aufnahme

2. Wdg.

Wiedgmod.

1 wiedg.
Alle wg.
1 wiederh.
Alle wdh.

Schutz

Schutz
Multi-Auswahl
Alle sperren
Alle entsperren

Kop. in

OK
Multi-Auswahl
Alle

Dateibrowser

Schutz

Schutz
Multi-Auswahl
Alle sperren
Alle entsperren

Kop. in

OK
Multi-Auswahl
Alle

Dat.-Info

OK

Speichertyp

Intern
Extern

USB-Mod.

Massenspeicher
PictBridge
PC-Kam.

Dat.-Nr.

Fortl.
Rücks.

Format.

Intern
Extern

Speicherplatz

000 MB/000 MB

LCD-Helligkeit

0%
:
100%

LCD-Farbe

0%
:
100%

Dat./Zeit ein
Datumsformat

YY/MM/DD
DD/MM/YY
MM/DD/YY

Zeitformat

12 Std.
24 Std.

Datum/Zeit

Aus
Datum
Zeit
Datum/Zeit

Signalton

Ein
Aus

Startmod.

Videomodus
Voriger Modus

Rücks.

OK

Language

English / Español /
Français / Português
/ Deutsch / Italiano /
Nederlands / Polski /
Русский / 한국어 /
中文 / Iran / Arab
/ Magyar / ไทย /
Українська / Svenska

Auto-Abschalt.

Aus
5 Min.

Demo-Funkt.

Aus
5 Min.
Jetzt wiederg.

Versionsinfo

* VP-MM10S(BL) unterstützt nicht die Funktion „Beep Sound“ (Signalton).

Specifications

Model Name		VP-MM10S(BL)/MM11S(BL)/MM12S(BL)	
The Memory Camcorder System			
Movie Recording System	MPEG4 AVI Format		
Photo System	JPEG (640x480, DPOF, Exif 2.2)		
MP3	Stereo Playing		
Voice	WAVE File Recording/Play (8KHz Sampling, 16 bit, Stereo)		
Memory	Internal memory	512MB (VP-MM10S(BL))	
		1GB (VP-MM11S(BL))	
		2GB (VP-MM12S(BL))	
	External memory	SD	
MMC			
CCD Pixel	1/6 inch CCD, 800K(Maximum)		
Optical Zoom Ratio	x10		
Focal Length	f=2.4-24mm, F1.8-2.4		
Minimum Illumination	3.0 Lux		
LCD monitor	2.0" Transmission Type, 230K		
Connectors			
USB	Mini-B type (USB 2.0 High Speed)		
DC Power In connector	Proprietary 3 pins connector		
Multi jack	Earphones	ø 3.5 Stereo	
	AV Input/ Output	Video (1.0p_p, 75Ω), Audio (-7.5dBm 47KΩ, Stereo)	
General			
Operating Temperature	0°C-40°C (32°F-104°F)		
Operating Humidity	10%-80%		
Power Source	3.8V (Li-Polymer Battery Pack), 4.8V (AC Adapter)		
Power Consumption	2.8W (LCD ON)		
Dimensions (WxHxD)	61.3 mm X 93.6 mm X 30.3 mm (Including the Battery Pack)		
Weight	150g		
Built-in Microphone	Omni-directional condenser microphone		

Technische Daten

Produktname		VP-MM10S(BL)/MM11S(BL)/MM12S(BL)	
Das Speicher Camcorder-System			
Videaufnahme-System	MPEG4 AVI Format		
Fotosystem	JPEG (640x480, DPOF, Exif 2.2)		
MP3	Stereo-Wiedergabe		
Sprache	WAVE File Aufnahme/Wiedergabe (8 kHz Sampling, 16 bit, Stereo)		
Speicher	Interner Speicher	512MB (VP-MM10S(BL))	
		1GB (VP-MM11S(BL))	
		2GB (VP-MM12S(BL))	
	Externer Speicher	SD	
MMC			
CCD Pixel	1/6 inch CCD, 800 K (Maximum)		
Anzeige für optischen Zoom	x10		
Brennweite	f = 2,4 ~ 24 mm, F1,8-2,4		
Mindestbeleuchtung	3,0 Lux		
LCD-Monitor	2,0" Transmission Type, 230 K		
Anschlüsse			
USB	Mini-B type (USB 2.0 High Speed)		
DC-Anschluss	Geschützter 3-Pin-Anschluss		
Mehrfachanschluss	Ohrhörer	ø 3,5 Stereo	
	AV Eingang/ Ausgang	Video (1.0p_p, 75Ω), Audio (-7,5 dBm 47 kΩ, Stereo)	
Allgemeines			
Betriebstemperatur	0 °C - 40 °C (32 °F - 104 °F)		
Zulässige Luftfeuchtigkeit	10%-80%		
Stromquellen	3,8 V (Li-Polymer-Akku), 4,8 V (AC-Adapter)		
Leistungsaufnahme	2,8 W (LCD ENC.)		
Abmessungen (BxHxT)	61,3 mm x 93,6 mm x 30,3 mm (Einschließlich Akku)		
Gewicht	150 g		
Integriertes Mikrofon	Kondensatormikrofon mit kugelförmiger Richtcharakteristik		

Specifications

Model Name	VP-MM10S(BL)/MM11S(BL)/MM12S(BL)
AC Adapter	
Power Requirement	AC 100 ~ 240V, 50 / 60 Hz
DC Output	DC 4.8V, 1.0 A
Operating Temperature	0°C (32°F) ~ 40° (104°F)
Dimensions	70 mm x 29.7 mm x 59.1 mm
Weight	85.1g

The product design and specifications are subject to change without notice for better performance and quality.

Technische Daten

Produktname	VP-MM10S(BL)/MM11S(BL)/MM12S(BL)
AC-Adapter	
Spannungsversorgung	AC 100 ~ 240 V, 50/60 Hz
DC-Ausgang	DC 4,8 V, 1,0 A
Betriebstemperatur	0 °C (32 °F) ~ 40 °C (104 °F)
Abmessungen	70 mm x 29,7 mm x 59,1 mm
Gewicht	85,1 g

Produktdesign und technische Daten können ohne vorherige Ankündigung geändert werden, um Leistung und Qualität zu steigern.

Index

- A -	
AC Power Adapter	13, 24
AF(Auto Focus).....	48, 66
Auto Shut off	111
- B -	
Battery Pack.....	21-24
Beep Sound	107
BLC	67
- C -	
Charging the battery pack	24
Capturing.....	56
Copy To.....	54, 73, 81, 88, 93
Cleaning and Maintenance.....	126-129
- D -	
Date/Time.....	103
Demonstration.....	112
Digital Zoom.....	48, 68
DPOF	71, 125
DV Media Pro 1.0	119, 120
- E -	
Earphones	14
Effect	44, 62
- F -	
File Browser	89
File No.	98
Format.....	99
- J -	
Joystick.....	27

Index

- A -	
Netzteil	13, 24
AF (Autofokus).....	48, 66
Auto Shut off (Auto-Abschalt.).....	111
- B -	
Akku	21-24
Beep Sound (Signalton).....	107
BLC	67
- C -	
Akku laden	24
Capturing (Aufnehmen)	56
Copy To (Kop. in).....	54, 73, 81, 88, 93
Reinigung und Pflege	126-129
- D -	
Date/Time (Dat./Zeit ein)	103
Demonstration (Demo-Funkt.).....	112
Digital Zoom (Digit. Zoom).....	48, 68
DPOF	71, 125
DV Media Pro 1.0	119, 120
- E -	
Ohrhörer	14
Effekt	44, 62
- F -	
File Browser (Dateibrowser)	89
File No. (Dat.-Nr.)	98
Format	99
- J -	
Joystick.....	27

Index

- L -	
Language	110
LCD Brightness.....	101
LCD Color	102
LOCK.....	53, 72, 80, 87, 92
- M -	
MODE button	26
MENU button	27
MF(Manual Focus).....	46, 66
- P -	
PC Cam.....	116
PictBridge.....	115
Program AE	43, 61
- Q -	
Quality	41
- R -	
Reset.....	109
- S -	
Start-up Mode	108
Sepia	44, 62
Storage type.....	96
- T -	
Troubleshooting	130, 131
- U -	
USB	97
- V -	
Version Information.....	113
Voice Record	83
- W -	
White Balance.....	42, 60
- Z -	
Zooming In and Out.....	36, 57

Index

- L -	
Language	110
LCD Brightness (LCD-Helligkeit).....	101
LCD Colour (LCD-Farbe).....	102
LOCK (SCHUTZ).....	53, 72, 80, 87, 92
- M -	
MODE Taste	26
Taste MENU	27
MF (Manueller Fokus).....	46, 66
- P -	
PC-Cam (PC-Kam.).....	116
PictBridge.....	115
Program AE (Belicht.Prog)	43, 61
- Q -	
Qualität	41
- R -	
Reset (Rücks.)	109
- S -	
Start-up Mode (Startmod.).....	108
Sepia	44, 62
Storage type (Speichertyp).....	96
- T -	
Fehlersuche	130, 131
- U -	
USB	97
- V -	
Version Information (Versionsinformation).....	113
Voice Record (Sprachaufn.)	83
- W -	
White Balance (Weissabgl.)	42, 60
- Z -	
Zooming In and Out (Zoomfunktion verwenden)	36, 57



DEUTSCHLAND

Auf dieses Samsung-Produkt wird vom Hersteller eine vierundzwanzigmonatige Garantie gegen Material- und Verarbeitungsfehler gegeben. Die Garantiezeit beginnt mit dem Kauf des Gerätes beim Fachhändler.

Sollte es erforderlich werden, Garantieleistungen in Anspruch zu nehmen, wenden Sie sich bitte an den Fachhändler, bei dem Sie das Gerät erworben haben.

■ GARANTIEBEDINGUNGEN

1. Bei der Anmeldung von Garantieansprüchen muss der Kunde die vollständig und richtig ausgefüllte Garantiekarte sowie die Originalrechnung oder den vom Händler ausgestellten Kassenbeleg oder eine entsprechende Bestätigung vorlegen. Die Seriennummer am Gerät muss lesbar sein.
2. Es liegt im Ermessen von Samsung, ob die Garantie durch Reparatur oder durch Austausch des Gerätes bzw. des defekten Teils erfüllt wird. Weitere Ansprüche sind ausgeschlossen.
3. Garantie-Reparaturen müssen von Samsung-Fachhändlern oder Samsung-Vertragswerkstätten ausgeführt werden. Bei Fragen zu unseren Vertragswerkstätten wenden Sie sich bitte an folgende Adresse:

Samsung Electronics GmbH

Samsung House

Am Kronberger Hang 6

65824 Schwalbach/Ts.

Deutschland

Samsung-Hotline: 01805 - 121213 (€ 0,12/Min)

Fax: 01805 - 121214 (€ 0,12/Min)

www.samsung.de

Bei Reparaturen, die von anderen Händlern durchgeführt werden, besteht kein Anspruch auf Kostenerstattung, da solche Reparaturen sowie Schäden, die dadurch am Gerät entstehen können, von dieser Garantie nicht abgedeckt werden.

4. Soll das Gerät in einem anderen als dem Land betrieben werden, für das es ursprünglich entwickelt und produziert wurde, müssen eventuell Veränderungen am Gerät vorgenommen werden, um es an die technischen und/oder sicherheitstechnischen Normen dieses anderen Landes anzupassen. Solche Veränderungen sind nicht auf Material- oder Verarbeitungsfehler des Gerätes zurückzuführen und werden von dieser Garantie nicht abgedeckt. Die Kosten für solche Veränderungen sowie für dadurch am Gerät entstandene Schäden werden nicht erstattet.
5. Ausgenommen von der Garantieleistung sind:
 - a) Regelmäßige Inspektionen, Wartung und Reparatur oder Austausch von Teilen aufgrund normaler Verschleißerscheinungen;
 - b) Transport- und Fahrtkosten sowie durch Auf- und Abbau des Gerätes entstandene Kosten;
 - c) Missbrauch und zweckentfremdete Verwendung des Gerätes sowie falsche Installation;
 - d) Schäden, die durch Blitzschlag, Wasser, Feuer, höhere Gewalt, Krieg, falsche Netzspannung, unzureichende Belüftung oder andere von Samsung nicht zu verantwortende Gründe entstanden sind.
6. Die Rechte des Käufers nach der jeweils geltenden nationalen Gesetzgebung, d. h. die aus dem Kaufvertrag abgeleiteten Rechte des Käufers gegenüber dem Verkäufer wie auch andere Rechte, werden von dieser Garantie nicht angetastet. Soweit die nationale Gesetzgebung nichts anderes vorsieht, beschränken sich die Ansprüche des Käufers auf die in dieser Garantie genannten Punkte. Die Samsung Ltd. sowie deren Tochtergesellschaften und Händler haften nicht für den indirekten bzw. in Folge auftretenden Verlust von Schallplatten, CDs, Video- und Audiokassetten oder anderem ähnlichen Material bzw. Zusatzgeräten.

EUROPÄISCHE GARANTIEKARTE

ENGLISH**Contact SAMSUNG WORLD WIDE**

If you have any questions or comments relating to Samsung products, please contact the SAMSUNG customer care center.

Region Country	Customer	Care Center	Web Site
North America	CANADA	1-800-SAMSUNG (726-7864)	www.samsung.com/ca
	MEXICO	01-800-SAMSUNG (726-7864)	www.samsung.com/mx
	U.S.A	1-800-SAMSUNG (726-7864)	www.samsung.com
Latin America	ARGENTINE	0800-333-3733	www.samsung.com/ar
	BRAZIL	0800-124-421	www.samsung.com/br
	CHILE	800-726-7864(SAMSUNG)	www.samsung.com/cl
	COSTA RICA	0-800-507-7267	www.samsung.com/latin
	ECUADOR	1-800-10-7267	www.samsung.com/latin
	EL SALVADOR	800-6225	www.samsung.com/latin
	GUATEMALA	1-800-299-0013	www.samsung.com/latin
	JAMAICA	1-800-234-7267	www.samsung.com/latin
	PANAMA	800-7267	www.samsung.com/latin
	PUERTO RICO	1-800-682-3180	www.samsung.com/latin
	REP. DOMINICA	1-800-751-2676	www.samsung.com/latin
	TRINIDAD & TOBAGO	1-800-7267-864	www.samsung.com/latin
	VENEZUELA	1-800-100-5303	www.samsung.com/latin
Europe	BELGIUM	02 201 2418	www.samsung.com/be
	CZECH REPUBLIC	844 000 844	www.samsung.com/cz
	DENMARK	38 322 887	www.samsung.com/dk
	FINLAND	09 693 79 554	www.samsung.com/fi
	FRANCE	08 25 08 65 65 (0,15€/Min)	www.samsung.com/fr
	GERMANY	01805 - 121213 (€ 0,12/Min)	www.samsung.de
	HUNGARY	06 40 985 985	www.samsung.com/hu
	ITALIA	199 153 153	www.samsung.com/it
	LUXEMBURG	02 261 03 710	www.samsung.lu
	NETHERLANDS	0900 20 200 88 (€ 0.10/Min)	www.samsung.com/nl
	NORWAY	231 627 22	www.samsung.com/no
	POLAND	0 801 801 881	www.samsung.com/pl
	PORTUGAL	80 8 200 128	www.samsung.com/pt
	SLOVAKIA	0850 123 989	www.samsung.com/sk
	SPAIN	902 10 11 30	www.samsung.com/es
	SWEDEN	08 585 367 87	www.samsung.com/se
	U.K	0870 242 0303	www.samsung.com/uk
CIS	RUSSIA	8-800-200-0400	www.samsung.ru
	UKRAINE	8-800-502-0000	www.samsung.com/ur
Asia Pacific	AUSTRALIA	1300 362 603	www.samsung.com/au
	CHINA	800-810-5858, 010- 6475 1880	www.samsung.com.cn
	HONG KONG	2862 6001	www.samsung.com/hk
	INDIA	3030 8282 1600 1100 11	www.samsung.com/in
	INDONESIA	0800-112-8888	www.samsung.com/id
	JAPAN	0120-327-527	www.samsung.com/jp
	MALAYSIA	1800-88-9999	www.samsung.com/my
	PHILIPPINES	1800-10-SAMSUNG (7267864)	www.samsung.com/ph
	SINGAPORE	1800-SAMSUNG (7267864)	www.samsung.com/sg
	THAILAND	1800-29-3232 02-689-3232	www.samsung.com/th
Middle East & Africa	TAIWAN	0800-329-999	www.samsung.com/tw
	VIETNAM	1 800 588 889	www.samsung.com/vn
	SOUTH AFRICA	0860 7267864 (SAMSUNG)	www.samsung.com/za
	U.A.E	800SAMSUNG (7267864)	www.samsung.com/nea

DEUTSCH**Kontakt zu Samsung**

Falls Sie Fragen oder Anregungen zu Samsung-Produkten haben, wenden Sie sich bitte an den Samsung-Kundendienst.

Region Country	Customer	Care Center	Web Site
North America	CANADA	1-800-SAMSUNG (726-7864)	www.samsung.com/ca
	MEXICO	01-800-SAMSUNG (726-7864)	www.samsung.com/mx
	U.S.A	1-800-SAMSUNG (726-7864)	www.samsung.com
Latin America	ARGENTINE	0800-333-3733	www.samsung.com/ar
	BRAZIL	0800-124-421	www.samsung.com/br
	CHILE	800-726-7864(SAMSUNG)	www.samsung.com/cl
	COSTA RICA	0-800-507-7267	www.samsung.com/latin
	ECUADOR	1-800-10-7267	www.samsung.com/latin
	EL SALVADOR	800-6225	www.samsung.com/latin
	GUATEMALA	1-800-299-0013	www.samsung.com/latin
	JAMAICA	1-800-234-7267	www.samsung.com/latin
	PANAMA	800-7267	www.samsung.com/latin
	PUERTO RICO	1-800-682-3180	www.samsung.com/latin
	REP. DOMINICA	1-800-751-2676	www.samsung.com/latin
	TRINIDAD & TOBAGO	1-800-7267-864	www.samsung.com/latin
	VENEZUELA	1-800-100-5303	www.samsung.com/latin
Europe	BELGIUM	02 201 2418	www.samsung.com/be
	CZECH REPUBLIC	844 000 844	www.samsung.com/cz
	DENMARK	38 322 887	www.samsung.com/dk
	FINLAND	09 693 79 554	www.samsung.com/fi
	FRANCE	08 25 08 65 65 (0,15€/Min)	www.samsung.com/fr
	GERMANY	01805 - 121213 (€ 0,12/Min)	www.samsung.de
	HUNGARY	06 40 985 985	www.samsung.com/hu
	ITALIA	199 153 153	www.samsung.com/it
	LUXEMBURG	02 261 03 710	www.samsung.lu
	NETHERLANDS	0900 20 200 88 (€ 0.10/Min)	www.samsung.com/nl
	NORWAY	231 627 22	www.samsung.com/no
	POLAND	0 801 801 881	www.samsung.com/pl
	PORTUGAL	80 8 200 128	www.samsung.com/pt
	SLOVAKIA	0850 123 989	www.samsung.com/sk
	SPAIN	902 10 11 30	www.samsung.com/es
	SWEDEN	08 585 367 87	www.samsung.com/se
	U.K	0870 242 0303	www.samsung.com/uk
CIS	RUSSIA	8-800-200-0400	www.samsung.ru
	UKRAINE	8-800-502-0000	www.samsung.com/ur
Asia Pacific	AUSTRALIA	1300 362 603	www.samsung.com/au
	CHINA	800-810-5858, 010- 6475 1880	www.samsung.com.cn
	HONG KONG	2862 6001	www.samsung.com/hk
	INDIA	3030 8282 1600 1100 11	www.samsung.com/in
	INDONESIA	0800-112-8888	www.samsung.com/id
	JAPAN	0120-327-527	www.samsung.com/jp
	MALAYSIA	1800-88-9999	www.samsung.com/my
	PHILIPPINES	1800-10-SAMSUNG (7267864)	www.samsung.com/ph
	SINGAPORE	1800-SAMSUNG (7267864)	www.samsung.com/sg
	THAILAND	1800-29-3232 02-689-3232	www.samsung.com/th
Middle East & Africa	TAIWAN	0800-329-999	www.samsung.com/tw
	VIETNAM	1 800 588 889	www.samsung.com/vn
	SOUTH AFRICA	0860 7267864 (SAMSUNG)	www.samsung.com/za
	U.A.E	800SAMSUNG (7267864)	www.samsung.com/nea

ENGLISH

**THE MEMORY CAMCORDER IS
MANUFACTURED BY:**



RoHS compliant

Our product complies with "The Restriction Of the use of certain Hazardous Substances in electrical and electronic equipment", and we do not use the 6 hazardous materials- Cadmium(Cd), Lead (Pb), Mercury (Hg), Hexavalent Chromium (Cr⁺⁶), Poly Brominated Biphenyls (PBBs), Poly Brominated Diphenyl Ethers(PBDEs)- in our products.

DEUTSCH

**DER SPEICHER CAMCORDER WURDE
HERGESTELLT VON:**



Dieses Zeichen ist auf dem Typenschild am Camcorder abgebildet. CE steht für "Conformité Européenne" ("Europäische Normierung"). Produkte, die dieses Zeichen tragen, entsprechen den für diesesProdukt geltenden Richtlinien der Europäischen Union. FürCamcorder sind dies z. B. die Niederspannungsrichtlinie und dieRichtlinie zur Elektromagnetischen Verträglichkeit (EMV).



RoHS-konform

Unser Produkt entspricht der RoHS-Richtlinie (RoHS = Restriction of the use of certain Hazardous Substances in electrical and electronic equipment). Wir verwenden keinen der sechs schädlichen Stoffe Cadmium (Cd), Blei (Pb), Quecksilber (Hg), sechswertiges Chrom CR⁺⁶), polybromierten Diphenylether (PBB) und polybromiertes Diphenyl (PBDE) in unseren Produkten.